

# AIPER®

— bring vacation home —

## CORDLESS ROBOTIC POOL CLEANER

Original Instructions

**Aiper Scuba X1 Pro Max**

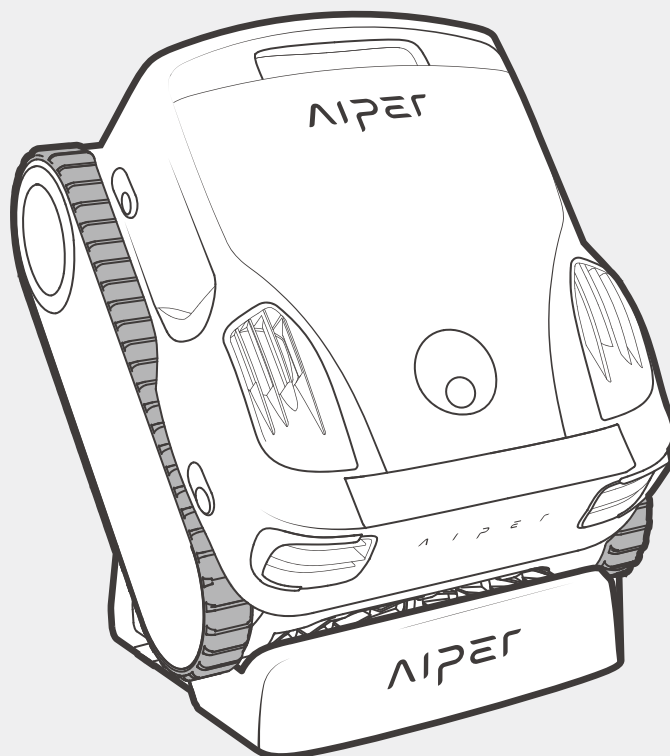

### User Manual

NEDERLANDS | SLOVENČINA | SVENSKA  
ROMÂNĂ | ČEŠTINA | LËTZEBUERGESCH



# LANGUAGE

<b>NL</b>	Gebruikershandleiding -----	1
<b>SK</b>	Používateľská príručka -----	22
<b>SV</b>	Bruksanvisning -----	43
<b>RO</b>	Manual de utilizare -----	64
<b>CS</b>	Užívateľská príručka -----	85
<b>LB</b>	Benutzerhandbuch -----	106



Scan for more languages

Bedankt dat u voor Aiper hebt gekozen.

U hebt zich nu aangesloten bij de miljoenen mensen die al vertrouwen op Aiper voor de verzorging van hun zwembaden en die genieten van het gemak van een brandschoon zwembad.

Deze gebruikershandleiding helpt u bij het onderhouden van uw apparaat en zorgt ervoor dat het jarenlang optimaal zal presteren. Neem even de tijd om de gebruikershandleiding door te lezen.

Als u vragen hebt, ga dan naar onze website [www.aiper.com](http://www.aiper.com) en neem contact op met ons klantenserviceteam voor hulp of meer informatie.

### Aiper Klantenservice:

 E-mail: [service@aiper.com](mailto:service@aiper.com)



Scan voor videohandleiding



Scan de QR-code  
voor toegang tot de  
klantenservice

# 1 BELANGRIJKE VEILIGHEIDSIINSTRUCTIES

Lees deze handleiding aandachtig door en volg alle waarschuwingen en instructies op bij het gebruik van uw Aiper Draadloze zwembadreinigungsrobot (hierna "apparaat" genoemd). Het niet opvolgen van de waarschuwingen en instructies kan leiden tot elektrische schokken, brand of ernstig letsel. Aiper is niet aansprakelijk voor verlies of letsel veroorzaakt door onjuist gebruik van dit apparaat.

Lees en volg deze instructies op voor uw veiligheid en optimale prestaties van dit apparaat:

1. Dit apparaat is niet bedoeld voor gebruik door personen (inclusief kinderen) met verminderde fysieke, zintuiglijke of mentale vermogens, of gebrek aan ervaring en kennis, tenzij zij onder toezicht staan of instructies hebben gekregen over het gebruik van het apparaat van een persoon die verantwoordelijk is voor hun veiligheid.
2. Dit apparaat mag worden gebruikt door personen met beperkte fysieke, zintuiglijke of mentale vermogens of met een gebrek aan ervaring en kennis, indien zij onder toezicht staan of instructies hebben ontvangen over het veilig gebruik van het apparaat en zij de gevaren die gepaard gaan met het gebruik ervan begrijpen.
3. Kinderen mogen niet met het apparaat spelen. Dit apparaat mag niet door kinderen worden gebruikt. Reiniging en gebruikersonderhoud mogen niet door kinderen worden uitgevoerd.
4. Er moet toezicht worden gehouden op kinderen om ervoor te zorgen dat ze niet met het apparaat spelen.
5. Zorg ervoor dat kinderen niet proberen om het apparaat aan te raken terwijl het in werking is.
6. Laat kinderen onder geen enkele omstandigheid op het apparaat rijden.
7. Gebruik het apparaat niet met mensen of dieren in het zwembad.
8. Als het apparaat in werking is, steek uw handen dan niet in enig deel van het apparaat, omdat dit tot letsel kan leiden.
9. Laat het apparaat niet uit het water lopen, omdat dit tot oververhitting kan leiden.
10. Een oplader die geschikt is voor het ene type batterij kan een brandgevaar vormen bij gebruik met een ander type batterij.
11. **WAARSCHUWING:** Gebruik voor het opladen van de batterij alleen de afneembare voedingseenheid die met dit apparaat wordt meegeleverd.
12. Het apparaat mag alleen worden gevoed met veilige extra lage spanning (SELV).
13. De lithiumbatterij in dit apparaat is een 28-cellige 16,8V-gelijkstroombatterij van 4000 mAh. Voordat u het apparaat weggooit, moet de batterij in overeenstemming met de lokale wet- en regelgeving worden verwijderd en weggegooid.
14. Het apparaat kan alleen worden opgeladen met het specifieke draadloze oplaadstation (model: CHW1), dat van stroom wordt voorzien door de specifieke oplader (model: GM95-294300-2FGN).
15. Plaats geen voorwerpen tussen het apparaat en het draadloze oplaadstation. Het apparaat wordt in dit geval mogelijk niet goed opgeladen of kan oververhit en beschadigd raken.
16. Dit apparaat mag alleen worden gebruikt met lithiumbatterijen van het model C1264B4-04 of C1264B4-03.
17. Dit apparaat bevat batterijen die niet kunnen worden vervangen. Wanneer de batterij het einde van zijn levensduur heeft bereikt, moet het apparaat op de juiste manier worden weggegooid.
18. Wees u bewust van het risico op kortsluiting op de aansluitingen van het batterijgevoede apparaat of de batterij door metalen voorwerpen.
19. Als een beschadigd apparaat een onbekende vloeistof produceert, vermijd dan contact met de vloeistof. Als u in contact komt met een vreemde vloeistof, vooral wanneer deze in contact komt met

- uw ogen of andere gevoelige delen, spoel dan onmiddellijk met water. Vloeistof die uit een beschadigde batterij komt, kan huidirritatie of brandwonden veroorzaken.
20. Stel het apparaat of de batterij niet bloot aan vuur of extreme temperaturen. Blootstelling aan vuur of temperaturen boven 70 °C (158 °F) kan een explosie veroorzaken.
  21. Koppel het apparaat los van de oplader en zet de aan/uit-knop van het apparaat in de stand UIT voordat u de batterij verwijderd en het apparaat weggooit.
  22. Voordat u het apparaat weggooit, moet de batterij in overeenstemming met de lokale wet- en regelgeving worden verwijderd en weggegooid.
  23. Gooi gebruikte batterijen weg in overeenstemming met de lokale wet- en regelgeving.
  24. Verbrand het apparaat niet, zelfs niet als het ernstig beschadigd is. De batterijen kunnen exploderen in een vuur.
  25. Zorg er voordat u uw apparaat oplaadt met de oplader voor dat het apparaat is uitgeschakeld. Zorg ervoor dat uw apparaat tijdens het opladen in een koele, goed geventileerde ruimte is geplaatst. Bedek uw apparaat niet tijdens het opladen, omdat dit ervoor kan zorgen dat componenten oververhit raken.
  26. **WAARSCHUWING:** Vervang een beschadigd netsnoer onmiddellijk om het risico op elektrische schokken te verkleinen.
  27. Alleen gecertificeerde professionals mogen de verzegelde aandrijfset van uw apparaat demonteren.
  28. Gebruik het apparaat alleen zoals beschreven in deze handleiding. Gebruik alleen door de fabrikant aanbevolen of verkochte hulpstukken.
  29. Gebruik uw apparaat niet tegelijkertijd met andere zwembadapparatuur, zoals een zwembadfilter, -reiniger of -skimmer.
  30. Schakel de waterpomp en het verwarmingssysteem uit voordat u begint met reinigen.
  31. Wanneer u uw apparaat in het water plaatst, moet de voorkant van het apparaat naar boven gericht zijn en het apparaat mag nooit ondersteboven worden geplaatst of in het zwembad worden gegooid.
  32. Let op uw stappen en behoud uw evenwicht wanneer u in de buurt van het zwembad werkt.
  33. Laat het apparaat niet vallen, doorboor de behuizing niet en beschadig het apparaat niet opzettelijk, omdat dit uw garantie kan doen vervallen.
  34. Om RF-blootstelling te voorkomen, wordt een afstand van 20 cm of meer aanbevolen tussen de personen die het apparaat bedienen en het apparaat zelf. Bediening op kleinere afstanden wordt afgeraden. De antenne die voor de zender van dit apparaat wordt gebruikt, mag niet op dezelfde plek als een andere antenne of zender worden geplaatst.
  35. Koppel de zwembadreinigungsrobot los van het elektriciteitsnet voordat u gebruikersonderhoud uitvoert, zoals het reinigen van het filter.
  36. De stekker moet uit het stopcontact worden getrokken voordat u de oplader reinigt of onderhoudt.
  37. Als u de oplader gedurende een langere periode niet gebruikt, trek deze dan uit het stopcontact.
  38. Als het apparaat niet wordt gebruikt, bewaar het dan binnenshuis in een koele, goed geventileerde ruimte.
  39. Het apparaat is niet beschermd tegen de effecten van bevriezing. Het mag niet buiten worden achtergelaten bij vriesweer.
  40. LET OP:
    - ALLEEN VOOR GEBRUIK MET ZWEMBADEN.
    - ALLEEN VOOR GEBRUIK MET EEN GEAUTORISEERD AIPER DRAADLOOS OPLAADSTATION, MODEL: CHW1.

## BEWAAR DEZE HANDLEIDING

## 2 Componenten product

### 2.1 Inhoud verpakking

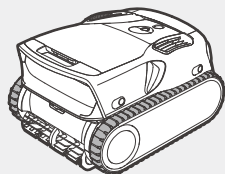

Zwembadreinigungsrobot \* 1

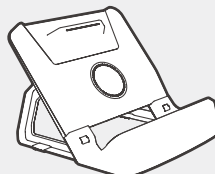

Oplaadstation \* 1

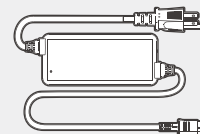

Oplader \* 1

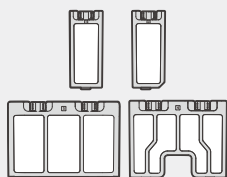

Vervangbaar ultrafijn MicroMesh™-filter \* 1

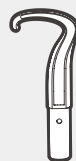

Haak \* 1



Gebruikershandleiding \* 1

### 2.2 Overzicht componenten

#### Zwembadreinigungsrobot (zijaanzicht)

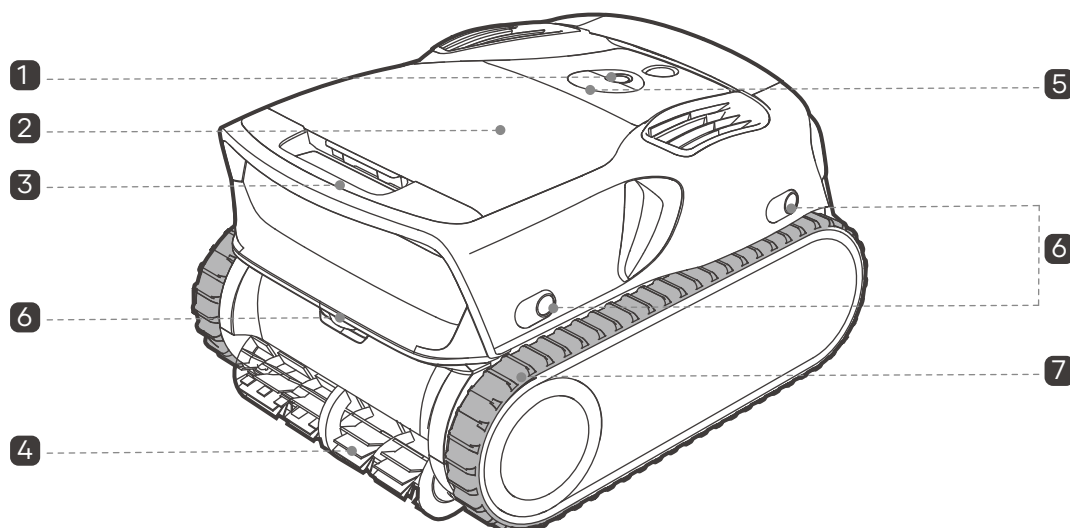

1 : Aan/uit-knop

2 Bovenklep

3 Handgreep

4 Rolborstel

5 LED-statusindicator

6 Ultrasonische sensor

7 Rupsband

## Filterbak

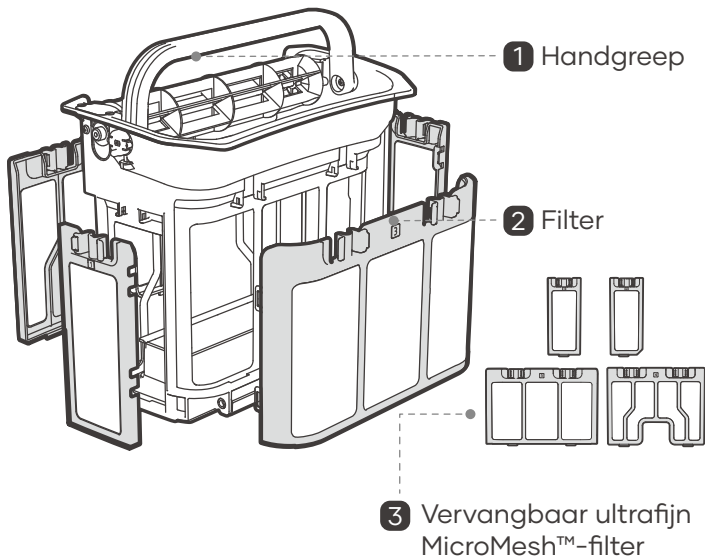

### Opmerkingen:

- Bij aankoop van dit apparaat wordt een vervangbaar ultrafijn MicroMesh™-filter meegeleverd. Voor het filteren van fijner vuil zoals zand, vuil en bepaalde soorten algen, wordt aanbevolen om in plaats van het standaard filter dit filter te gebruiken voor betere prestaties.
- Als u het filter wilt vervangen, druk dan op de vergrendeling om het bestaande filter te verwijderen en plaats vervolgens het vervangbaar ultrafijn MicroMesh™-filter. Druk er stevig op totdat u een "klik" hoort. Dit geeft aan dat het filter stevig op zijn plaats zit.

## Bedieningspaneel

### LED-statusindicator

### Modusindicator

- Hero-modus
- Vloermodus
- Vloer- + wandmodus
- Skimmingmodus

Als alle LED-modusindicatoren continu blijven branden, geeft dit aan dat het apparaat een aangepaste taak uitvoert.

### Modusknop

Wijzig en selecteer de reinigingsmodus.

### Aan/uit-knop

- Houd de -knop 2 seconden ingedrukt om in/uit te schakelen.
- Houd de knoppen en tegelijkertijd 5 seconden ingedrukt om over te schakelen naar de Netwerkinstelmmodus.
- Houd de knoppen en tegelijkertijd 5 seconden ingedrukt om het apparaat te herstellen naar de fabriekinstellingen.

### Wi-Fi-indicator

### Reinigingsintensiteitsindicator

- ECO: Energiebesparende reiniging
- AUTO: Adaptieve reiniging
- MAX: Krachtige reiniging

### Reinigingsintensiteitsknop

Wijzig en selecteer de reinigingsintensiteit.

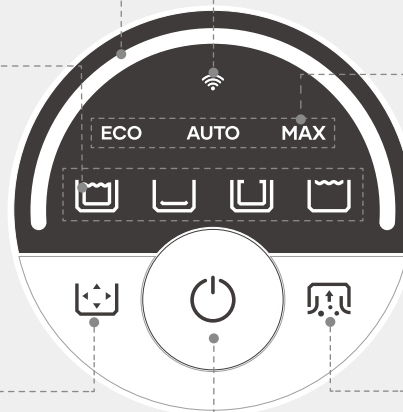

## 3 Uw Aiper Scuba X1 Pro Max gebruiken

### 3.1 Gebruiksomstandigheden

Zorg ervoor dat het apparaat alleen wordt gebruikt binnen de gespecificeerde zwembadomgevingen. Schade als gevolg van gebruik buiten deze omstandigheden wordt niet gedekt door de garantie.

- **Watertemperatuur:** 0-40 °C (32-104 °F)
- **pH-waarde:** 7,0-7,8
- **Chloor:** Maximaal 4 ppm
- **NaCl:** Maximaal 5000 ppm

### 3.2 De app downloaden

Download de Aiper-app om meer functies voor uw apparaat te ontgrendelen:

U kunt de Aiper-app downloaden en installeren door de onderstaande QR-code te scannen of door te zoeken naar "Aiper" in de door u gebruikte app-winkel.



#### Opmerkingen:

- iOS 12.0 of hoger of Android 8.0 of hoger is vereist voor volledige app-functionaliteit op uw smartphone of apparaat.
- Zodra de app is geïnstalleerd, volgt u de instructies in de app om het registreren, aanmelden en instellen van het netwerk te voltooien.

### 3.3 Het netwerk instellen

Wanneer u het apparaat voor het eerst inschakelt, schakelt het over naar de Netwerkinstellingsmodus. Als dit proces wordt onderbroken, druk dan 5 seconden op + om opnieuw over te schakelen naar de Netwerkinstellingsmodus..

**Zodra het apparaat naar de Netwerkinstellingsmodus is overgeschakeld, selecteert u Instellen via Bluetooth of Instellen via QR-code.**

- **Instellen via Bluetooth:** Schakel Bluetooth in op uw telefoon en verleen toegang aan de Aiper-app. Tik in de app op het symbool in de rechterbovenhoek en selecteer vervolgens "Toevoegen via Bluetooth". De app detecteert Bluetooth-apparaten in de buurt. Selecteer uw netwerk, voer het Wi-Fi-wachtwoord in en tik op "Volgende" om het instellen van het netwerk te voltooien.
- **Instellen via QR-code:** Open de app, tik op in de rechterbovenhoek en selecteer vervolgens "Toevoegen via QR-code". Scan de QR-code op uw Aiper-apparaat. Wanneer het apparaat wordt herkend, volgt u de instructies in de app om verbinding te maken met de Wi-Fi van het apparaat. Zodra de verbinding tot stand is gebracht, keert u terug naar de app en volgt u de aanwijzingen om het instellen van het netwerk te voltooien.

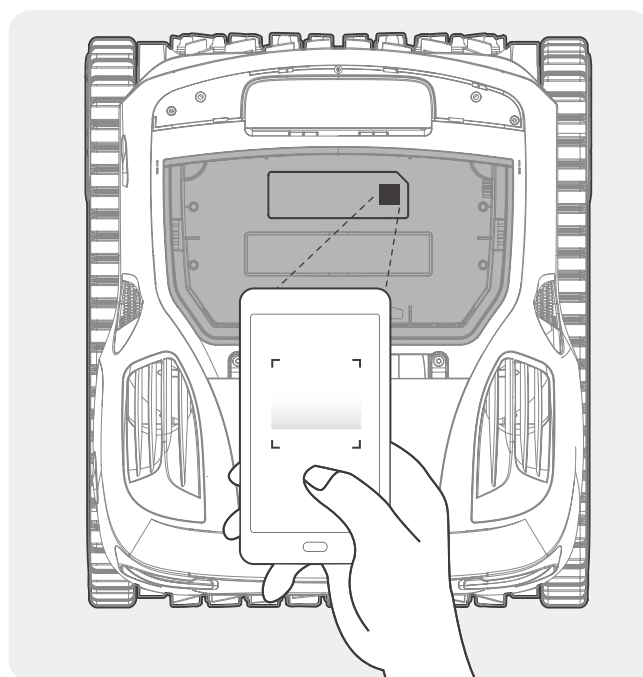

Vereisten Wi-Fi-netwerk:

Gebruik een 2,4GHz- of gemengd 2,4/5GHz-netwerk.

### 3.4 Opladen

**LET OP:**

Laad het apparaat volledig op voordat u het gebruikt om het zwembad te reinigen.

Laad het apparaat niet op in direct zonlicht.

Het wordt aanbevolen om een minimale afstand van 3,5 m (11,5 ft) tussen uw zwembad en de oplaadlocatie aan te houden. Voor de beste resultaten is het belangrijk dat uw oplaadlocatie Wi-Fi-dekking heeft, omdat dit OTA-updates versnelt.

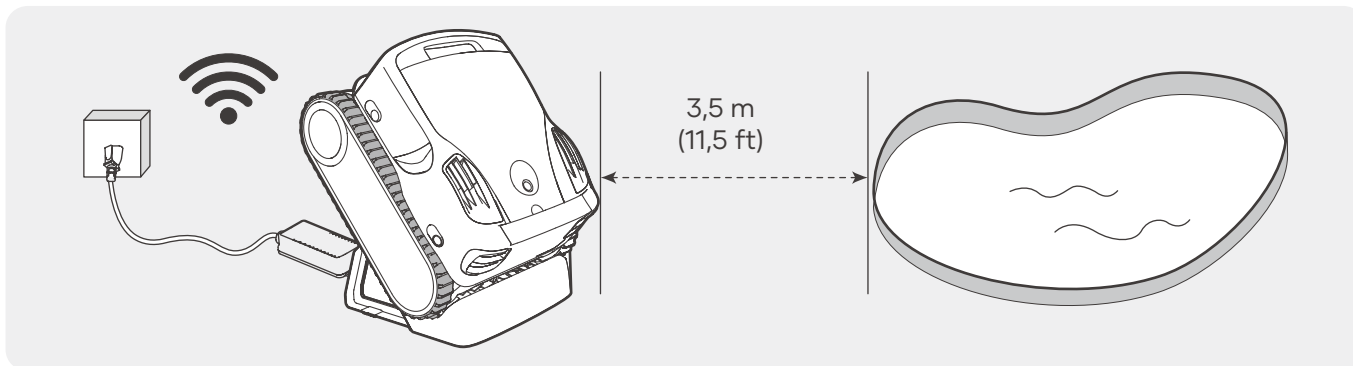

**Opladopties:**

**1.** Installeer het oplaadstation: Steek de steunpoot in het oplaadpaneel. Bevestig vervolgens de voorklep.

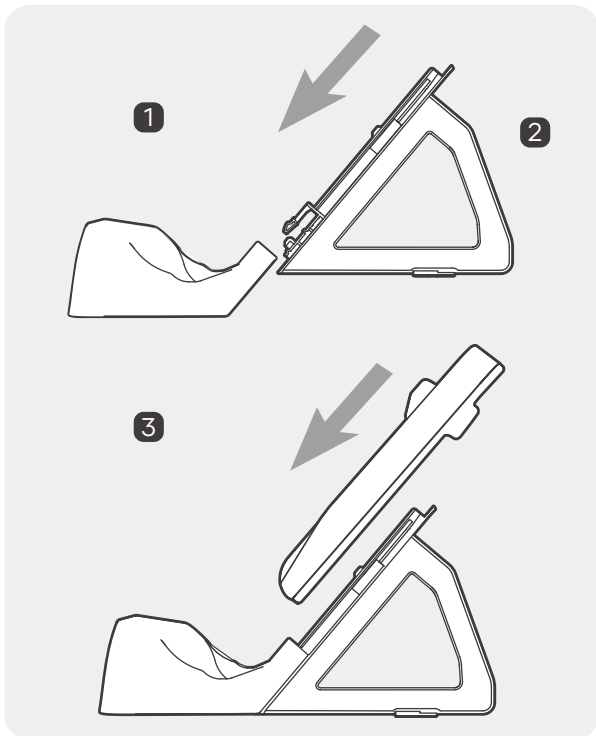

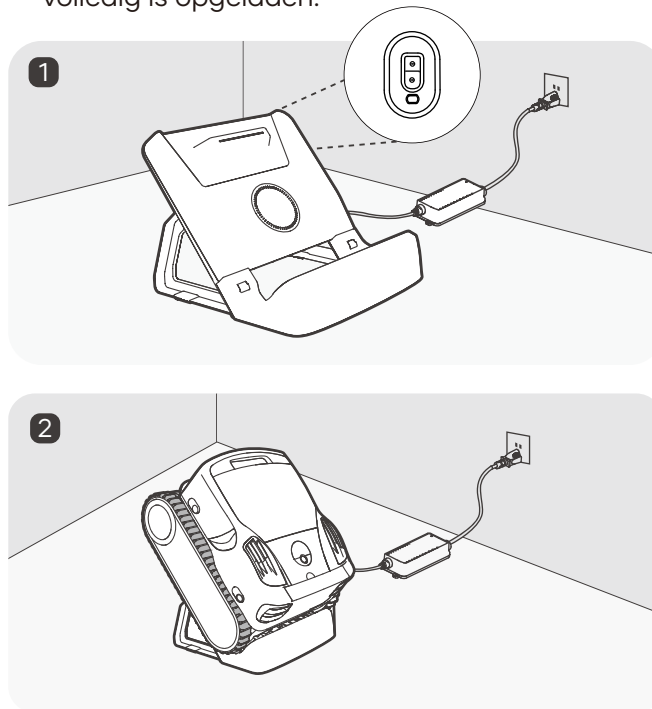

**2.** Sluit de kabel van de oplader aan op de oplaadpoort op het oplaadstation en steek de stekker van de adapter in een beschikbaar stopcontact. Plaats het apparaat op het oplaadstation. De LED-statusindicator op het apparaat pulseert tijdens het opladen en blijft continu groen branden wanneer het apparaat volledig is opgeladen.

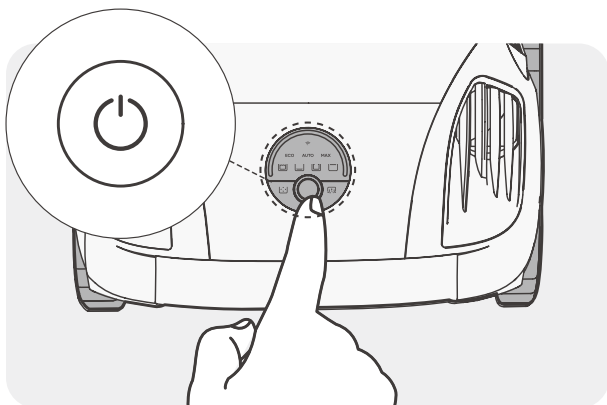

### 3.5 Reinigingsproces

1. Houd de -knop 2 seconden ingedrukt om het apparaat in/uit te schakelen.



2. Druk kort op de -knop om door de vier voorgeprogrammeerde reinigingsmodi te bladeren en er een te selecteren: Hero-modus, Vloermodus, Vloer- + wandmodus en Skimmingmodus. Er zijn extra modi beschikbaar in de Aiper-app.

Plaats het apparaat 5 seconden op een horizontaal oppervlak voordat u het onderdompelt in water. Na een korte onderdompeling start het apparaat de reinigingstaak van de geselecteerde modus.

3. Wanneer het apparaat voor het eerst is ondergedompeld, wordt het proces voor het in kaart brengen van het zwembad geactiveerd als u een modus met reiniging van de zwembadvloer selecteert. Het apparaat reinigt langs de contouren van de zwembadvloer om een onderwaterkaart te maken.

Nadat het zwembad met succes in kaart is gebracht, hoeft u het in kaart te brengen niet meer opnieuw uit te voeren voor hetzelfde zwembad. Vóór elke reiniging moet het apparaat echter kort over de vloer bewegen om zich te oriënteren en de locatie te bepalen.

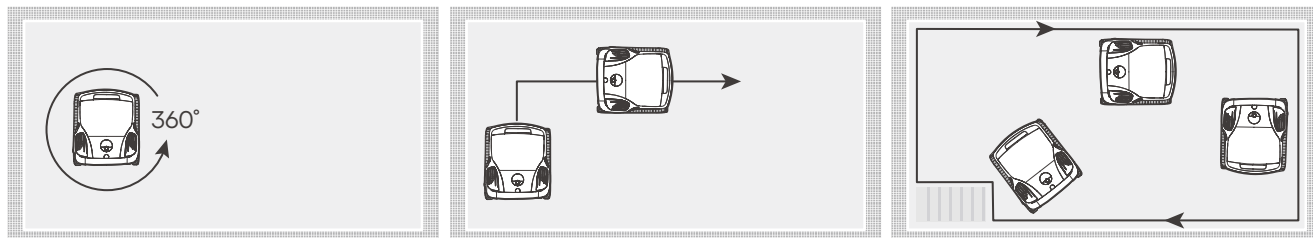

Nadat het in kaart brengen voltooid is, herkent het apparaat automatisch de vorm van het zwembad en start het de -vormige reinigingsroute bij het reinigen van de zwembadvloer. Zodra het reinigen is voltooid, keert het apparaat terug naar de gemiste gebieden.

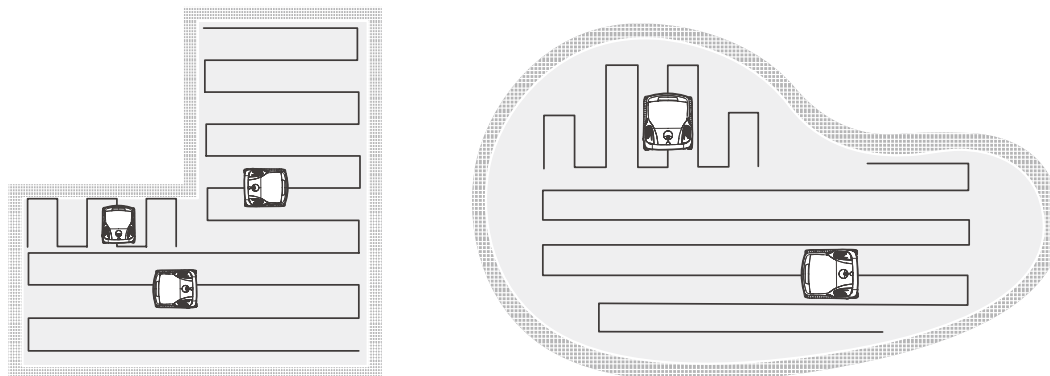

4. De details van elke reinigingsmodus worden hieronder beschreven:

- **Hero-modus:** Het apparaat reinigt achtereenvolgens de zwembadvloer, zwembadwanden en het wateroppervlak. Terwijl de wanden worden gereinigd, wordt tegelijkertijd de waterlijn gereinigd.

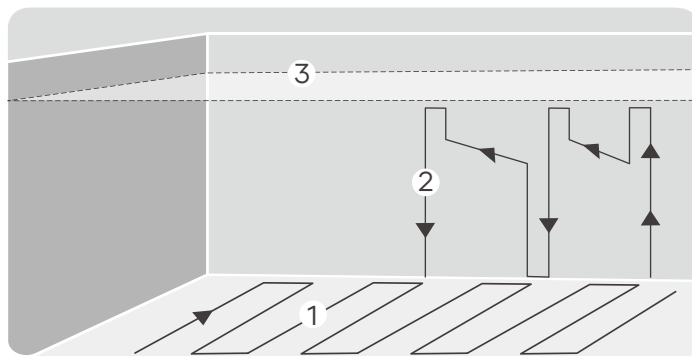
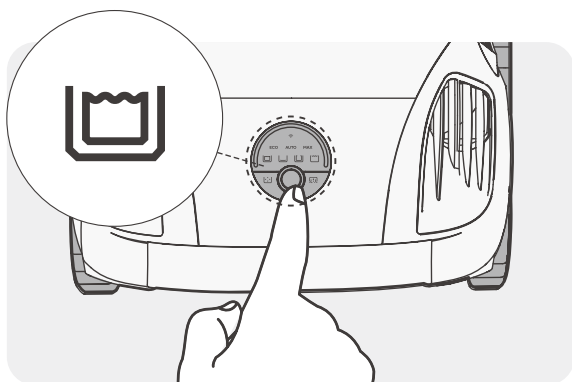

Hero-modus

- **Vloermodus:** Het apparaat reinigt de zwembadvloer via een S-vormige route, zonder daarbij zwembadwanden te beklimmen of te reinigen.

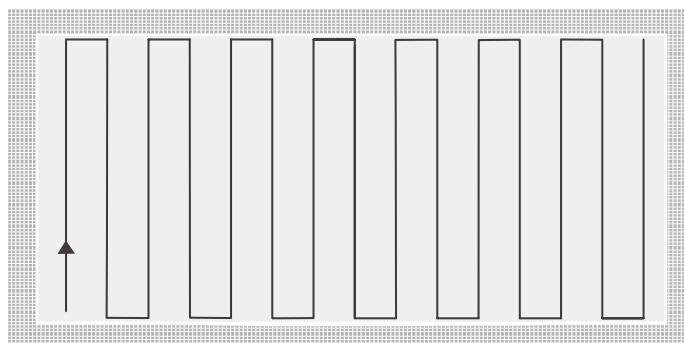
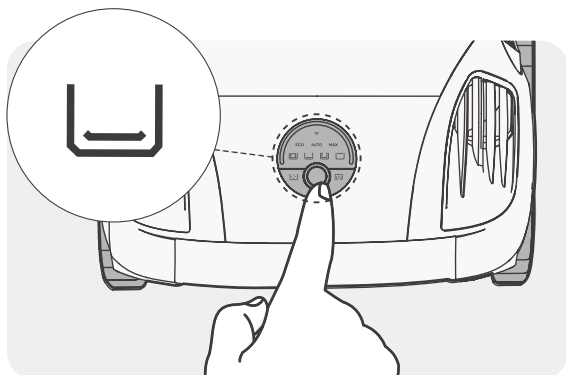

Vloermodus

- **Vloer- + wandmodus:** Het apparaat reinigt de zwembadvloer en zwembadwanden opeenvolgend, terwijl het de wanden reinigt, reinigt het tegelijkertijd de waterlijn.

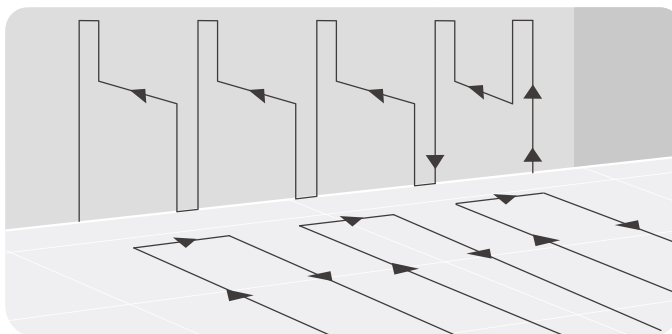
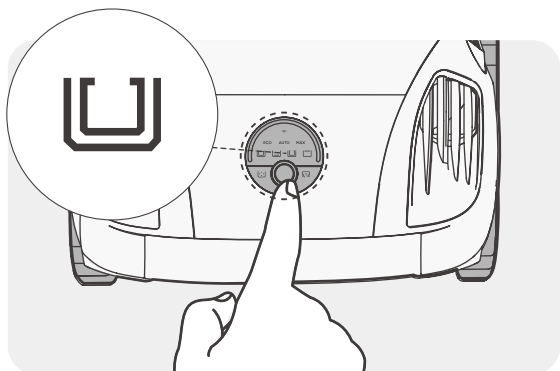

Vloer- + wandmodus

- **Skimmingmodus:** Het apparaat reinigt het wateroppervlak van het zwembad gedurende 3 uur.

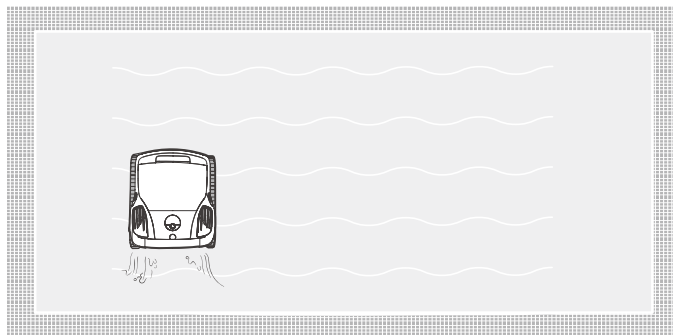
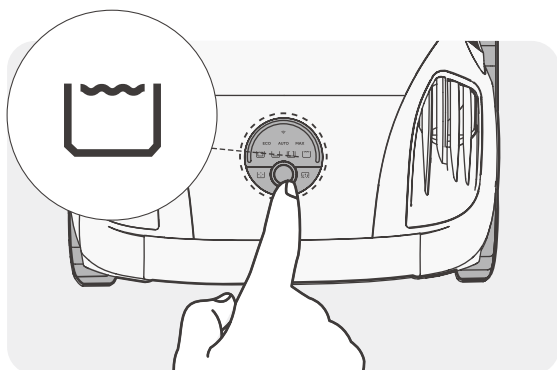

### Skimmingmodus

**Opmerking:** De reinigingsroute van het apparaat kan worden bijgewerkt wanneer de firmware wordt bijgewerkt. Raadpleeg voor de meest nauwkeurige informatie de werkelijke prestaties van het apparaat of de meest recente officiële instructies.

### De reinigingsintensiteit kiezen

**ECO:** Energiebesparende modus. In deze modus bespaart het apparaat energie, waardoor de reinigingstijd van het apparaat wordt verlengd. De reinigingsprestaties worden niet beïnvloed en het apparaat kan nog steeds vuil zoals zand, bladeren, insecten, enz. verwijderen.

**AUTO:** Adaptieve modus. In deze modus regelt het apparaat op intelligente wijze de capaciteit en de werksnelheid van de waterpomp op basis van de verdeling van vuil op de zwembadvloer om een balans te vinden tussen reinigingsvermogen en batterijduur.

**MAX:** Krachtige reinigingsmodus. In deze modus werkt de waterpomp continu op hoog vermogen, wat zorgt voor een grote reinigingscapaciteit.

5. Wanneer het apparaat een reinigingstaak heeft voltooid, stijgt het automatisch naar het wateroppervlak in de buurt van het startpunt.

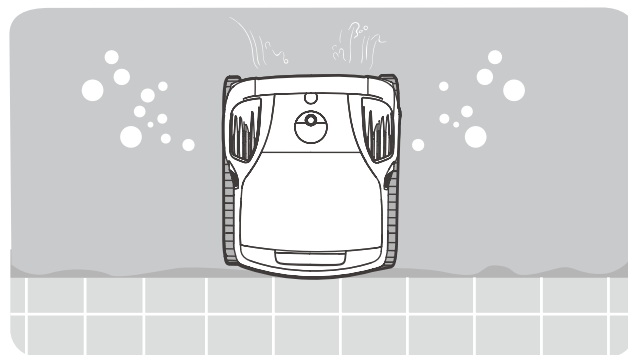
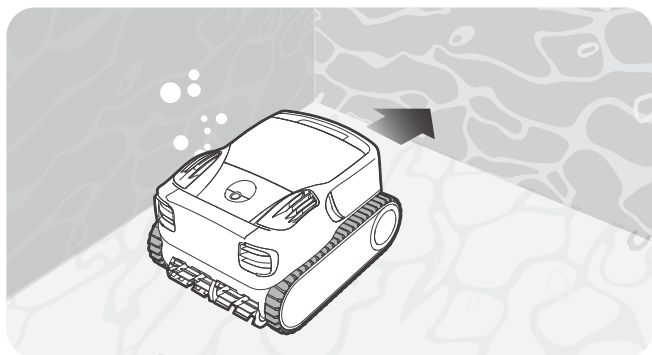

Als het apparaat om welke reden dan ook niet naar het wateroppervlak stijgt, bevestigt u de meegeleverde haak aan een standaard telescopische zwembadstok (niet meegeleverd) om uw bereik te vergroten. Haak het apparaat vast en til het uit het zwembad.

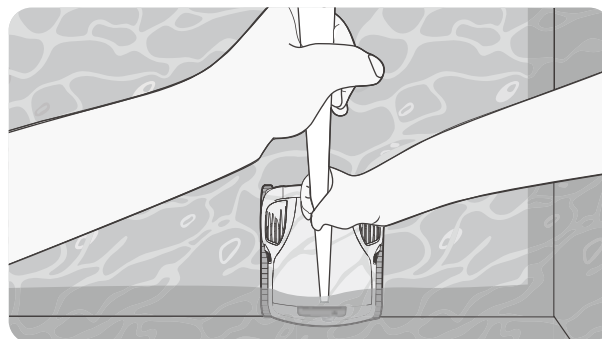
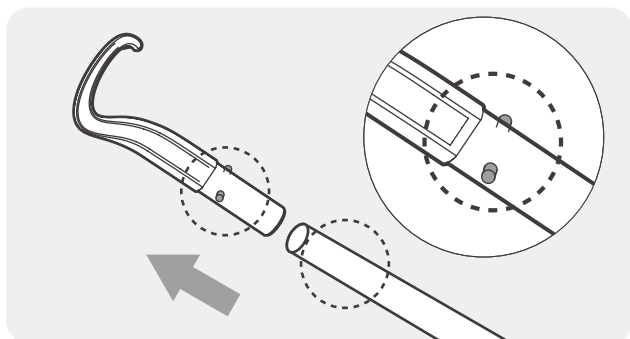

6. Laat al het water uit het apparaat lopen voordat u het opbergt of oplaadt.



## 4 Onderhoud

### 4.1 De filterbak reinigen

1. Plaats het apparaat op een vlak oppervlak en til de bovenklep op.

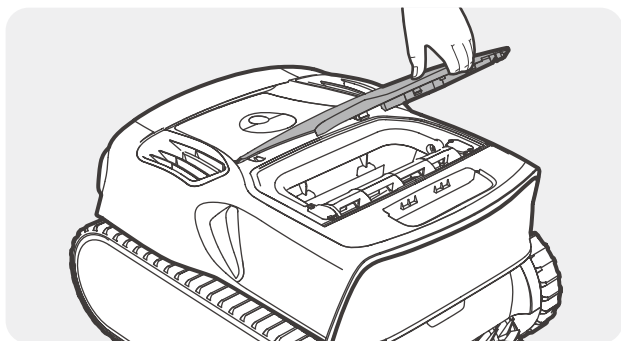

2. Verwijder de filterbak door de handgreep ervan op te tillen.

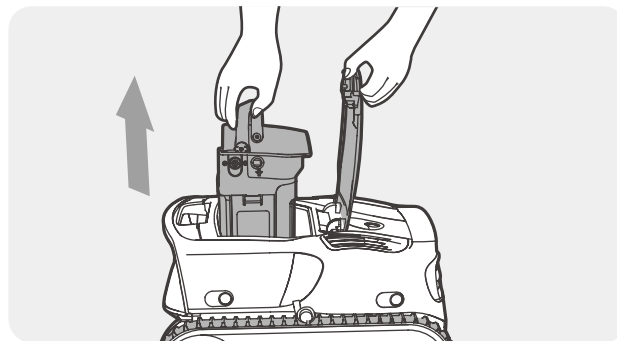

3. Druk op de vergrendeling op de onderkant van de filterbak en til de bovenste handgreep op om de filterbak te openen.

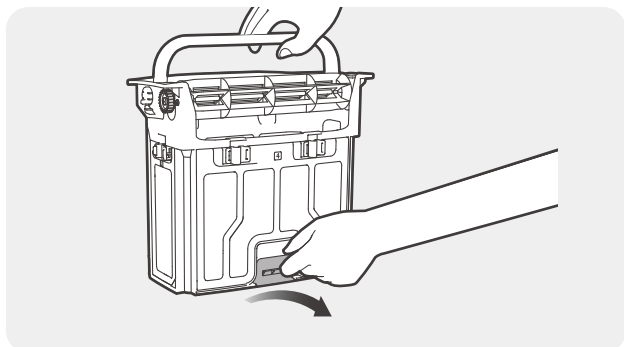

4. Leeg, spoel en droog de filterbak.

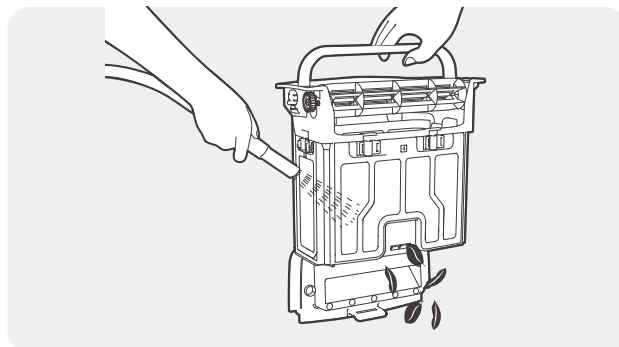

5. Druk voor een grondige reiniging van de filterbak op de vergrendeling om het filter te verwijderen voor reiniging.

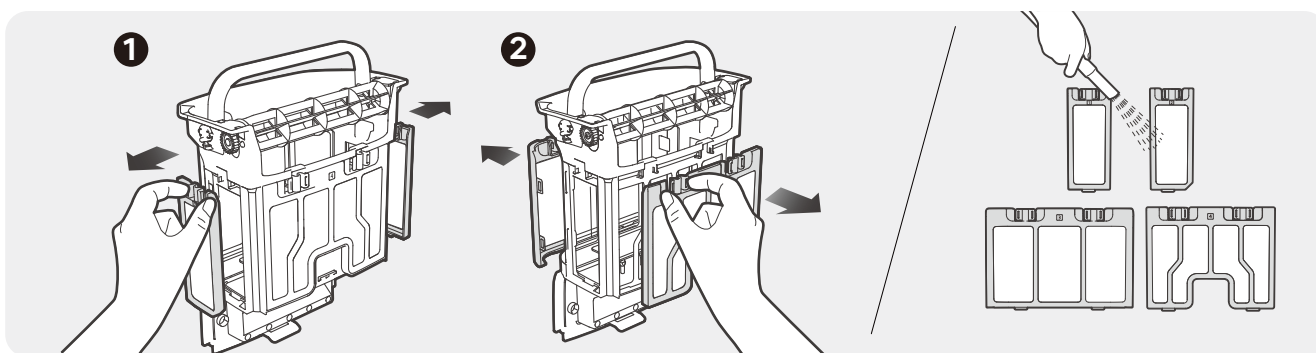

6. Installeer het filter en de filterbak na het drogen terug in het apparaat.

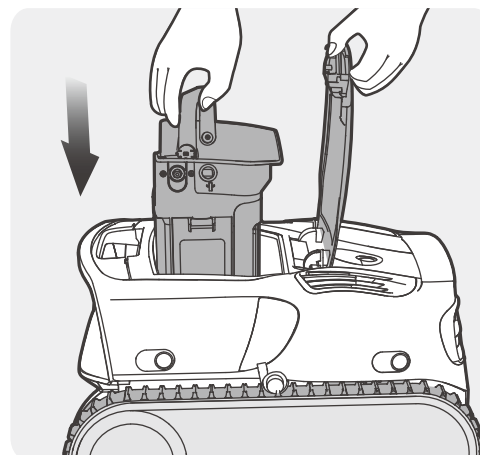
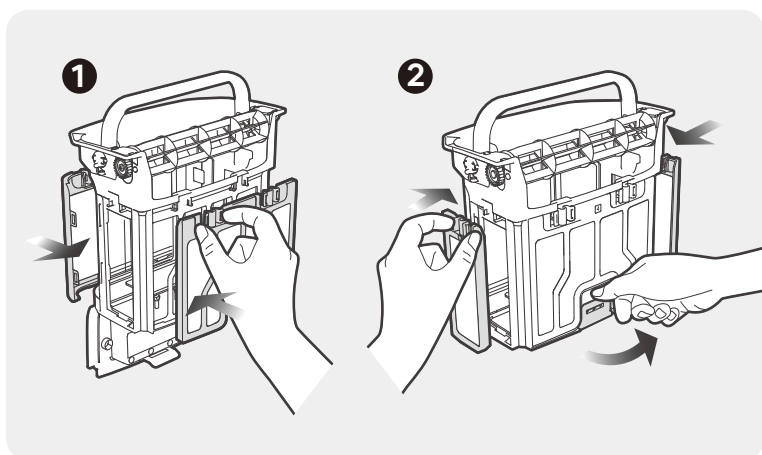

### Opmerkingen:

- Haal het apparaat na elke reinigingstaak direct uit het zwembad en reinig de filterbak onmiddellijk. Laat het apparaat niet gedurende langere tijd in het zwembad liggen.
- Het is niet nodig om het filter en de filterbak na elke reinigingstaak te drogen. Dit wordt alleen aanbevolen om vochtgerelateerde geurtjes te voorkomen.
- Wanneer u uw apparaat, inclusief het vervangbaar ultrafijn MicroMesh™-filter en de filterbak, droogt of opbergt, wordt aanbevolen om ze op een goed geventileerde plaats buiten het bereik van direct zonlicht op te bergen.
- Het vervangbaar ultrafijn MicroMesh™-filter vangt deeltjes op die zo klein zijn als 3-10 µm, zoals slib en enkele algen. Wanneer er weinig zichtbaar vuil is (bijv. stenen, bladeren, zand, vuil, haar) en het water troebel lijkt of enkele algen bevat, wordt aanbevolen om het vervangbaar ultrafijn MicroMesh™-filter te gebruiken. Als er een aanzienlijke hoeveelheid zichtbaar vuil is, wordt aanbevolen om een gewoon filter te gebruiken.
- Het wordt aanbevolen om een hogedrukspuit te gebruiken om het filter en de filterbak te reinigen voor een grondige reiniging.
- Na een aantal keer gebruik kan het oppervlak van het vervangbaar ultrafijn MicroMesh™-filter tekenen van slijtage vertonen. Dit heeft geen invloed op de prestaties.
- Het vervangbaar ultrafijn MicroMesh™-filter is een verbruiksartikel en moet na elke 30 keer gebruik worden vervangen om een effectieve filtratie te behouden.

## 4.2 De propeller reinigen

1. Open de bovenklep en wrik de 2 schroefafdekkingen open met een platte schroevendraaier.
2. Draai na het verwijderen van de schroefafdekkingen de 2 schroeven los met een schroevendraaier en verwijder vervolgens de bovenklep.

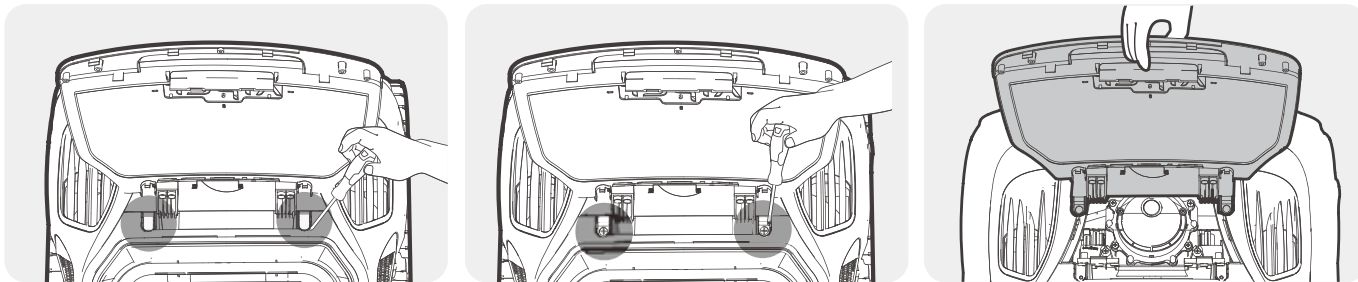

3. U ziet nu de binnenkant van het apparaat. Draai de 2 schroeven los om de propellerafdekking te verwijderen.
4. Reinig het resterende vuil en installeer de gedemonteerde onderdelen in juiste volgorde terug.

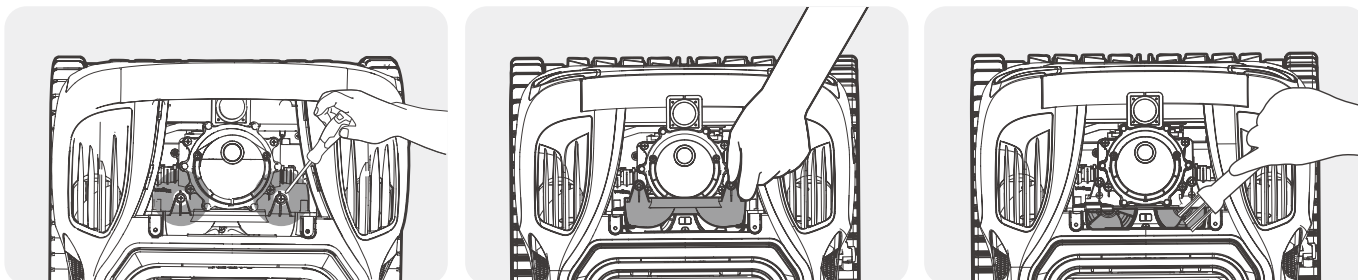

### 4.3 De waaier/waaier voor het reinigen van het wateroppervlak reinigen

1. Verwijder de filterbak en draai elk van de 4 schroeven aan beide zijden van de filterbak los met een schroevendraaier.

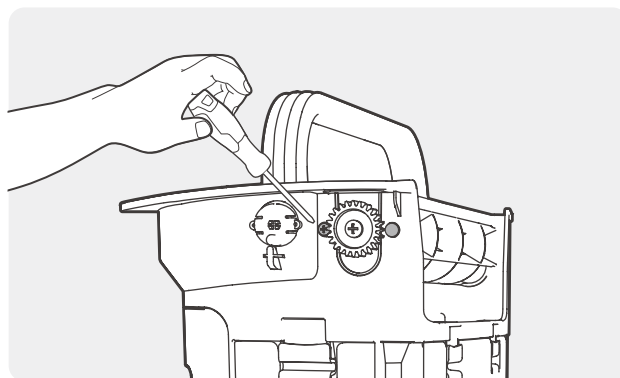

2. Trek de waaier omhoog en verwijder deze. Terwijl u de waaier vasthoudt, draait u de schroeven aan het uiteinde los.

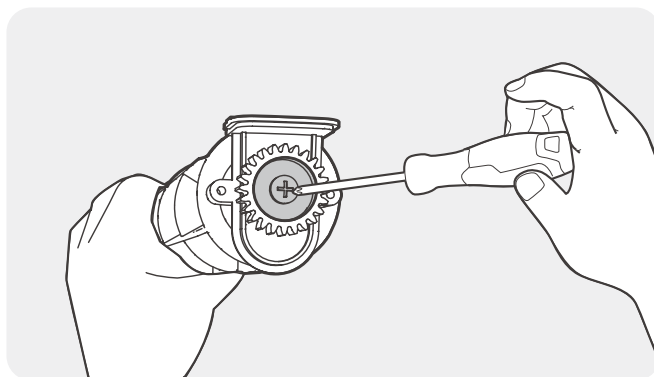
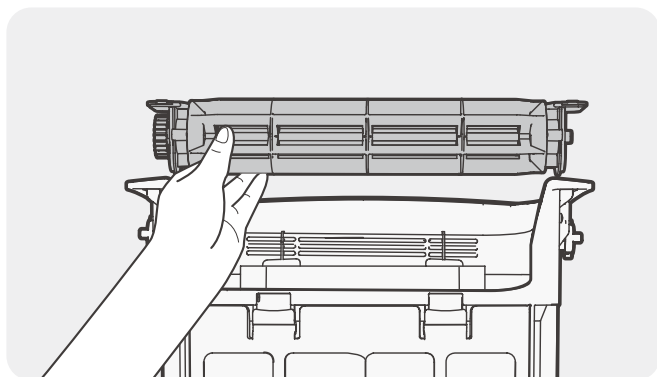

3. Verwijder het tandwiel en de eindkap in deze volgorde en reinig de waaier.

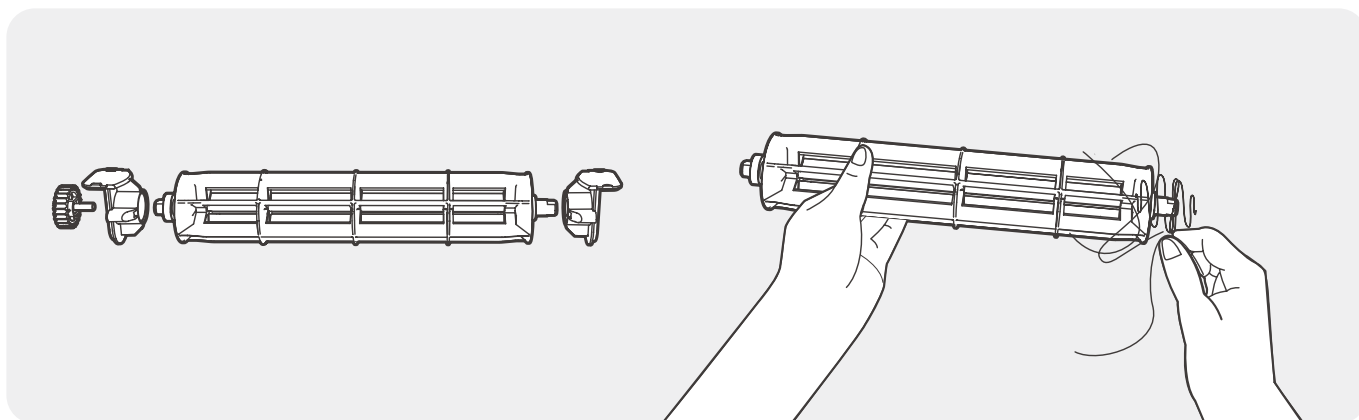

4. Installeer de eindkap en het tandwiel in deze volgorde terug en draai alle verwijderde schroeven weer vast met een schroevendraaier.

LET OP: De ● op de waaiervlucht en de ■ op de eindkap moeten met elkaar uitgelijnd zijn.

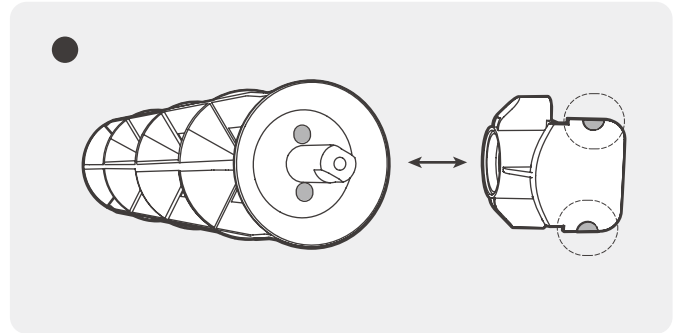
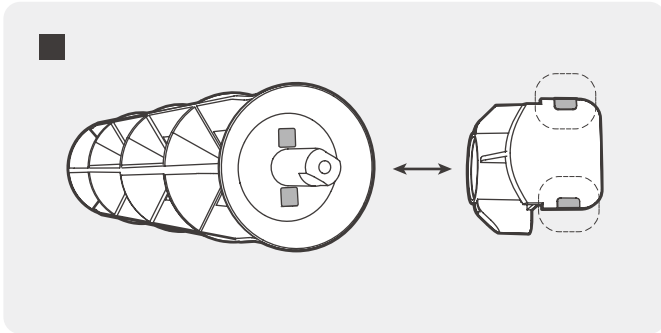

5. Plaats de waaiervlucht in de filterbak. Zorg ervoor dat de ● op de eindkap en de ■ op de filterbak met elkaar zijn uitgelijnd. Bevestig en draai de 4 schroeven in de juiste volgorde vast.

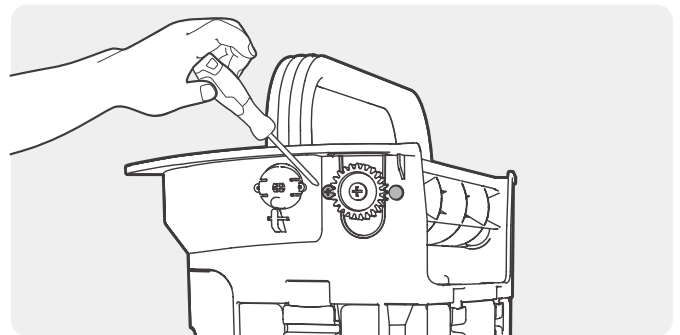
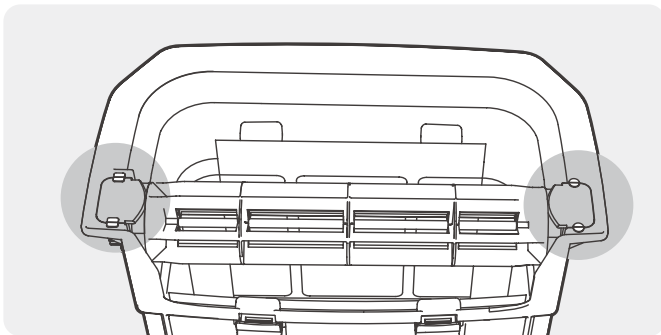

## 4.4 De rupsband vervangen

1. Verwijder de zijafdekplaat van het apparaat:  
Leg het apparaat op zijn kant, druk de 4 clips op de zijafdekplaat naar binnen en wrik ze los en verwijder de zijafdekplaat omhoog.

2. Verwijder de schroeven en de geleidehuls van het achterwiel.

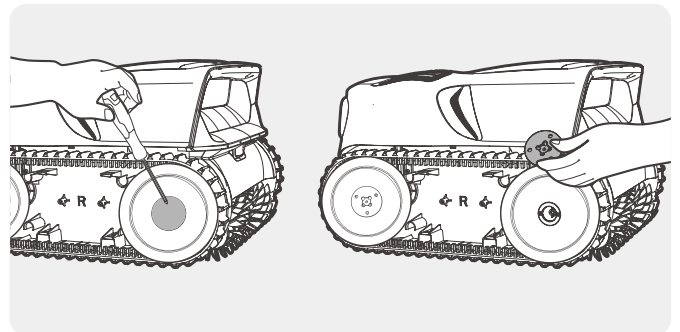
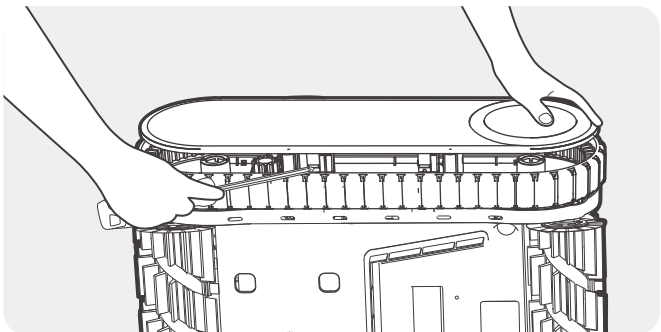

3. Verwijder het achterwiel en de rupsband van het apparaat door voorzichtig aan elk stuk te trekken.

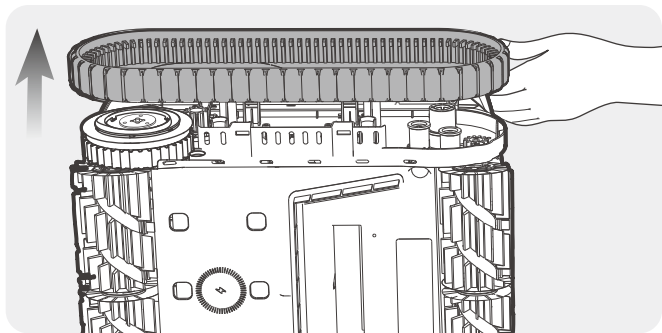

4. Lijn de tandwielen van de vervangende rupsband uit met de tandwielen op beide wielen. Installeer het achterwiel en de rupsband terug en zorg ervoor dat ze vastzitten langs de rupsbandhulzen.

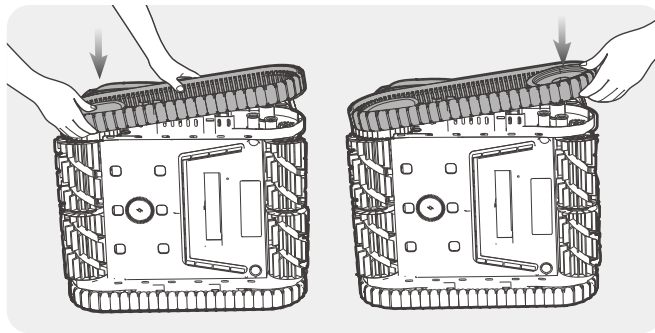

5. Installeer de geleidehuls van het achterwiel en draai de clip om ervoor te zorgen dat de 2 bulten zijn uitgelijnd met de gaten van het apparaat.

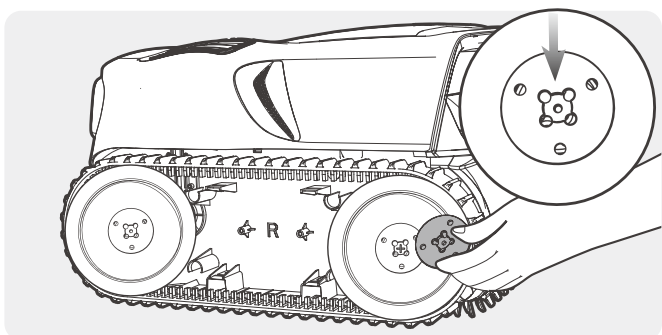

6. Draai de schroeven vast en installeer de zijafdekplaat terug. Herhaal deze stap voor de andere rupsband.

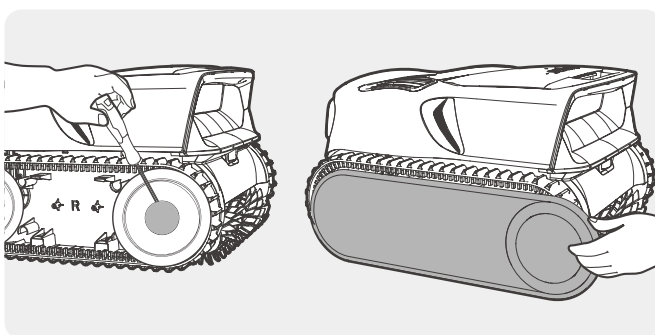

## 4.5 De rolborstel vervangen

1. Verwijder alle siliconen gespen van uw huidige rolborstel.

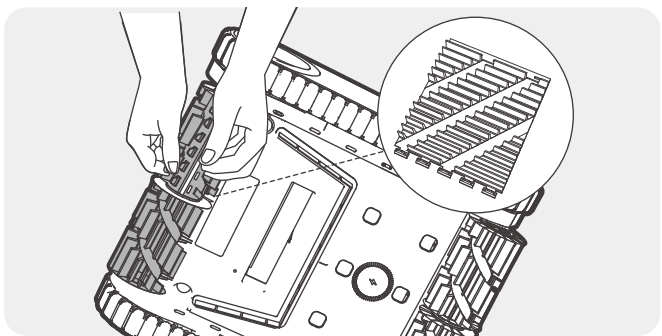

2. Zodra u de rolborstel hebt verwijderd, pakt u de vervangende rolborstel en lijnt u de siliconen gespen uit met de sleuven. Druk de gespen in de verschillende sleuven om de nieuwe rolborstel aan uw apparaat te bevestigen. Herhaal deze stap voor de andere rolborstel.

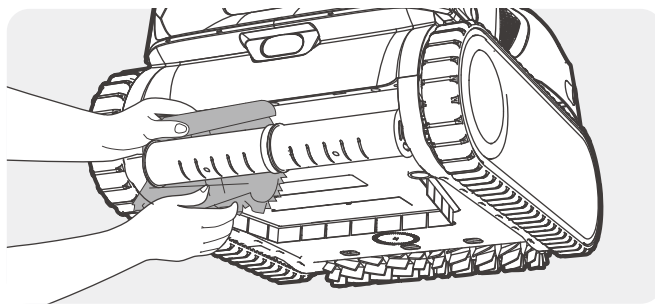

## 4.6 Uw Aiper-apparaat uitschakelen en opbergen

Als u uw Aiper-apparaat buiten het seizoen niet gebruikt, bijvoorbeeld in de winter of tijdens lange vakanties, volg dan deze stappen om het apparaat in topconditie te houden:

1. Laad het apparaat volledig op voordat u het opbergt. Zorg ervoor dat het apparaat is uitgeschakeld en losgekoppeld van de oplader voordat u het opbergt.
2. Reinig het hele apparaat grondig, inclusief de boven- en onderklep, de wielen en de borstels, om vuil te verwijderen.
3. Droog het apparaat af met een tissue of zachte doek en zorg ervoor dat de afdekking van de oplaadpoort goed is gesloten.
4. Berg het apparaat op in de originele verpakking op een koele, droge en goed geventileerde plaats.
5. Laad de batterij elke zes maanden op om ervoor te zorgen dat deze langer meegaat.



## 5 Specificaties

Model: PRX9	Zuigkracht: 32000 l/u (8500 GPH)
Zwembadformaat: 300 m <sup>2</sup> (3200 ft <sup>2</sup> )	Uit-vermogen: 0,31 W
Nominale invoer: 29,4 V=2,2 A	Batterijduur: Tot 5 uur - Vloermodus, Tot 10 uur - Skimmingmodus
Opladermodel: GM95-294300-2FGN	Batterijmodel: C1264B4-04 of C1264B4-03
Opladerinvoer: 100-240 V~, 50/60 Hz, 2,5 A	Batterijcapaciteit: 10400 mAh (262,08 Wh)
Opladeruitvoer: 29,4V=3,0 A	Batterijspanning: 25,2 V
Model draadloos oplaadstation: CHW1	Waterbeschermingsklasse: IPX8
Invoer draadloos oplaadstation: 29,4V=3,0 A	Beschermingsgraad oplader: IP67
Uitvoer draadloos oplaadstation: 29,4 V=2,2 A	Max. waterdiepte: 3 m (10 ft)
Oplaadtijd: 4 uur	
2,4G-frequentiebereik draadloos oplaadstation: 2,400-2,480 GHz, maximaal E.I.R.P.: -12,94 dBm	
Bluetooth-frequentiebereik: 2,4000-2,4835 GHz, maximaal E.I.R.P.: 10 dBm	
2,4G-Wi-Fi-frequentiebereik: 2,4000-2,4835 GHz, maximaal E.I.R.P.: 20 dBm	

	Gelijkstroom.
	Wisselstroom.
	Apparatuur van klasse III.
	Kortsluitvaste veiligheidstransformator.
	LASERPRODUCT VOOR CONSUMENTEN EN 50689: 2021 IEC 60825-1: 2014 EN 60825-1: 2014+A11: 2021

	Schakelende voeding.
	Alleen voor gebruik binnenshuis.
	Polariteit van de gelijkstroomvoedingsconnector.
	Lees de gebruikershandleiding.
	Max. waterdiepte.

## 6 LED-indicator

Indicator typen	Indicatorstatus	Statusbeschrijving
LED-statusindicator	Pulseert blauw	Afstandsbedieningsmodus.
	Pulseert groen	Opladen.
	Brandt continu groen	Opladen voltooid.
	Pulseert geel	Het apparaat resetten: Houd  +  5 seconden ingedrukt. Het apparaat wordt vervolgens hersteld naar de fabrieksinstellingen.
		OTA wordt uitgevoerd: Het apparaat wordt automatisch bijgewerkt naar de nieuwste firmware.
	Knippert rood	Het apparaat vertoont een storing. Volg de instructies in de app voor probleemoplossing.
	Brandt continu rood	Laag batterijniveau (batterij < 15%). Het apparaat wordt binnenkort automatisch uitgeschakeld.
	Brandt continu blauw	Matig batterijniveau (batterij 15%-30%).
Brandt continu groen	Toereikend batterijniveau (batterij > 30%).	
Wi-Fi-indicator	Pulseert groen	Verbinding maken met Wi-Fi.
	Brandt continu groen	Verbinding met Wi-Fi.
	Uit	Geen verbinding met Wi-Fi.

## 7 Probleemoplossing

Nr.	Storing	Mogelijke oorzaken	Oplossingen
1	Apparaat schakelt niet in.	Onvoldoende batterijvermogen.	Laad het apparaat volledig op voordat u het gebruikt.
		Batterijtemperatuur te hoog/laag.	Gebruik het apparaat alleen in een omgeving met een temperatuur tussen 0 °C (32 °F) en 40 °C (104 °F).
2	Apparaat laadt niet op.	Het apparaat is niet juist geplaatst.	Verplaats het apparaat. Zorg ervoor dat de bult op de oplader volledig in de ingang van het apparaat is gestoken.
		Oplader krijgt geen stroom of is beschadigd.	Controleer of de stekker van de oplader goed is aangesloten en of u een "piep"-geluid hoort nadat u de stekker in het stopcontact hebt gestoken. Als de stekker goed is aangesloten, maar u geen "piep"-geluid hoort, is de oplader mogelijk defect. Neem contact op met de klantenservice van Aiper.
		Batterijtemperatuur te hoog/laag.	Gebruik het apparaat alleen in een omgeving met een temperatuur tussen 10 °C (50 °F) en 40 °C (104 °F).
		Langdurig niet-gebruik van het apparaat heeft geleid tot ontlading van de batterij.	Volg de paragraaf "Uw Aiper-apparaat uitschakelen en opbergen" in het hoofdstuk "Onderhoud" om uw apparaat correct op te bergen. Als het apparaat niet oplaadt vanwege langdurig niet-gebruik, neem dan contact op met de klantenservice van Aiper.
3	Apparaat ontwijkt geen obstakels.	Sensorlens is vuil.	Gebruik een zachte, droge doek om de sensorlens te reinigen en verstoppingen te voorkomen.
4	Apparaat blijft te lang bij zwembadafvoer.	Het apparaat is vast komen te zitten in de zwembadafvoer.	Open de zwembadafvoer niet terwijl het apparaat bezig is met reinigen. Als het apparaat vastzit, zal het zichzelf bevrijden.
5	Apparaat zit vast op de waterlijn in de Waterlijnmodus.	Klein uitsteeksel bij de waterlijn wordt niet gedetecteerd door de sensor.	Er is geen actie vereist, het apparaat zakt binnen 1 minuut naar de zwembadbodem en gaat door met reinigen nadat het de obstakels bij de waterlijn heeft ontweken.
6	Apparaat kantelt of vertoont verminderde reinigingsprestaties in water.	Filterbak is vol.	Leeg en reinig de filterbak grondig.
		Filter is verstopt.	Spoel het filter met een hogedrukspuit.
		Als de LED-statusindicator rood knippert, is de propeller mogelijk geblokkeerd.	Controleer of er vuil op de propeller zit en reinig deze indien nodig. Raadpleeg de paragraaf "De propeller reinigen" in het hoofdstuk "Onderhoud" voor meer informatie.
7	Apparaat werkt niet meer.	Als de LED-statusindicator continu rood blijft branden, is de batterij bijna leeg.	Als de reinigingstaak vroegtijdig eindigt, is het mogelijk dat de batterij van het apparaat bijna leeg is. Zorg ervoor dat het apparaat vóór gebruik volledig is opgeladen.
		Als de LED-statusindicator rood knippert, is er mogelijk een storing opgetreden op het apparaat.	Volg de instructies in de app voor probleemoplossing.

## 8 Garantie

Dit product heeft de door onze technici uitgevoerde kwaliteitscontrole en veiligheidstest doorstaan.

1. Dit product wordt geleverd met een garantie van 36 maanden op de batterij en motor vanaf de aankoopdatum.
2. Deze garantie vervalt als het product is gewijzigd, verkeerd is gebruikt of is gerepareerd door onbevoegden.
3. Deze garantie geldt alleen voor fabricagefouten en dekt geen schade die het gevolg is van verkeerd gebruik van het product door de eigenaar.
4. Het bestelnummer of aankoopbewijs moet worden getoond bij elke reparatieclaim tijdens de garantieperiode.
5. Dit is een aanvullende garantie die wordt aangeboden door AIPER INTELLIGENT SARL, 43-47 avenue de la Grande Armée, 75116 Parijs, Frankrijk. Deze garantie doet geen afbreuk aan de gratis rechtsmiddelen bij gebrek aan conformiteit waarop de consument in overeenstemming met de wet recht op heeft jegens de verkoper.
6. E-mail voor garantie: [service@aiper.com](mailto:service@aiper.com)

### VEREENVOUDIGDE EU-CONFORMITEITSVERKLARING

Hierbij verklaart Shenzhen Aiper Intelligent Co., Ltd. dat de radioapparatuur van het type PRX9 voldoet aan Richtlijn 2014/53/EU. De volledige tekst van de EU-conformiteitsverklaring is beschikbaar op het volgende internetadres:

<https://eu.aiper.com/aiper-europe-doc-user-manual/>

De EU-conformiteitsverklaring kan worden aangevraagd via het onderstaande adres:  
AIPER INTELLIGENT SARL  
43-47 avenue de la Grande Armée, 75116 Parijs, Frankrijk



## Nalevingsverklaring Europese Unie Informatie over het weggooien van afgedankte elektrische en elektronische apparatuur voor gebruikers.

### Correct weggooien van dit product



Dit symbool op het product of op de verpakking geeft aan dat gebruikte elektrische en elektronische producten niet met ongesorteerd gemeentelijk afval mogen worden gemengd. Voor een juiste verwerking is het uw verantwoordelijkheid om uw afgedankte apparatuur weg te gooien door deze in te leveren bij aangewezen inzamelpunten.

Door dit product op de juiste manier weg te gooien, bespaart u waardevolle hulpbronnen en voorkomt u potentiële negatieve gevolgen voor de volksgezondheid en het milieu, die anders door onjuiste door afvalverwerking zouden kunnen ontstaan.

Gebruik voor het inleveren van uw gebruikte apparaat de inlever- en inzamelsystemen of neem contact op met de winkelier bij wie u het product hebt gekocht. Dit is gratis. Neem contact op met uw gemeente voor meer informatie over het dichtstbijzijnde aangewezen inzamelpunt.

Er kunnen boetes gelden voor het onjuist weggooien van dit afval, in overeenstemming met uw nationale wetgeving.

### Informatie over het weggooien van gebruikte batterijen voor gebruikers



Dit symbool betekent dat batterijen en accu's aan het einde van hun levensduur niet met ongesorteerd gemeentelijk afval mogen worden gemengd. Uw deelname is een belangrijk onderdeel van de inspanning om de impact van batterijen en accu's op het milieu en de volksgezondheid te minimaliseren. Voor een correcte recycling kunt u dit product, of de batterijen of accu's die het bevat, gratis inleveren bij uw leverancier of bij een aangewezen inzamelpunt.

Door dit product op de juiste manier weg te gooien, bespaart u waardevolle hulpbronnen en voorkomt u potentiële negatieve gevolgen voor de volksgezondheid en het milieu, die anders door onjuiste door afvalverwerking zouden kunnen ontstaan.

Er kunnen boetes gelden voor het onjuist weggooien van dit afval, in overeenstemming met uw nationale wetgeving.

Er zijn aparte inzamelsystemen voor gebruikte batterijen en accu's.

Gooi batterijen en accu's op de juiste wijze weg bij uw lokale afvalinzamelings-/ recyclingcentrum.

### Fabrikant

Shenzhen Aiper Intelligent Co., Ltd.

Units 3201, 3203A and 3205, 32nd Floor, Block C, Phase 2 Galaxy World, Minle Community, Minzhi Street, Longhua District, Shenzhen, Guangdong, China, 518129

Telnr. CN: +86075521018957 E-mail: [service@aiper.com](mailto:service@aiper.com) <http://www.aiper.com>

Ďakujeme, že ste si vybrali spoločnosť Aiper.

Pripojili ste sa k miliónom ľudí, ktorí už dôverujú spoločnosti Aiper v starostlivosti o svoje bazény a užívajú si pohodlie dokonale čistého bazéna.

Táto používateľská príručka vám pomôže pri údržbe vášho zariadenia a zaisťuje jeho maximálnu účinnosť na dlhé roky. Venujte chvíľu času jej prečítaniu.

Ak máte akékoľvek otázky, navštívte našu webovú stránku [www.aiper.com](http://www.aiper.com) a kontaktujte naše služby zákazníkom, ktoré vám pomôžu alebo poskytnú ďalšie informácie.

## Služby zákazníkom spoločnosti Aiper:

 E-mail: [service@aiper.com](mailto:service@aiper.com)



Naskenujte na zobrazenie  
video príručky



Naskenujte kód QR na  
prístup k zákazníckej  
podpore

# 1 DÔLEŽITÉ BEZPEČNOSTNÉ POKYNY

Pred používaním bezdrôtového robotického bazénového čističa Aiper (ďalej len „zariadenie“) si pozorne prečítajte túto príručku a dodržiavajte všetky upozornenia a pokyny. Nedodržanie týchto pokynov môže mať za následok úraz elektrickým prúdom, požiar alebo vážne zranenie. Spoločnosť Aiper nenesie zodpovednosť za akékoľvek straty alebo zranenia spôsobené nesprávnym používaním tohto zariadenia.

V záujme vašej bezpečnosti a optimálneho výkonu tohto zariadenia si prečítajte a dodržiavajte tieto pokyny:

1. Toto zariadenie nie je určené na používanie osobami (vrátane detí) so zníženými fyzickými, zmyslovými alebo duševnými schopnosťami alebo s nedostatkom skúseností a znalostí, pokiaľ im osoba zodpovedná za ich bezpečnosť neposkytuje dozor alebo pokyny týkajúce sa používania zariadenia.
2. Toto zariadenie môžu používať osoby so zníženými fyzickými, zmyslovými alebo duševnými schopnosťami alebo s nedostatkom skúseností a znalostí, ak sú pod dohľadom alebo boli poučené o používaní zariadenia bezpečným spôsobom a rozumejú príslušným nebezpečenstvám.
3. Deti sa so zariadením nesmú hrať. Toto zariadenie nesmú používať deti. Čistenie a údržbu používateľom nesmú vykonávať deti.
4. Deti by mali byť pod dozorom, aby sa zabezpečilo, že sa so zariadením nebudú hrať.
5. Zabezpečte, aby sa deti nepokúšali dotýkať zariadenia počas jeho prevádzky.
6. Za žiadnych okolností nedovoľte deťom jazdiť na zariadení.
7. Zariadenie nepoužívajte, ak sú v bazéne ľudia alebo zvieratá.
8. Počas prevádzky nestrkajte ruky do žiadnej časti zariadenia, pretože to môže mať za následok zranenie.
9. Zariadenie neprevádzkujte mimo vody, pretože to môže viesť k jeho prehriatiu.
10. Nabíjačka, ktorá je vhodná pre jeden typ akumulátora, môže pri použití s iným typom akumulátora spôsobiť riziko požiaru.
11. UPOZORNENIE: Na dobíjanie akumulátora používajte len odnímateľnú napájaciu jednotku dodanú s týmto zariadením.
12. Zariadenie sa musí napájať iba veľmi nízkym bezpečným napätím (SELV).
13. Lítiová batéria v tomto zariadení je 28-článková batéria jednosmerného prúdu s napätím 16,8 V, 4 000 mAh. Pred likvidáciou zariadenia je potrebné batériu vybrať a zlikvidovať v súlade s miestnymi zákonmi a predpismi.
14. Zariadenie možno nabíjať len pomocou špecifického bezdrôtového nabíjacieho doku (model: CHW1), ktorý je napájaný špecifickou nabíjačkou (model: GM95-294300-2FGN).
15. Medzi zariadenie a bezdrôtový nabíjací dok neumiestňujte žiadne predmety. Zariadenie sa nemusí správne nabíjať alebo sa môže prehriať a v dôsledku toho poškodiť.
16. Toto zariadenie možno používať len s lítiovými akumulátormi modelu C1264B4-04 alebo C1264B4-03.
17. Toto zariadenie obsahuje batérie, ktoré nie sú vymeniteľné. Po skončení životnosti batérie sa zariadenie musí riadne zlikvidovať.
18. Dávajte pozor na riziko pólou batériou napájaného zariadenia alebo skratu batérie spôsobeného kovovými predmetmi.
19. V prípade, že z poškodeného zariadenia vytečie neznáma kvapalina, zabráňte kontaktu s touto kvapalinou. Pri kontakte s cudzou kvapalinou, najmä s očami alebo inými citlivými časťami, ich okamžite vypláchnite vodou. Kvapalina vytekajúca z poškodenej batérie môže spôsobiť podráždenie pokožky

- alebo popáleniny.
20. Zariadenie ani batériu nevystavujte ohňu ani nadmernej teplote. Vystavenie ohňu alebo teplote nad 70 °C (158 °F) môže spôsobiť výbuch.
  21. Pred vybratím batérie za účelom likvidácie zariadenia odpojte zariadenie od nabíjačky a VYPNITE tlačidlo napájania zariadenia.
  22. Pred likvidáciou zariadenia je potrebné batériu vybrať a zlikvidovať v súlade s miestnymi zákonmi a predpismi.
  23. Použité batérie likvidujte v súlade s miestnymi zákonmi a predpismi.
  24. Zariadenie nespáľujte, ani keď je vážne poškodené. Batérie môžu v ohni vybuchnúť.
  25. Pred nabíjaním pomocou nabíjačky sa uistite, že je zariadenie vypnuté. Počas nabíjania by malo byť zariadenie uložené v chladnom, dobre vetranom priestore. Počas nabíjania zariadenie nezakrývajte, pretože to môže spôsobiť prehriatie súčastí.
  26. UPOZORNENIE: Aby ste znížili riziko úrazu elektrickým prúdom, poškodený kábel okamžite vymeňte.
  27. Utesnenú pohonnú súpravu vášho zariadenia smú rozoberať len certifikovaní odborníci.
  28. Používajte ju len spôsobom opísaným v tejto príručke. Používajte len príslušenstvo odporúčané alebo predávané výrobcom.
  29. Zariadenie nepoužívajte súčasne so žiadnym iným bazénovým zariadením, napríklad bazénovým filtrom, čističom alebo skimmerom.
  30. Pred čistením vypnite vodné čerpadlo a vykurovací systém.
  31. Pri vkladaní zariadenia do vody musí predná časť zariadenia smerovať nahor a nikdy sa nesmie umiestniť hore nohami alebo vhodiť do bazéna.
  32. Pri práci v blízkosti bazéna si dávajte pozor kam kráčate a udržiavajte rovnováhu.
  33. Zariadenie neupúšťajte, neprepichujte kryt ani ho nijako úmyselne nepoškodzujte, pretože tým môžete prísť o záruku.
  34. Aby sa zabránilo vystaveniu rádiovým vlnám, odporúča sa, aby osoby obsluhujúce zariadenie a samotné zariadenie boli od seba vzdialené najmenej 20 cm. Prevádzka v menšej vzdialenosti sa neodporúča. Anténu, ktorú používa vysielateľ tohto zariadenia, nesmiete umiestniť spoločne so žiadnou inou anténou alebo vysielateľom.
  35. Pred vykonávaním údržby používateľom, ako je napríklad čistenie filtra, odpojte robotický bazénový čistič od elektrickej siete.
  36. Pred čistením alebo údržbou nabíjačky je potrebné vytiahnuť zástrčku zo zásuvky.
  37. Ak nabíjačku dlhší čas nepoužívate, odpojte ju zo zásuvky.
  38. Ak zariadenie nepoužívate, skladujte ho v interiéri, na chladnom, dobre vetranom mieste.
  39. Zariadenie nie je chránené proti pôsobeniu mrazu. Počas mrazivého počasia sa nesmie ponechať vonku.
  40. POZOR:
    - LEN NA POUŽITIE V BAZÉNOCH.
    - NA POUŽITIE LEN S AUTORIZOVANOU BEZDRÔTOVOU NABÍJACOU DOKOM AIPER, MODEL: CHW1.

## ULOŽTE SI TIETO POKYNY

## 2 Súčasti výrobku

### 2.1 Obsah balenia

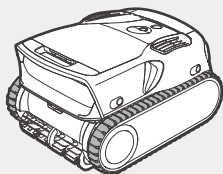

Robotický bazénový čistič \* 1

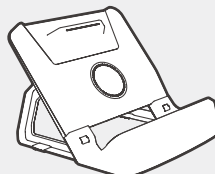

Nabíjací dok \* 1

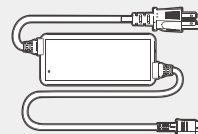

Nabíjačka \* 1

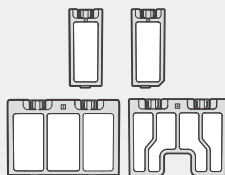

Vymeniteľný ultrajemný filter MicroMesh™ \* 1

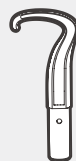

Hák \* 1



Používateľská príručka \* 1

### 2.2 Prehľad súčastí

#### Robotický bazénový čistič (pohľad z boku)

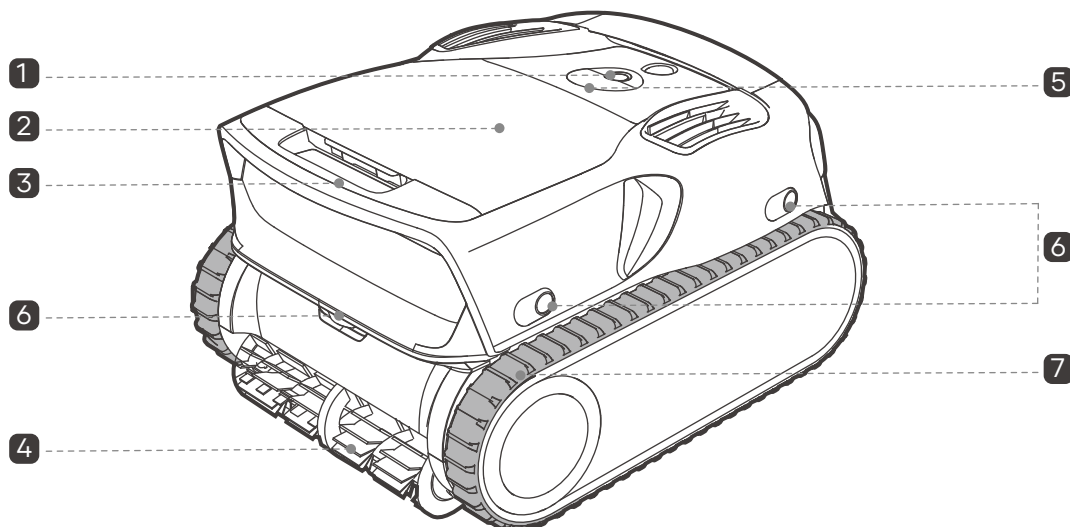

1 : Tlačidlo napájania

2 Horný kryt

3 Rukoväť

4 Valcová kefa

5 LED indikátor stavu

6 Ultrazvukový snímač

7 Pás

## Filtračný box

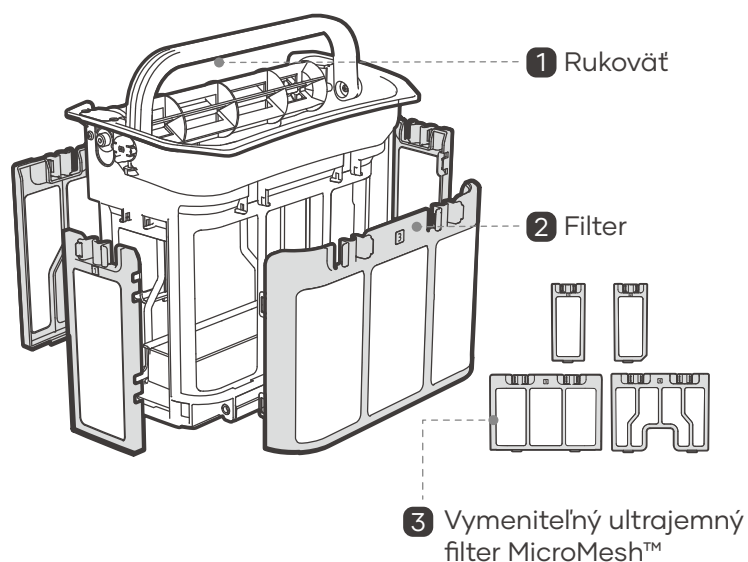

### Poznámky:

- Vymeniteľný ultrajemný filter MicroMesh™ je súčasťou balenia tohto zariadenia. Na filtrovanie jemnejších nečistôt, ako je piesok, prach a niektoré druhy rias, sa odporúča použiť tento filter namiesto štandardného, aby sa zlepšil výkon.
- Ak chcete vymeniť filter, stlačením západky vyberte existujúci filter a vložte vymeniteľný ultrajemný filter MicroMesh™. Pevne ho stlačte, až kým nebudete počuť „cvaknutie“, čo znamená, že filter je bezpečne na svojom mieste.

## Ovládací panel

### LED indikátor stavu

### Indikátor režimu





- Režim Hero
- Režim dna
- Režim dna + steny
- Režim skimmingu

Ak všetky LED indikátory režimu svietia neprerušovane, znamená to, že zariadenie vykonáva vlastnú úlohu.

### Tlačidlo režimu

Zmena a výber režimu čistenia.

### Tlačidlo napájania

- Stlačením a podržaním tlačidla  na 2 sekundy zapnete/vypnete zariadenie.
- Stlačením a podržaním tlačidiel  a  súčasne na 5 sekúnd prejdete do režimu nastavenia siete.
- Stlačením a podržaním tlačidiel  a  súčasne na 5 sekúnd resetujete zariadenie na výrobné nastavenia.

### Indikátor Wi-Fi

### Indikátor intenzity čistenia

- ECO: Energeticky úsporné čistenie
- AUTO: Adaptívne čistenie
- MAX: Vysokovýkonné čistenie

### Tlačidlo intenzity čistenia

Zmena a výber intenzity čistenia.



## 3 Ako používať Aiper Scuba X1 Pro Max

### 3.1 Prevádzkové podmienky

Zabezpečte, aby sa zariadenie používalo len v určených podmienkach v bazéne. Na poškodenie spôsobené používaním mimo týchto podmienok sa nevzťahuje záruka.

- **Teplota vody:** 0 – 40 °C (32 – 104 °F)
- **Hodnota pH:** 7,0 – 7,8
- **Chlór:** maximálne 4 ppm
- **Chlorid sodný (NaCl):** maximálne 5000 ppm

### 3.2 Stiahnutie aplikácie

Stiahnite si aplikáciu Aiper a odomknite ďalšie funkcie svojho zariadenia:

Aplikáciu Aiper si môžete stiahnuť a nainštalovať naskenovaním kódu QR nižšie alebo vyhľadanim aplikácie „Aiper“ v obchode s aplikáciami.



#### Poznámky:

- Na dosiahnutie plnej funkčnosti aplikácie v smartfóne alebo zariadení sa vyžaduje systém iOS 12.0 alebo novší alebo Android 8.0 alebo novší.
- Po inštalácii postupujte podľa pokynov v aplikácii a dokončíte registráciu, prihlásenie a nastavenie siete.

### 3.3 Nastavenie siete

Pri prvom zapnutí zariadenia prejde zariadenie do režimu nastavenia siete. Ak sa tento proces preruší, stlačte súčasne na 5 sekúnd tlačidlá + , aby ste znovu prešli do režimu nastavenia siete.

**V režime nastavenia siete vyberte buď Nastavenie Bluetooth, alebo Nastavenie kódom QR.**

- **Nastavenie Bluetooth:** V telefóne zapnite Bluetooth a udeľte prístup aplikácii Aiper. V aplikácii ťuknite na symbol [+] v pravom hornom rohu a potom vyberte možnosť „Pridať cez Bluetooth“. Aplikácia vyhľadá zariadenia Bluetooth nablízku. Vyberte svoju sieť, zadajte heslo siete Wi-Fi a ťuknutím na tlačidlo „Ďalej“ dokončíte nastavenie siete.
- **Nastavenie kódom QR:** Otvorte aplikáciu, ťuknite na tlačidlo [+] v pravom hornom rohu a potom vyberte možnosť „Pridať cez kód QR“. Naskenujte kód QR nachádzajúci sa na zariadení Aiper. Po rozpoznaní zariadenia sa podľa pokynov aplikácie pripojte k sieti Wi-Fi zariadenia. Po pripojení sa vráťte do aplikácie a podľa pokynov dokončíte nastavenie siete.

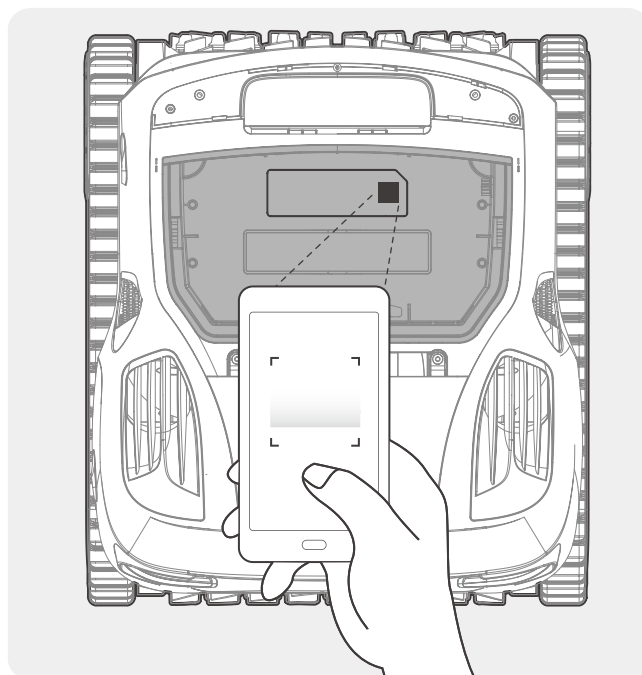

Požiadavky na sieť Wi-Fi:

Použite 2,4 GHz alebo kombinovanú sieť 2,4/5 GHz.

### 3.4 Nabíjanie

#### POZOR:

Pred použitím zariadenia na čistenie bazéna ho úplne nabite.

Zariadenie nenabíjajte na priamom slnečnom svetle.

Odporúča sa, aby vzdialenosť medzi bazénom a miestom nabíjania bola minimálne 3,5 m (11,5 ft). Aby ste dosiahli najlepšie výsledky, miesto nabíjania by malo mať pokrytie sieťou Wi-Fi, pretože to urýchli aktualizácie OTA.

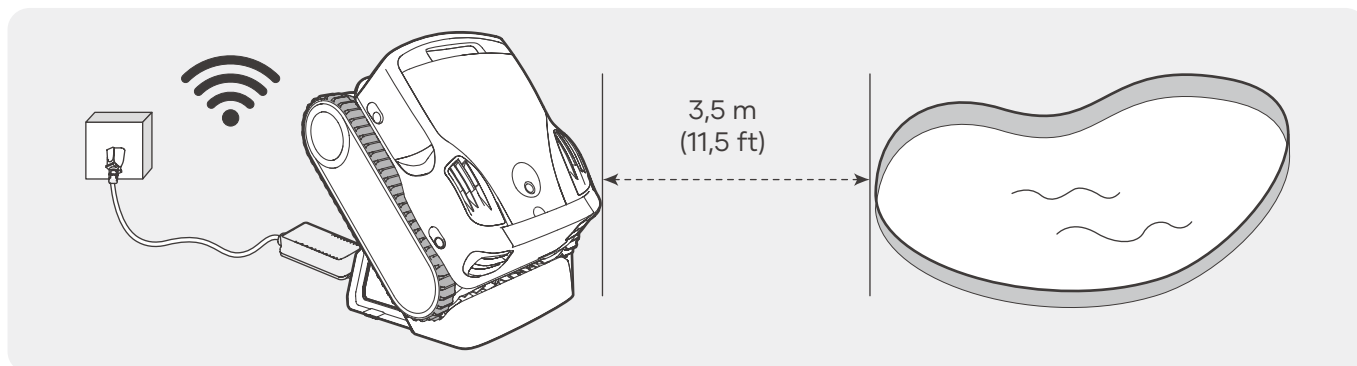

#### Možnosti nabíjania:

**1.** Inštalácia nabíjacieho doku: Vložte opornú nohu do nabíjacieho panela. Potom pripevnite predný kryt.

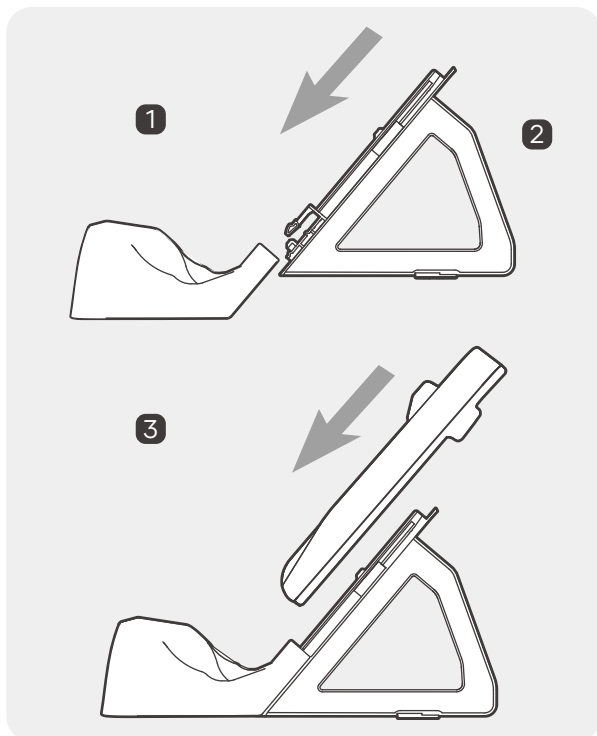

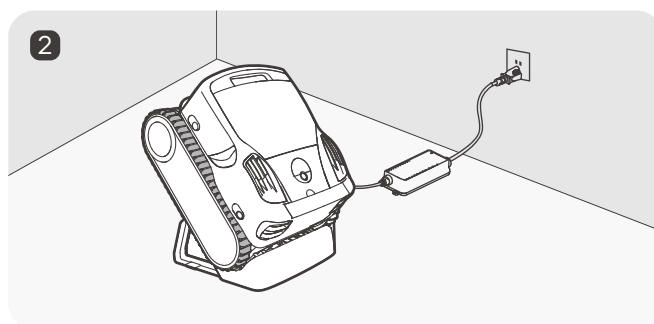
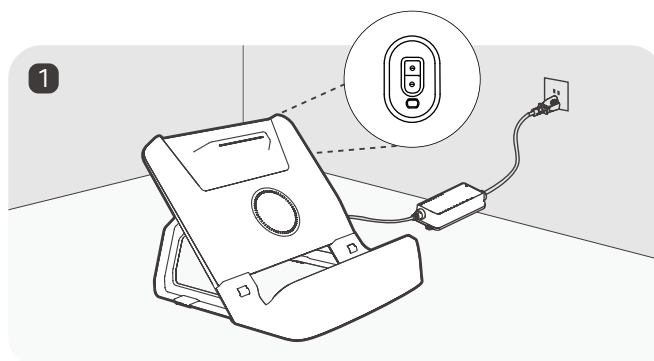

**2.** Pripojte kábel nabíjačky k nabíjacímu portu na doku a adaptér zapojte do ľubovoľnej dostupnej zásuvky. Zariadenie umiestnite na nabíjací dok. LED indikátor stavu na zariadení bude počas nabíjania pulzovať a po úplnom nabití bude svietiť neprerušovane nazeleno.

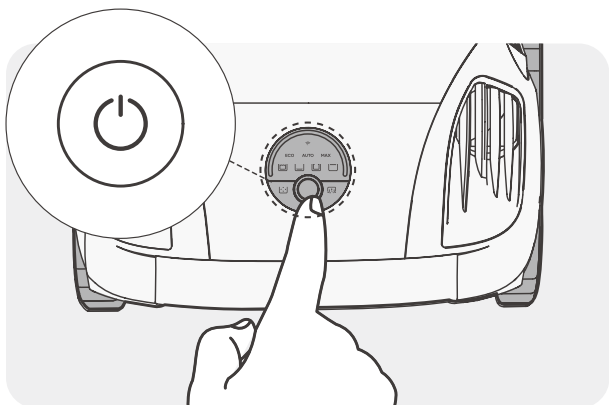

### 3.5 Proces čistenia

1. Stlačením a podržaním tlačidla  na 2 sekundy zapnete/vypnete zariadenie.



2. Krátko stlačte tlačidlo , aby ste prechádzali a vybrali jeden zo štyroch predprogramovaných režimov čistenia: Režim Hero, režim dna, režim dna + steny a režim skimmingu. Dodatočné režimy sú k dispozícii v aplikácii Aiper.

Pred ponorením zariadenia do vody umiestnite zariadenie na 5 sekúnd na plochý povrch. Po krátkom ponorení zariadenie spustí úlohu čistenia vybraného režimu.

3. Keď je zariadenie na začiatku ponorené, výber režimu vrátane čistenia dna bazéna spustí proces mapovania. Zariadenie bude čistiť pozdĺž obrysu dna bazéna, aby vytvorilo podvodnú mapu.

Po úspešnom mapovaní nie je potrebné pre ten istý bazén vykonávať mapovanie znova. Pred každým čistením je však potrebné, aby sa zariadenie krátko pohybovalo po podlahe, aby sa premiestnilo.

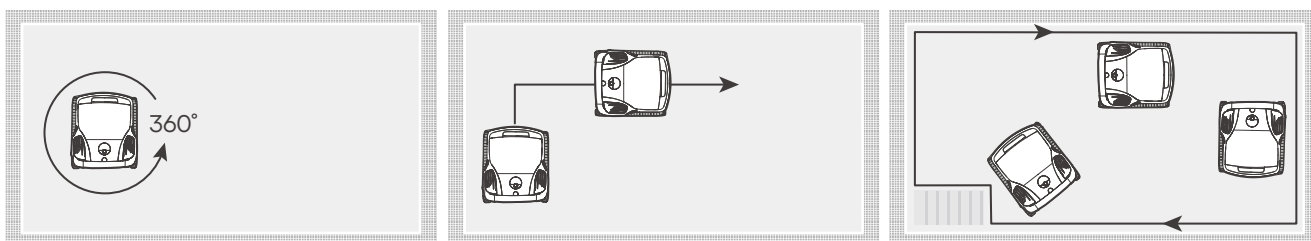

Po dokončení mapovania zariadenie automaticky rozpozná tvar bazéna a pri čistení dna bazéna spustí trasu čistenia v tvare . Po dokončení čistenia sa zariadenie vráti na vynechané miesta.

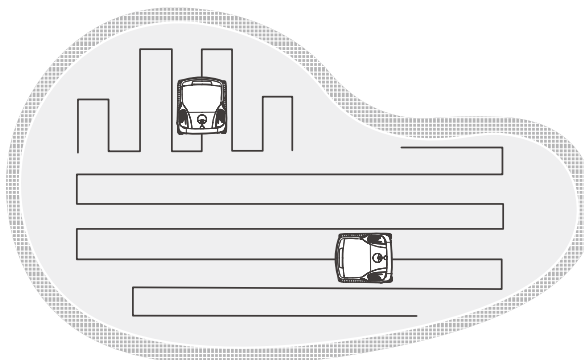
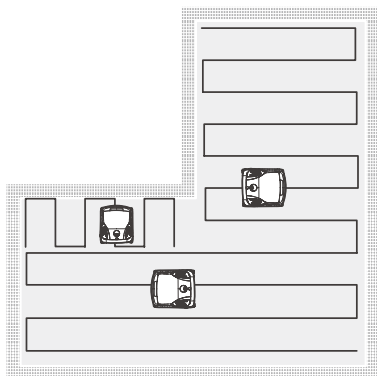

4. Podrobnosti o jednotlivých režimoch čistenia sú opísané nižšie:

- **Režim Hero:** Zariadenie postupne vyčistí dno bazéna, steny bazéna a vodnú hladinu. Pri čistení stien zároveň vyčistí aj steny u hladiny.

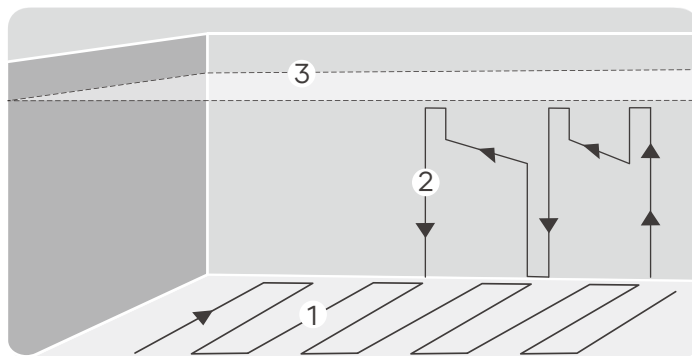
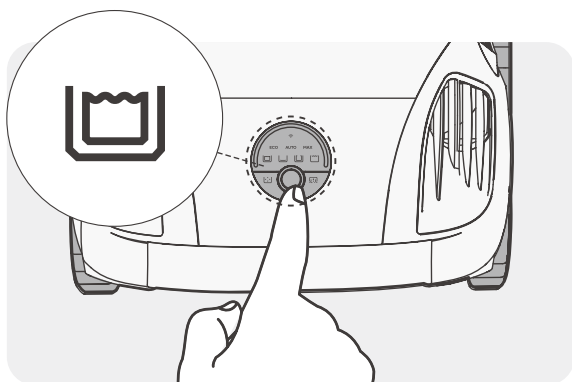

Režim Hero

- **Režim dna:** Zariadenie vyčistí dno bazéna pomocou trasy v tvare , bez stúpania alebo čistenia stien bazéna.

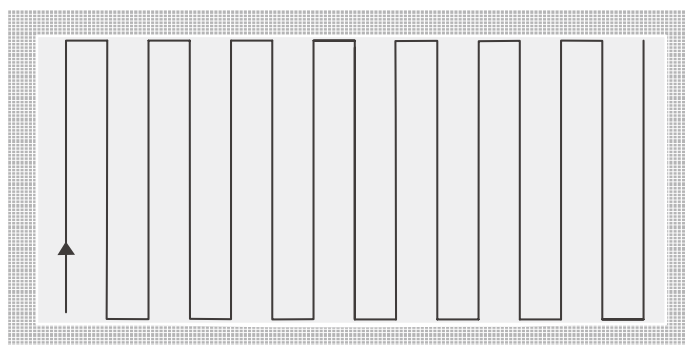
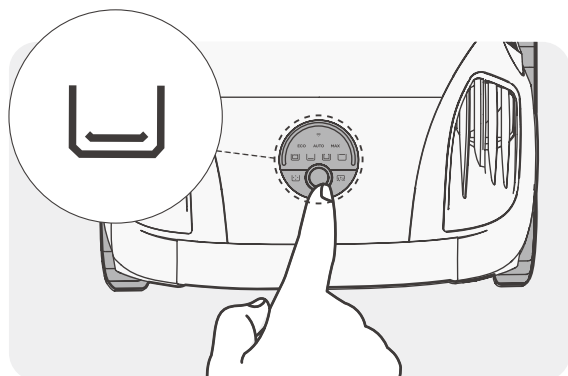

Režim dna

- **Režim dna + steny:** Zariadenie bude postupne čistiť dno a steny bazéna, pričom pri čistení stien bude zároveň čistiť aj stenu u hladiny.

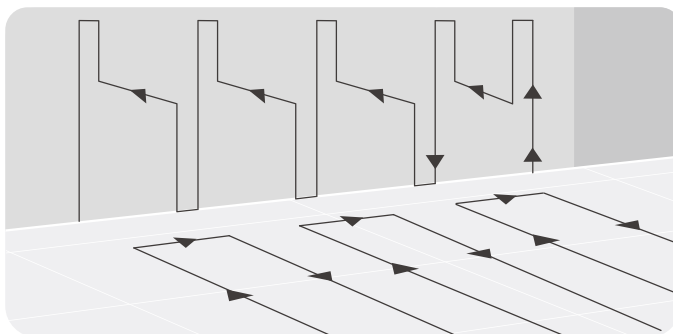
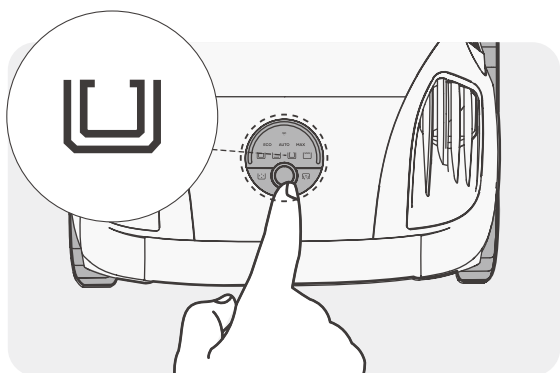

Režim dna + steny

- **Režim skimmingu:** Zariadenie bude čistiť vodnú hladinu bazéna počas 3 hodín.

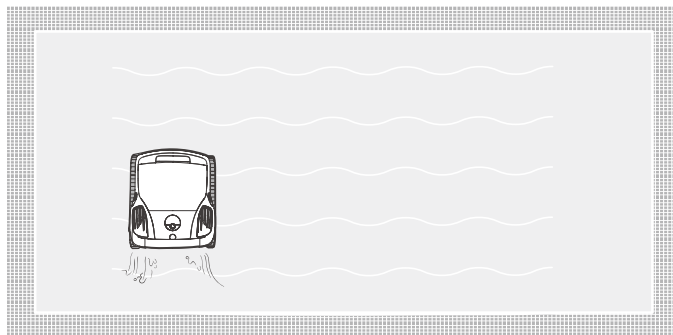
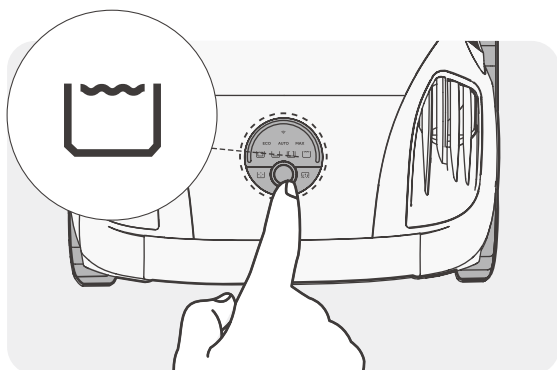

### Režim skimmingu

**Poznámka:** Trasa čistenia zariadenia sa môže aktualizovať pomocou verzii firmvéru. Najpresnejšie informácie zistíte podľa skutočného výkonu zariadenia alebo v najnovších oficiálnych pokynoch.

### Výber intenzity čistenia

**ECO:** Energeticky úsporný režim. V tomto režime zariadenie šetrí energiu a predlžuje čas čistenia. Čistiaci výkon nie je ovplyvnený a stále dokáže čistiť nečistoty, ako je piesok, lístie, hmyz atď.

**AUTO:** Adaptívny režim. V tomto režime bude zariadenie inteligentne regulovať výkon a prevádzkovú rýchlosť vodného čerpadla podľa rozloženia nečistôt na dne bazéna, aby sa dosiahla rovnováha čistiacich schopností a výdrže batérie.

**MAX:** Režim vysokého výkonu. V tomto režime bude vodné čerpadlo pracovať nepretržite pri vysokom výkone, čím zabezpečí vysokú čistiacu schopnosť.

5. Keď zariadenie dokončí úlohu čistenia, automaticky vystúpi na hladinu v blízkosti miesta ponoru.

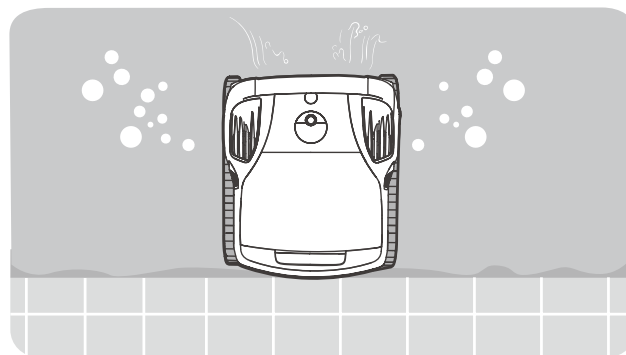
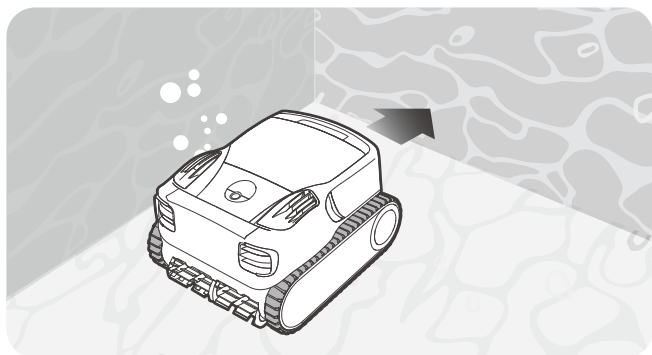

Ak z akéhokoľvek dôvodu zariadenie nevystúpi na vodnú hladinu, pripojte priložený hák k akejkoľvek štandardnej teleskopической bazénovej tyči (nie je v balení), aby ste predĺžili dosah. Zariadenie zaháknite a zdvihnite z bazéna.

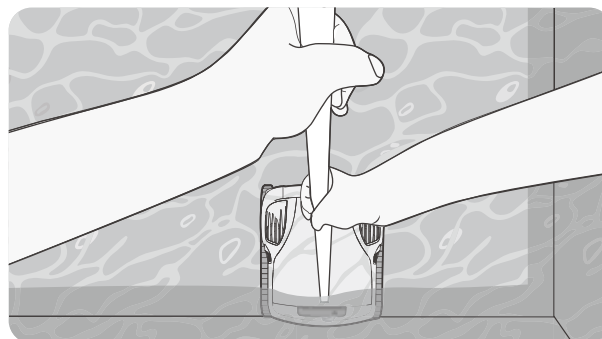
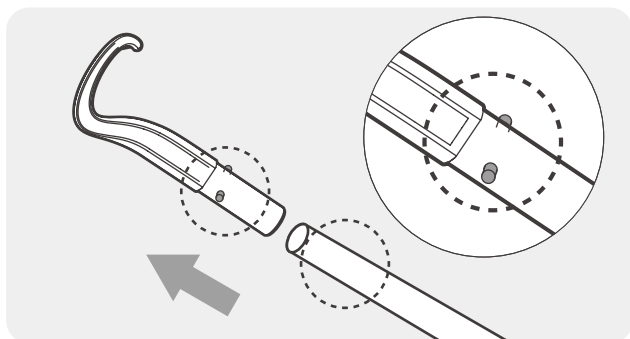

6. Pred uskladnením alebo nabíjaním zariadenia nechajte zo zariadenia vytiecť všetku nahromadenú vodu.



## 4 Údržba

### 4.1 Čistenie filtračného boxu

1. Zariadenie umiestnite na plochý povrch a nadvihnite horný kryt.
2. Vyberte filtračný box zdvihnutím jeho rukoväte.

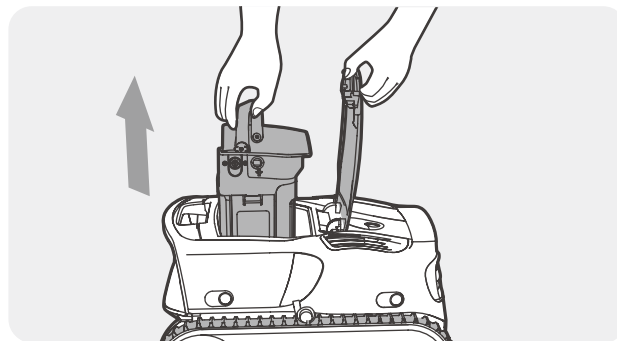
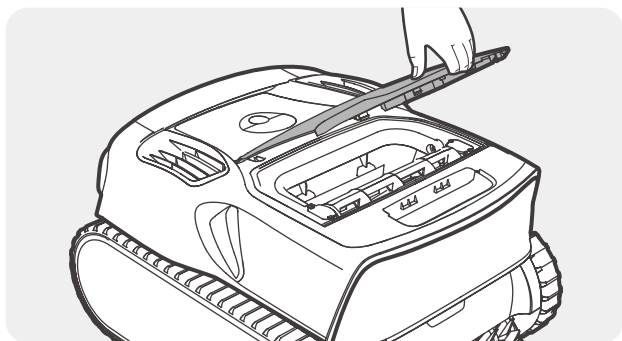

3. Stlačte západku na spodnej strane filtračného boxu a zdvihnutím hornej rukoväte ho otvorte.

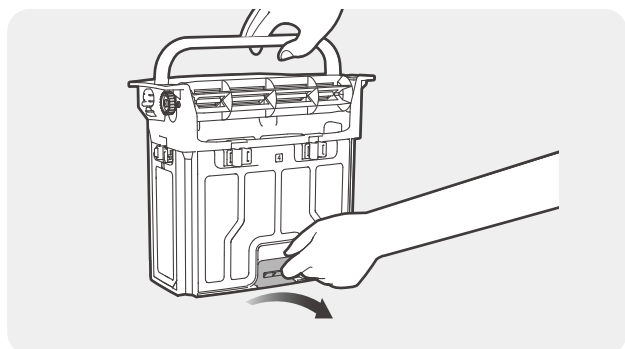

4. Vyprázdnite, vypláchnite a vysušte filtračný box.

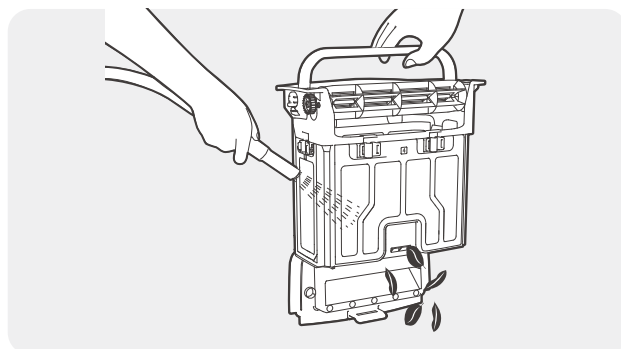

5. Ak chcete filtračný box dôkladne vyčistiť, stlačením západky vyberte filter na čistenie.

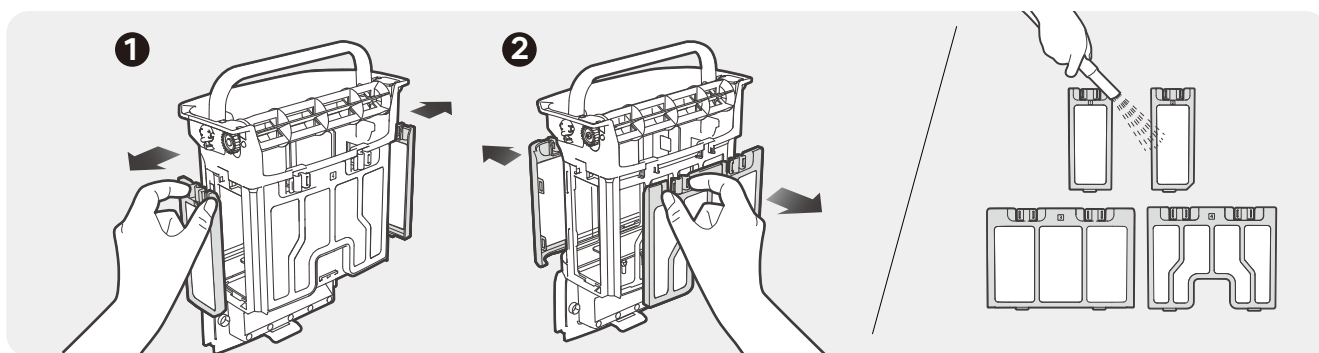

6. Po vysušení filter a filtračný box opäť vložte do zariadenia.

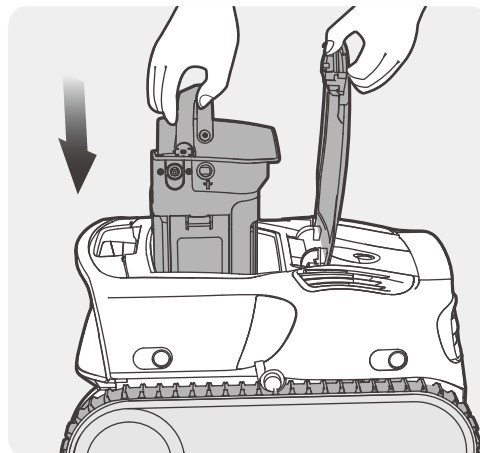
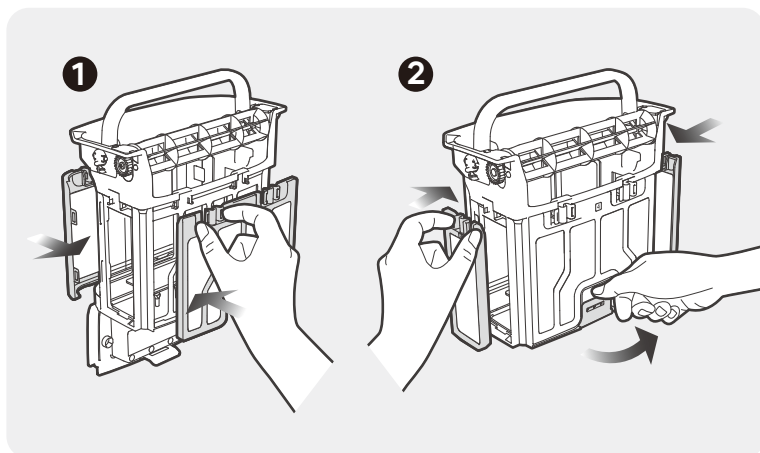

### Poznámky:

- Po každej úlohe čistenia okamžite vyberte zariadenie z bazéna a ihneď vyčistite filtračný box. Zariadenie nenechávajte v bazéne dlhší čas.
- Vysušenie filtra a filtračného boxu po každom čistení nie je potrebné a odporúča sa výlučne na zabránenie zápachu spôsobeného vlhkosťou.
- Pri sušení alebo skladovaní zariadenia, vrátane vymeniteľného ultrajemného filtra MicroMesh™ a filtračného boxu, sa odporúča skladovať ich na dobre vetranom mieste, mimo dosahu priameho slnečného svetla.
- Vymeniteľný ultrajemný filter MicroMesh™ zachytáva častice s veľkosťou 3 – 10 μm, ako je prach a niektoré riasy. Ak je viditeľných nečistôt minimum (napr. kamene, lístie, piesok, nečistoty, vlasy) a voda sa javí zakalená alebo sa v nej vyskytujú niektoré riasy, odporúča sa použiť vymeniteľný ultrajemný filter MicroMesh™. Ak je viditeľné veľké množstvo nečistôt, odporúča sa použiť obyčajný filter.
- Na čistenie filtra a filtračného boxu sa odporúča použiť vysokotlakovú vodnú pištoľ, aby sa zabezpečilo dôkladné čistenie.
- Po niekoľkých použitíach môže povrch vymeniteľného ultrajemného filtra MicroMesh™ vykazovať známky opotrebovania, čo však nemá vplyv na jeho výkon.
- Vymeniteľný ultrajemný filter MicroMesh™ je spotrebný materiál a mal by sa vymeniť každých 30 použití, aby sa zachovala účinná filtrácia.

## 4.2 Čistenie vrtule

1. Otvorte horný kryt a plochým skrutkovačom vypáčte 2 kryty skrutiek.
2. Po odstránení krytov skrutiek odskrutkujte 2 skrutky skrutkovačom a potom odstráňte horný kryt.

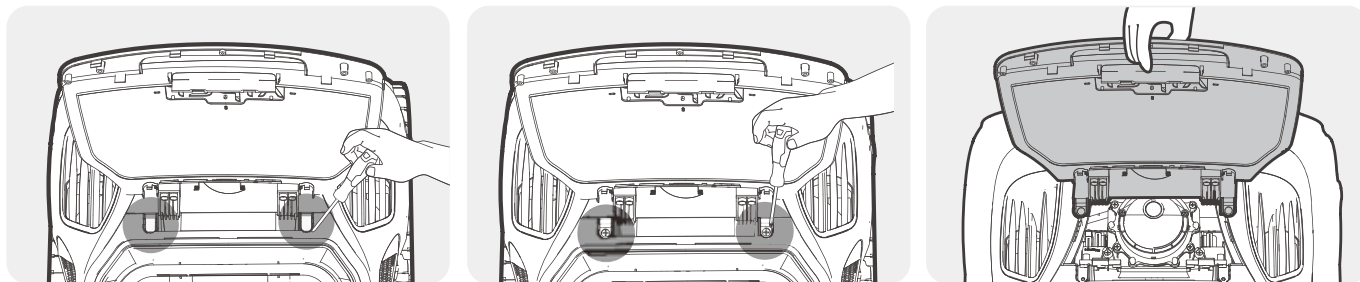

3. Uvidíte vnútro zariadenia. Odmontujte 2 skrutky a odstráňte kryt vrtule.
4. Vyčistite zvyšné nečistoty a opätovne namontujte demontované časti po poradí.

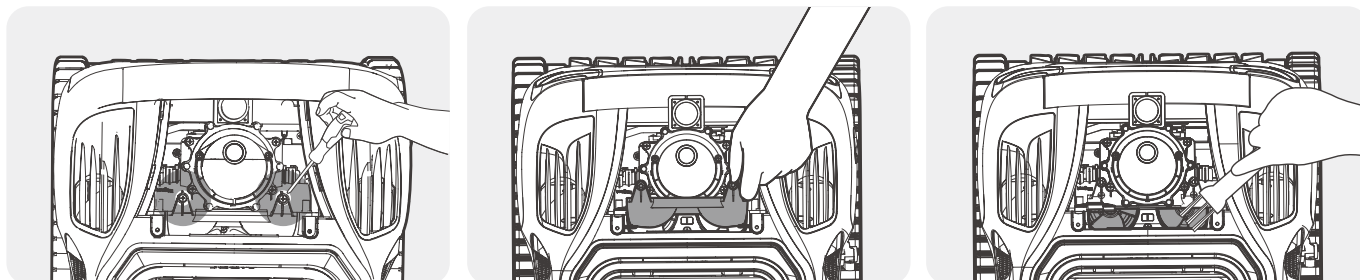

### 4.3 Čistenie obežného kolesa/obežného kolesa čistenia vodnej hladiny

1. Vyberte filtračný box a skrutkovačom odskrutkujte každú zo 4 skrutiek na oboch stranách filtračného boxu.

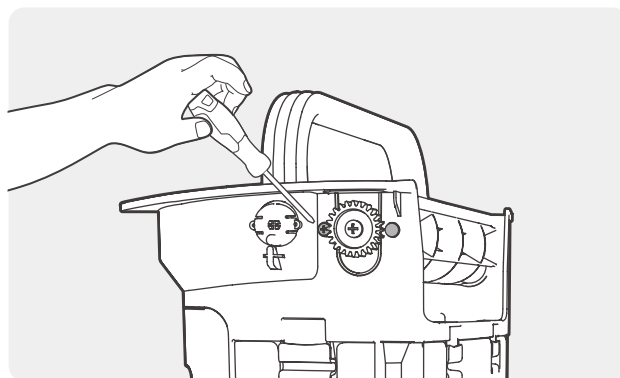

2. Vytiahnite obežné koleso smerom nahor a vyberte ho. Kým držíte obežné koleso, odskrutkujte skrutky na jeho konci.

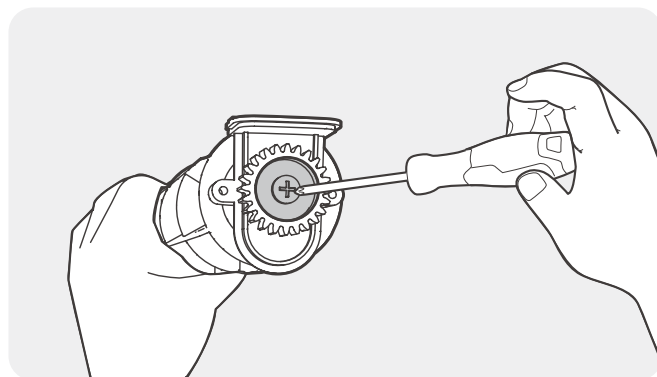
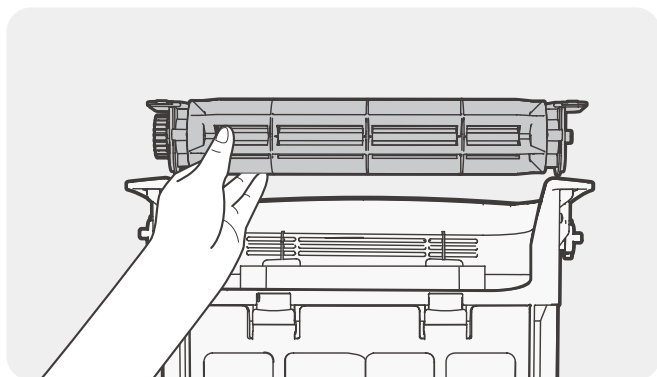

3. Odstráňte prevod a koncovú krytku v uvedenom poradí a vyčistite obežné koleso.

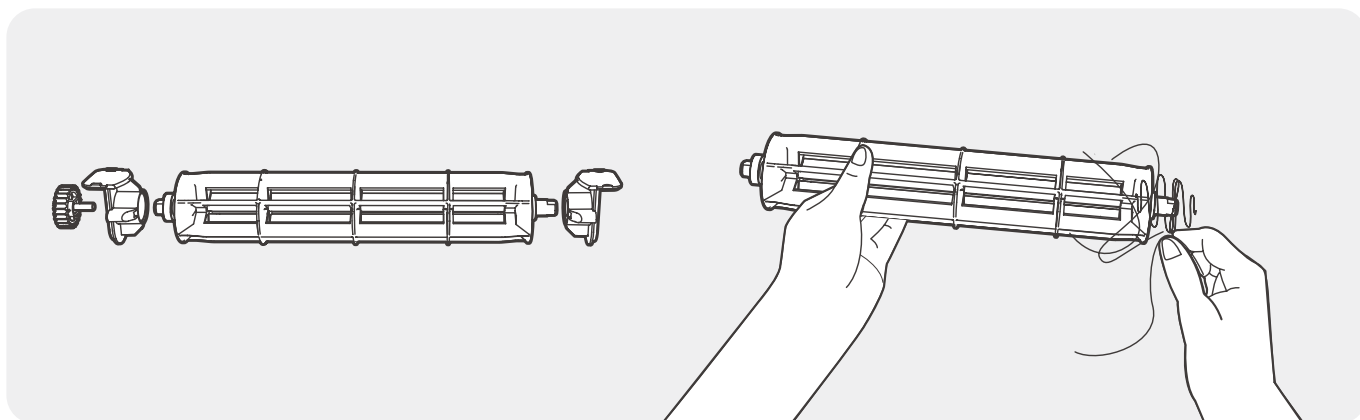

4. Znovu namontujte koncovú krytku a prevod v uvedenom poradí a všetky odstránené skrutky upevnite skrutkovačom.

POZOR: ● na obežnom kolese a ■ na koncovej krytke by mali byť navzájom zarovnané.

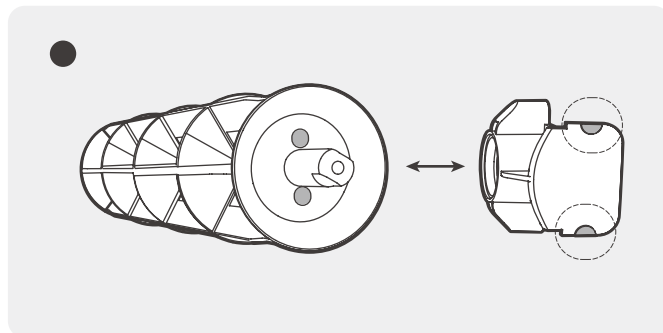
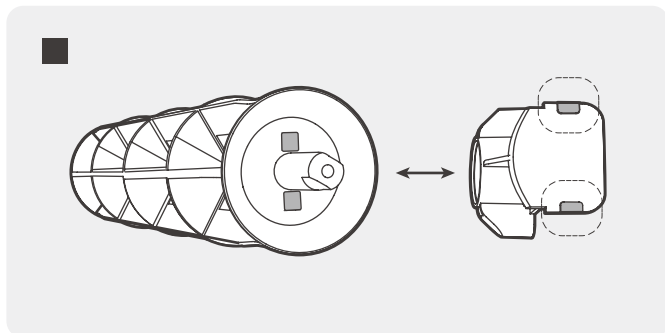

5. Vložte obežné koleso do filtračného boxu. Uistite sa, že ● na koncovej krytke a ■ na filtračnom boxe sú navzájom zarovnané. Pripevnite a zaistite 4 skrutky v uvedenom poradí.

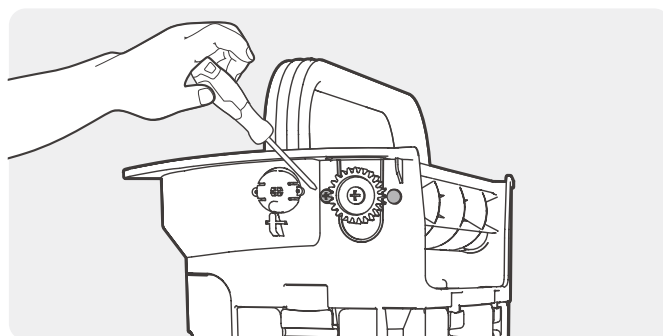
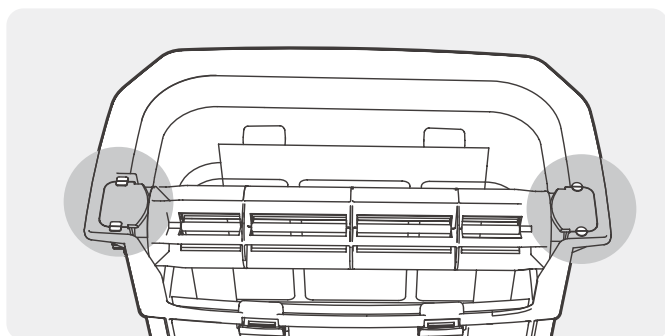

## 4.4 Výmena pásu

1. Zo zariadenia odstráňte bočný kryt: Položte zariadenie na bok, stlačte 4 príchytky na bočnom kryte smerom dnu a vypáňte ich, potom vytiahnite bočný kryt smerom nahor.

2. Zo zadného kola odstráňte skrutky a vodiacu objímku.

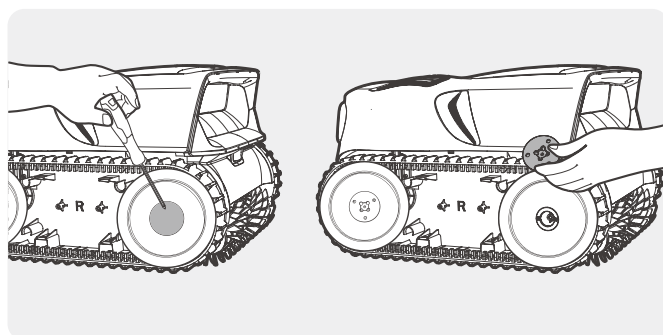
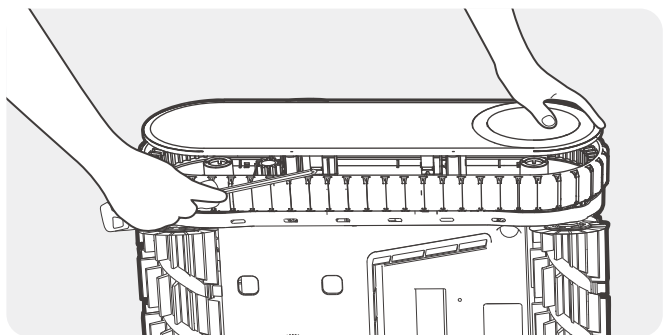

3. Jemným potiahnutím za jednotlivé časti odstráňte zadné koleso a pás zariadenia.

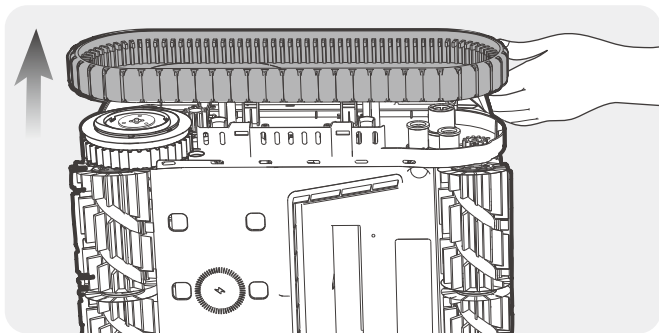

4. Zarovnajte ozubené kolesá náhradného pásu s ozubenými kolesami na oboch kolesách. Znovu namontujte zadné koleso a pás, pričom sa uistite, že sú zaistené pozdĺž objímok pásu.

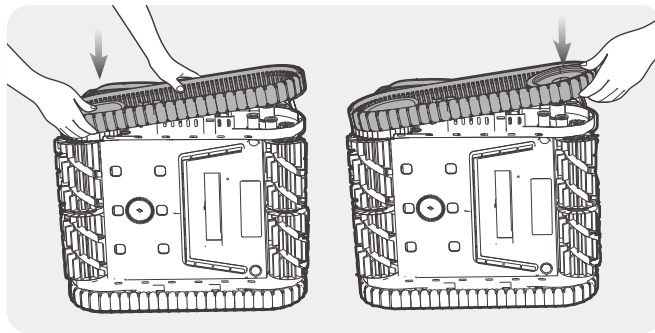

5. Namontujte vodiacu objímku zadného kola a otočte príchytku tak, aby boli 2 výstupky zarovnané s otvormi zariadenia.

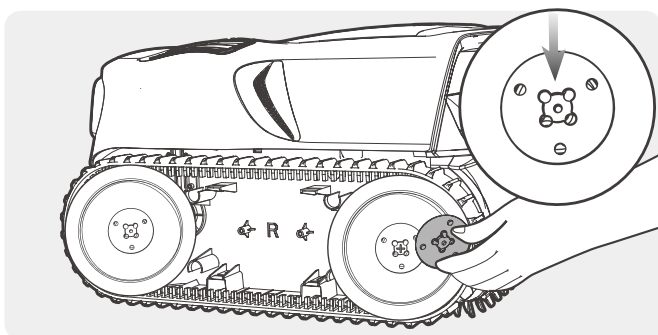

6. Uťahnite skrutky a znovu nainštalujte bočný kryt. Tento krok zopakujte pre druhý pás.

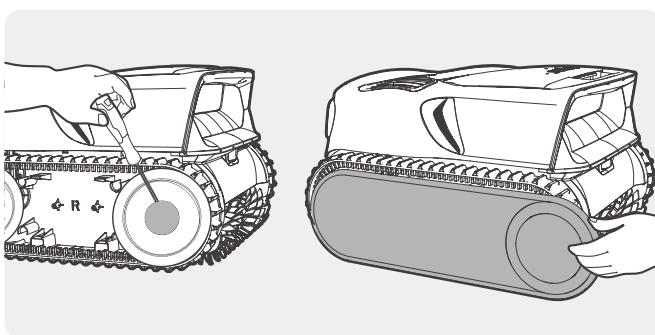

## 4.5 Výmena valcovej kefy

1. Z aktuálnej valcovej kefy odstráňte všetky silikónové pracky.

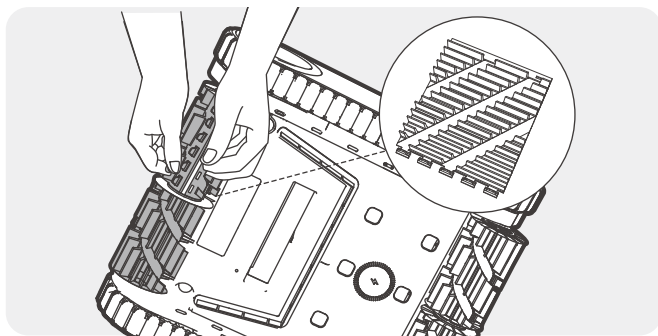

2. Po odstránení vezmite náhradnú valcovú kefu a zarovnajte silikónové pracky s otvormi. Zatlačte pracky do jednotlivých otvorov, aby ste novú valcovú kefu pripevnili k zariadeniu. Tento krok zopakujte aj pre druhú valcovú kefu.

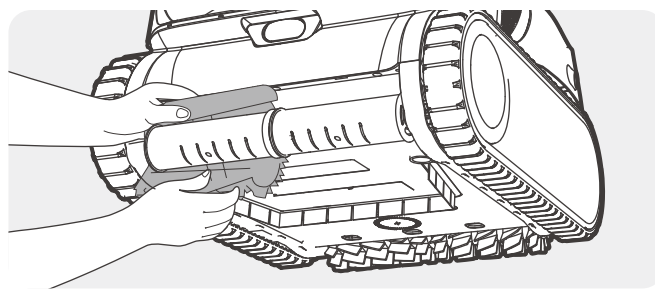

## 4.6 Vypnutie a skladovanie zariadenia Aiper

Mimo sezóny, napríklad v zime alebo počas dlhej dovolenky, keď sa zariadenie Aiper nepoužíva, postupujte podľa nasledujúcich krokov, aby ste ho udržali v najlepšej kondícii:



1. Pred uskladnením zariadenia ho úplne nabite. Pred uskladnením sa uistite, že je zariadenie vypnuté a odpojené od nabíjačky.
2. Dôkladne vyčistite celé zariadenie vrátane horného a dolného krytu, koliesok a kief, aby ste odstránili všetky nečistoty.
3. Zariadenie osušte handričkou alebo mäkkou tkaninou a uistite sa, že je kryt nabíjacieho portu riadne zatvorený.
4. Zariadenie skladujte v pôvodnom obale na chladnom, suchom a dobre vetranom mieste.
5. Batériu dobíjajte každých šesť mesiacov, aby ste zachovali jej dobrý stav.

## 5 Technické údaje

Model: PRX9	Sací výkon: 32 000 LPH (8 500 GPH)
Veľkosť bazéna: 300 m <sup>2</sup> (3 200 Sq. Ft)	Vypnutý výkon: 0,31 W
Menovitý príkon: 29,4 V = 2,2 A	Výdrž akumulátora: Maximálne 5 hodiny – Dno, Maximálne 10 hodín – Skimming
Model nabíjačky: GM95-294300-2FGN	Model akumulátora: C1264B4-04 alebo C1264B4-03
Vstup nabíjačky: 100 – 240 V ~, 50/60 Hz, 2,5 A	Kapacita akumulátora: 10 400 mAh (262,08 Wh)
Výstup nabíjačky: 29,4 V = 3,0 A	Napätie akumulátora: 25,2 V
Model bezdrôtového nabíjacieho doku: CHW1	Stupeň krytia proti vode: IPX8
Vstup bezdrôtového nabíjacieho doku: 29,4 V = 3,0 A	Stupeň krytia nabíjačky: IP67
Výstup bezdrôtového nabíjacieho doku: 29,4 V = 2,2 A	Maximálna hĺbka vody: 3 m (10 ft)
Trvanie nabíjania: 4 hodiny	
Frekvenčný rozsah 2,4 GHz bezdrôtového nabíjacieho doku: 2,400 – 2,480 GHz, maximálny E.I.R.P.: -12.94 dBm	
Frekvenčný rozsah Bluetooth: 2,4000-2,4835 GHz, maximálny E.I.R.P.: 10 dBm	
Frekvenčný rozsah 2,4 GHz Wi-Fi: 2,4000-2,4835 GHz, maximálny E.I.R.P.: 20 dBm	

	Jednosmerný prúd.		Spínaný napájací zdroj.
	Striedavý prúd.		Len na použitie v interiéri.
	Zariadenie triedy III.		Polarita konektora jednosmerného napájania.
	Bezpečnostný oddelovací transformátor odolný proti skratu.		Prečítajte si používateľskú príručku.
	SPOTREBITEĽSKÝ LASEROVÝ VÝROBOK EN 50689: 2021 IEC 60825-1: 2014 EN 60825-1: 2014+A11: 2021		Maximálna hĺbka vody.

## 6 LED indikátor

Typy indikátora	Stav indikátora	Opis stavu
LED indikátor stavu	Pulzuje namodro	Režim diaľkového ovládania.
	Pulzuje nazeleno	Nabíja sa.
	Svieti neprerušovane nazeleno	Nabíjanie dokončené.
	Pulzuje nažltlo	Resetovanie zariadenia: Podržte súčasne tlačidlá  +  na 5 sekúnd. Zariadenie sa obnoví na výrobné nastavenia.
		Prebieha OTA aktualizácia: Zariadenie sa automaticky aktualizuje na najnovší firmvér.
	Bliká načerveno	Zariadenie je pokazené. Pri riešení problémov postupujte podľa pokynov v aplikácii.
	Svieti neprerušovane načerveno	Nízka úroveň nabitia batérie (batéria < 15 %). Čoskoro sa automaticky vypne.
	Svieti neprerušovane namodro	Stredná úroveň nabitia batérie (batéria 15 % – 30 %).
Svieti neprerušovane nazeleno	Dostatočná úroveň nabitia batérie (batéria > 30 %).	
Indikátor Wi-Fi	Pulzuje nazeleno	Pripája sa k sieti Wi-Fi.
	Svieti neprerušovane nazeleno	Pripojené k sieti Wi-Fi.
	Nesvieti	Odpojené od siete Wi-Fi.

## 7 Riešenie problémov

Č.	Porucha	Možné príčiny	Riešenia
1	Zariadenie nejde zapnúť.	Nedostatočná energia batérie.	Pred použitím zariadenia ho úplne nabite.
		Teplota batérie je príliš vysoká/nízka.	Zariadenie používajte len v prostredí s teplotou od 0 °C (32 °F) do 40 °C (104 °F).
2	Zariadenie sa nenabíja.	Zariadenie nie je na mieste.	Vymeňte zariadenie. Skontrolujte, či je výstupok na nabíjačke úplne zasunutý do vstupu zariadenia.
		Nabíjačka je poškodená alebo nie je pripojená k elektrickej sieti.	Skontrolujte, či je zástrčka nabíjačky riadne pripojená a či sa po pripojení k zdroju napájania ozve „pípnutie“. Ak je zástrčka správne pripojená, ale neozve sa „pípnutie“, nabíjačka je možno pokazená. Kontaktujte služby zákazníkom spoločnosti Aiper.
		Teplota batérie je príliš vysoká/nízka.	Zariadenie používajte len v prostredí s teplotou od 10 °C (50 °F) do 40 °C (104 °F).
		Dlhodobé nepoužívanie zariadenia spôsobilo vybitie batérie.	Na správne uskladnenie zariadenia postupujte podľa časti „Vypnutie a skladovanie zariadenia Aiper“ v príručke „Údržba“. Ak sa zariadenie nenabíja z dôvodu dlhšieho nepoužívania, kontaktujte služby zákazníkom spoločnosti Aiper.
3	Zariadenie sa nevyhýba prekážkam.	Šošovka snímača je znečistená.	Na čistenie šošovky snímača používajte mäkkú, suchú handričku, aby ste zabránili vzniku prekážok.
4	Zariadenie zostáva na odtoku z bazéna príliš dlho.	Zariadenie sa zachytilo o odtok z bazéna.	Počas čistenia zariadením neotvárajte odtok z bazéna. Ak zariadenie uviazne, uvoľní sa samo.
5	Zariadenia uviazlo na pri stene u hladiny v režime steny u hladiny.	Malý výčnelok pri stene u hladiny, ktorý snímač nezaznamenal.	Nevyžaduje sa žiadny úkon; zariadenie klesne na dno bazéna do 1 minúty a po vyhnutí sa prekážkam pri stene u hladiny pokračuje v čistení.
6	Zariadenie sa nakláňa alebo vykazuje znížený čistiaci výkon vo vode.	Filtračný box je plný.	Vyprázdnite a dôkladne vyčistite filtračný box.
		Filtračný box je upchatý.	Filter opláchnite vysokotlakovou vodnou pištoľou.
		Ak LED indikátor stavu bliká načerveno, vrtuľa je možno zaseknutá.	Skontrolujte, či sa na vrtuli nenachádzajú nečistoty, a v prípade potreby ju vyčistite. Podrobnosti nájdete v časti „Údržba“ v položke „Čistenie vrtule“.
7	Zariadenie prestalo fungovať.	Ak LED indikátor stavu svieti neprerušovane načerveno, batéria je skoro vybitá.	Ak sa úloha čistenia skončí predčasne, zariadenie mohlo mať nízku úroveň nabitia batérie. Pred použitím sa uistite, že je zariadenie plne nabité.
		Ak LED indikátor stavu bliká načerveno, zariadenie je možno pokazené.	Pri riešení problémov postupujte podľa pokynov v aplikácii.

## 8 Záruka

Tento výrobok prešiel kontrolou kvality a bezpečnostným testom, ktorý vykonali naši technici.

1. Na tento výrobok sa vzťahuje 36 mesačná záruka, ktorá sa vzťahuje na batériu a motor vášho výrobku od dátumu zakúpenia.
2. Táto záruka stráca platnosť, ak bol výrobok upravený, nesprávne použitý alebo bol opravovaný neoprávnenými osobami.
3. Táto záruka sa vzťahuje len na výrobné chyby a nevzťahuje sa na poškodenia spôsobené nesprávnym zaobchádzaním s výrobkom zo strany majiteľa.
4. Pri každej žiadosti o opravu počas záručnej doby je potrebné predložiť číslo objednávky alebo doklad o kúpe.
5. Ide o dodatočnú záruku poskytovanú spoločnosťou AIPER INTELLIGENT SARL, 43-47 avenue de la Grande Armée, 75116 Paris, Francúzsko. Touto zárukou nie sú dotknuté bezplatné opravné prostriedky z dôvodu nesúladu, ktoré má spotrebiteľ podľa zákona voči predávajúcemu.
6. Záručný e-mail: [service@aiper.com](mailto:service@aiper.com)

### ZJEDNODUŠENÉ VYHLÁSENIE O ZHODE EÚ

Spoločnosť Shenzhen Aiper Intelligent Co., Ltd. týmto vyhlasuje, že rádiové zariadenie typu PRX9 je v súlade so smernicou 2014/53/EÚ. Úplný text vyhlásenia o zhode EÚ je k dispozícii na nasledujúcej internetovej adrese:

<https://eu.aiper.com/aiper-europe-doc-user-manual/>

Vyhlasenie o zhode EÚ si môžete vyžiadať prostredníctvom nižšie uvedenej adresy:

AIPER INTELLIGENT SARL

43-47 avenue de la Grande Armée, 75116 Paris, Francúzsko



## Vyhlasenie Európskej únie o zhode Informácie o likvidácii pre používateľov odpadu z elektrických a elektronických zariadení.

### Správna likvidácia tohto výrobku



Tento symbol na výrobku alebo na jeho obale označuje, že použité elektrické a elektronické výrobky by sa nemali miešať s netriedeným komunálnym odpadom. V záujme správneho spracovania je vašou povinnosťou zlikvidovať odpadové zariadenie tak, že zabezpečíte jeho odovzdanie na určených zberných miestach.

Správnou likvidáciou tohto výrobku pomôžete ušetriť cenné zdroje a predídete prípadným negatívnym účinkom na ľudské zdravie a životné prostredie, ktoré by inak mohli vzniknúť v dôsledku nevhodného nakladania s odpadom.

Ak chcete odovzdať použité zariadenie, použite systémy vrátenia a zberu alebo sa obráťte na predajcu, u ktorého bol výrobok zakúpený, čo je bezplatné, ďalšie informácie o najbližšom určenom zbernom mieste získate na miestnom úrade.

Za nesprávnu likvidáciu tohto odpadu môžu byť uložené sankcie v súlade s vašou národnou legislatívou.

### Informácie o likvidácii pre používateľov použitých batérií



Tento symbol znamená, že batérie a akumulátory po skončení ich životnosti by sa nemali miešať s netriedeným komunálnym odpadom. Vaša účasť je dôležitou súčasťou úsilia o minimalizáciu vplyvu batérií a akumulátorov na životné prostredie a ľudské zdravie. Na účely správnej recyklácie môžete tento výrobok alebo batérie či akumulátory, ktoré obsahuje, odovzdať svojmu dodávateľovi alebo na určenom zbernom mieste, čo je bezplatné.

Správnou likvidáciou tohto výrobku pomôžete ušetriť cenné zdroje a predídete prípadným negatívnym účinkom na ľudské zdravie a životné prostredie, ktoré by inak mohli vzniknúť v dôsledku nevhodného nakladania s odpadom.

Za nesprávnu likvidáciu tohto odpadu môžu byť uložené sankcie v súlade s vašou národnou legislatívou.

Pre použité batérie a akumulátory existujú systémy separovaného zberu.

Prosíme, aby ste batérie a akumulátory správne zlikvidovali v miestnom komunálnom zbernom/recyklačnom stredisku.

### Výrobca

Shenzhen Aiper Intelligent Co., Ltd.

Units 3201, 3203A and 3205, 32nd Floor, Block C, Phase 2 Galaxy World, Minle Community, Minzhi Street, Longhua District, Shenzhen, Guangdong, Čína, 518129

Čínske telefónne číslo: +86075521018957 E-mail: [service@aiper.com](mailto:service@aiper.com) <http://www.aiper.com>

Tack för att du valde Aiper.

Du har nu anslutit dig till miljoner som redan litar på Aiper för att ta hand om sina pooler och njuter av bekvämligheten med en oklanderligt ren pool.

Den här bruksanvisningen hjälper dig att underhålla din enhet och se till att den presterar med maximal effektivitet i många år framöver. Ta dig en stund att läsa igenom den.

Om du har några frågor kan du besöka vår webbplats på [www.aiper.com](http://www.aiper.com) och kontakta vår kundtjänst för hjälp eller mer information.

### Aipers kundtjänst:

 E-post: [service@aiper.com](mailto:service@aiper.com)



Skanna för att se  
videoguiden



Skanna QR-koden för att få  
tillgång till kundsupport

# 1 VIKTIGA SÄKERHETSINSTRUKTIONER

Läs denna bruksanvisning noggrant och följ alla varningar och instruktioner när du använder din sladdlösa poolrobot från Aiper (hädanefter "enhet"). Underlåtenhet att följa detta kan leda till elektriska stötar, brand eller allvarliga skador. Aiper ansvarar inte för några förluster eller skador orsakade av felaktig användning av denna enhet.

För din säkerhet och den här enhetens optimala prestanda ska du läsa och följa dessa instruktioner:

1. Denna enhet är inte avsedd att användas av personer (inklusive barn) med nedsatt fysisk, sensorisk eller mental förmåga, eller bristande erfarenhet och kunskap, såvida de inte har fått tillsyn eller instruktioner om användning av enheten av en person som är ansvarig för deras säkerhet.
2. Enheten kan användas av personer med nedsatt fysisk, sensorisk eller mental förmåga eller bristande erfarenhet och kunskap om de har fått tillsyn eller instruktioner om hur enheten används på ett säkert sätt och om de förstår riskerna med den.
3. Barn får inte leka med enheten. Denna enhet får inte användas av barn. Rengöring och användarunderhåll får inte utföras av barn.
4. Barn bör övervakas för att säkerställa att de inte leker med enheten.
5. Se till att barn inte försöker röra enheten medan den är i gång.
6. Låt under inga som helst omständigheter barn åka på enheten.
7. Använd inte enheten med personer eller djur i poolen.
8. Placera inte händerna i någon del av enheten när den är i drift eftersom det kan leda till skada.
9. Kör inte enheten utanför vattnet eftersom det kan leda till överhettning.
10. En laddare som är lämplig för en typ av batteripaket kan skapa brandrisk när den används med ett annat batteripaket.
11. **WARNING!** Använd endast den löstagbara försörjningsenheten som medföljer denna enhet för att ladda batteriet.
12. Enheten får endast strömförsörjas i SELV.
13. Litiumbatteriet i denna enhet är ett DC 16,8 V, 4 000 mAh, 28-cellsbatteri. Batteriet måste tas bort och kasseras i enlighet med lokala lagar och bestämmelser innan enheten kasseras.
14. Enheten kan endast laddas med den specifika trådlösa laddningsdockan (modell: CHW1) som drivs av den specifika laddaren (modell: GM95-294300-2FGN).
15. Placera inga föremål mellan enheten och den trådlösa laddningsdockan. Det kan hända att enheten inte laddas korrekt eller överhettas och skadas som ett resultat av detta.
16. Den här enheten kan endast användas med litiumbatteripaket modell C1264B4-04 eller C1264B4-03.
17. Denna enhet innehåller batterier som inte är utbytbara. När batteriet är slut ska enheten kasseras på rätt sätt.
18. Var uppmärksam på risken för att polerna på den batteridrivna enheten eller batteriet kortsluts av metallföremål.
19. Om en skadad enhet producerar en obekant vätska ska du undvika kontakt med vätskan. Om du kommer i kontakt med främmande vätska, särskilt i ögonen eller andra känsliga delar, ska du omedelbart skölja med vatten. Vätska som kommer ut från ett skadat batteri kan orsaka hudirritation eller brännskador.

20. Utsätt inte enheten eller batteriet för eld eller för hög temperatur. Exponering för eld eller temperaturer över 70 °C (158 °F) kan orsaka explosion.
21. Ta bort enheten från laddaren och stäng AV strömknappen på enheten innan du tar bort batteriet för att kassera enheten.
22. Batteriet måste tas bort och kasseras i enlighet med lokala lagar och bestämmelser innan enheten kasseras.
23. Kassera använda batterier i enlighet med lokala lagar och bestämmelser.
24. Bränn inte upp enheten även om den är allvarligt skadad. Batterierna kan explodera i en brand.
25. Se till att din enhet är avstängd innan du laddar med laddaren. Under laddning bör din enhet förvaras i ett svalt, välventilerat utrymme. Täck inte över enheten under laddning eftersom det kan göra att komponenterna överhettas.
26. **WARNING!** Byt ut en skadad sladd omedelbart för att minska risken för elektriska stötar.
27. Endast certifierade yrkespersoner bör ta isär den förseglade drivsatsen på din enhet.
28. Använd endast i enlighet med instruktionerna i denna bruksanvisning. Använd endast tillbehör som rekommenderas eller säljs av tillverkaren.
29. Använd inte enheten samtidigt som någon annan poolutrustning, t.ex. ett poolfilter, en rengörare eller en skimmer.
30. Stäng av vattenpumpen och värmesystemet före rengöring.
31. När du placerar enheten i vattnet måste enhetens framsida vara vänd uppåt och enheten får aldrig placeras upp och ned eller kastas i poolen.
32. Se upp med var du går och håll balansen när du arbetar nära poolen.
33. Tappa inte, stick inte hål i höljet och skada inte enheten avsiktligt på något sätt, eftersom detta kan göra din garanti ogiltig.
34. För att förhindra RF-exponering rekommenderas ett avstånd på 20 cm eller mer mellan de personer som använder enheten och själva enheten. Användning på närmare avstånd rekommenderas inte. Antennen som används för enhetens sändare får inte placeras tillsammans med någon annan antenn eller sändare.
35. Koppla bort poolroboten från elnätet innan du utför användarunderhåll, t.ex. rengöring av filtret.
36. Kontakten måste tas ur uttaget innan du rengör eller underhåller laddaren.
37. När du inte använder laddaren under en längre tid ska du koppla ur den.
38. När den inte används ska du förvara enheten inomhus, i ett svalt, välventilerat utrymme.
39. Enheten är inte frysskyddad. Den ska inte lämnas utomhus i väderförhållanden med risk för frost.
40. **VAR FÖRSIKTIG!**
  - ENDAST FÖR ANVÄNDNING I SWIMMINGPOOL.
  - ENDAST FÖR ANVÄNDNING MED AUKTORISERAD AIPER TRÅDLÖS LADDNINGSDOCKA, MODELL: CHW1.

## SPARA DESSA INSTRUKTIONER

## 2 Produktkomponenter

### 2.1 Paketets innehåll

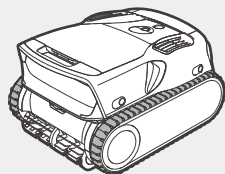

Poolrobot \* 1

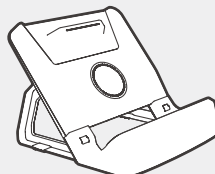

Laddningsdocka \* 1

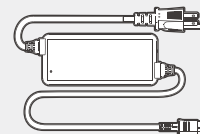

Laddare \* 1

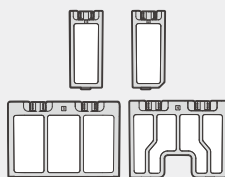

Utbytbart MicroMesh™ ultrafint filter \* 1

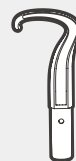

Krok \* 1



Bruksanvisning \* 1

### 2.2 Komponentöversikt

Sladdlösa poolrobot (vy från sidan)

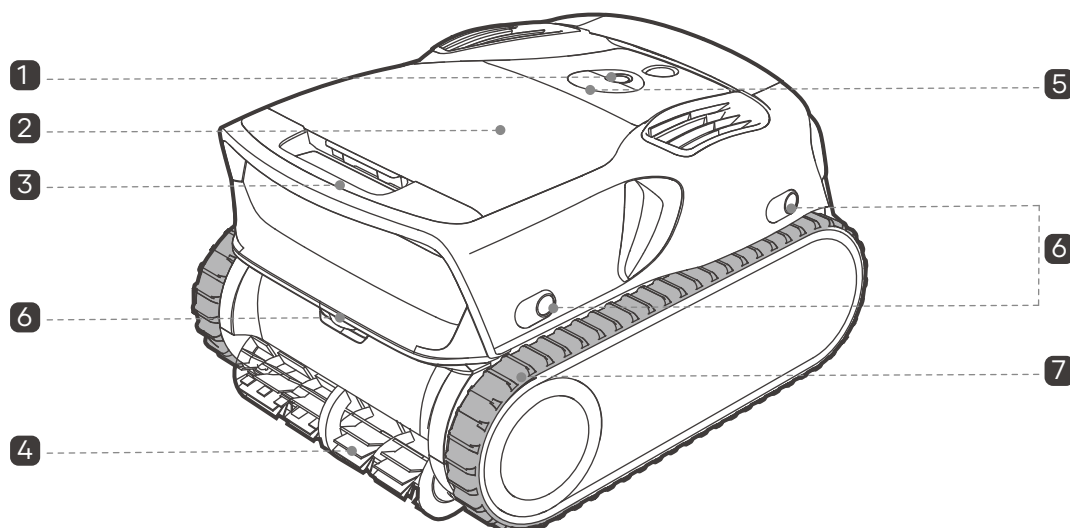

1 : Strömknapp

2 Övre hölje

3 Handtag

4 Rullborste

5 LED-statusindikator

6 Ultraljudssensor

7 Larvfötter

## Filterlåda

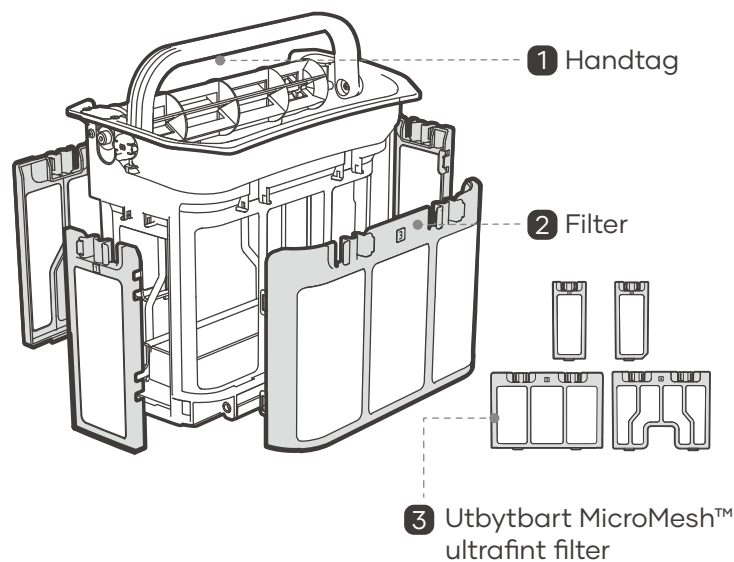

### Anmärkningar:

- Ett utbytbart MicroMesh™ ultrafint filter medföljer vid köp av denna enhet. För att filtrera finare skräp som sand, smuts och vissa typer av alger, rekommenderar vi att du använder detta filter istället för standardfiltret för bättre prestanda.
- För att byta ut filtret trycker du på spärren för att ta bort det befintliga och sätter sedan i utbytbart MicroMesh™ ultrafint filter. Tryck på det ordentligt tills du hör ett "klick", vilket indikerar att filtret sitter säkert på plats.

## Kontrollpanel

### LED-statusindikator

### Lägesindikator





- Hero-läge
- Bottenläge
- Botten- + Väggläge
- Skimningsläge

Om alla LED-lägesindikatorer lyser konstant, indikerar det att enheten utför en anpassad uppgift.

### Lägesknapp

Ändra och välj rengöringsläge.

### Strömknapp

- Tryck på och håll in knappen  i 2 sekunder för att slå på/av.
- Tryck på och håll ned knapparna  och  samtidigt i 5 sekunder för att gå in i läget Nätverksinställningar.
- Tryck på och håll ned knapparna  och  samtidigt i 5 sekunder för att återställa enheten till fabriksinställningarna.

### Wi-Fi-indikator

### Indikator för rengöringsintensitet

- EKO: Energibesparande rengöring
- AUTO: Adaptiv rengöring
- MAX: Rengöring med hög prestanda

### Knappen Rengöringsintensitet

Ändra och välj rengöringsintensitet.



## 3 Använda din Aiper Scuba X1 Pro Max

### 3.1 Användningsförhållanden

Se till att enheten endast används inom de angivna poolmiljöerna. Skador som härrör från användning utanför dessa förhållanden täcks inte av garantin.

- **Vattentemperatur:** 0–40 °C (32–104 °F)
- **pH-värde:** 7,0–7,8
- **Klor:** Max 4 ppm
- **NaCl:** Max 5 000 ppm

### 3.2 Ladda ner appen

Ladda ner Aiper-appen för att låsa upp fler funktioner för enheten:

Du kan ladda ner och installera Aiper-appen genom att skanna QR-koden nedan eller genom att söka efter "Aiper" i din appbutik.



#### Anmärkningar:

- iOS 12.0 eller senare eller Android 8.0 eller senare krävs för full appfunktionalitet på din smartphone eller enhet.
- När appen har installerats följer du instruktionerna i den för att slutföra registrering, inloggning och nätverksinställningar.

### 3.3 Nätverksinställningar

När enheten slås på för första gången går den in i läget Nätverksinställningar. Om denna process avbryts trycker du på + i 5 sekunder för att återgå till läget Nätverksinställningar.

**När du är i läget Nätverksinställningar väljer du antingen Bluetooth-inställning eller inställning med QR-kod.**

- **Bluetooth-inställning:** Aktivera Bluetooth på din telefon och bevilja åtkomst till Aiper-appen. I appen trycker du på symbolen [+] i det övre högra hörnet och väljer sedan "Lägg till via Bluetooth". Appen upptäcker Bluetooth-enheter i närheten. Välj ditt nätverk, ange Wi-Fi-lösenordet och tryck på "Nästa" för att avsluta nätverksinställningen.
- **Inställning med QR-kod:** Öppna appen och tryck på [+] i det övre högra hörnet och välj sedan "Lägg till via QR-kod". Skanna QR-koden som finns på din Aiper-enhet. När enheten känns igen följer du appens instruktioner för att ansluta till enhetens Wi-Fi. När du är ansluten går du tillbaka till appen och följer anvisningarna för att slutföra nätverksinställningarna.

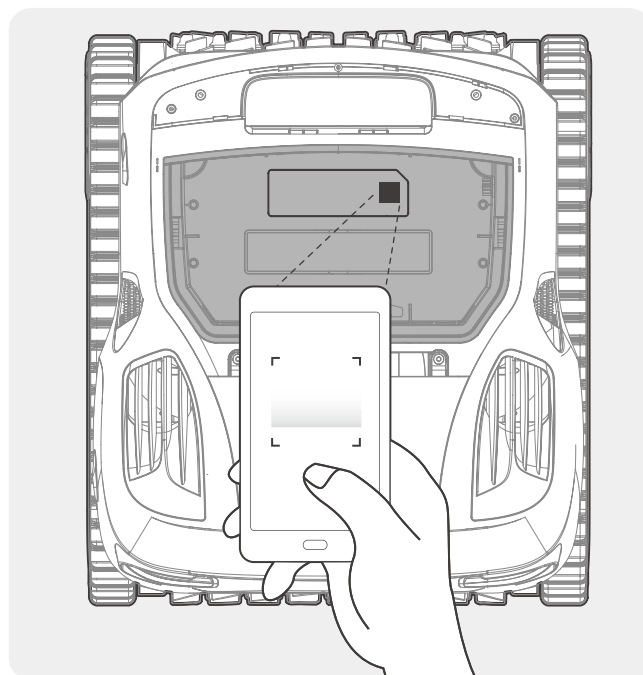

Wi-Fi-nätverkskrav:

Använd ett 2,4 GHz eller 2,4/5 GHz blandat nätverk.

### 3.4 Laddning

**VAR FÖRSIKTIG!**

Ladda enheten helt innan du använder den för att rengöra poolen.

Ladda inte enheten i direkt solljus.

Vi rekommenderas att ett minsta avstånd på 3,5 m (11,5 ft) skiljer poolen och laddningsplatsen åt. För bästa resultat bör laddningsplatsen ha Wi-Fi-täckning eftersom detta påskyndar OTA-uppdateringar.

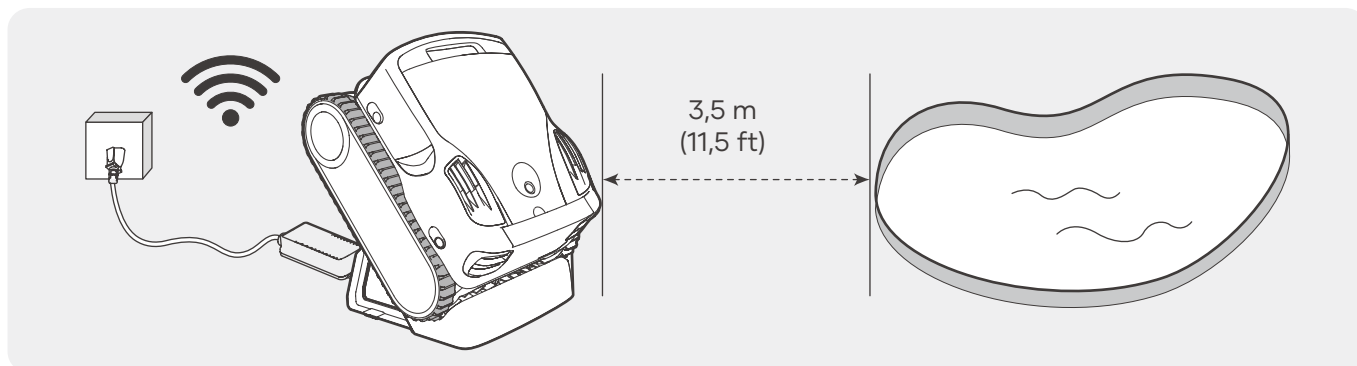

**Laddningsalternativ:**

**1.** Installera laddningsdockan: Sätt in stödbenet i laddningspanelen. Fäst sedan den främre kåpan.

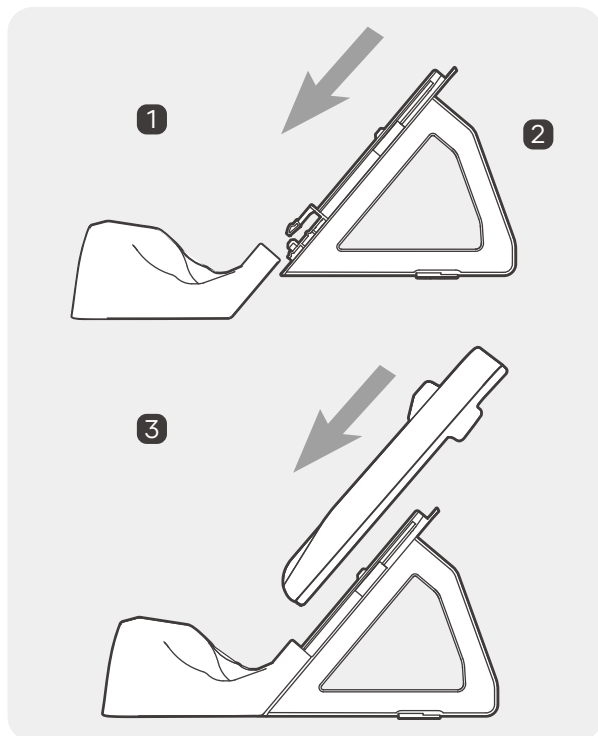

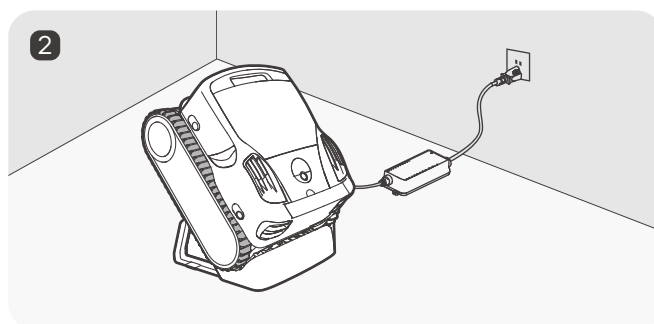
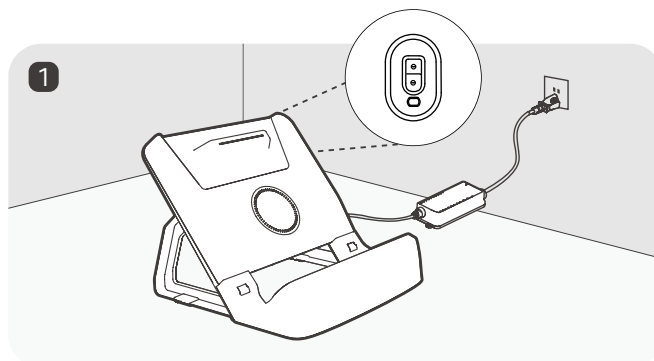

**2.** Anslut laddarens kabel till laddningsporten på laddningsdockan och anslut adaptorn till ett tillgängligt uttag. Placera enheten på laddningsdockan. LED-statusindikatorn på enheten pulserar under laddning och lyser grön när batteriet är fulladdat.

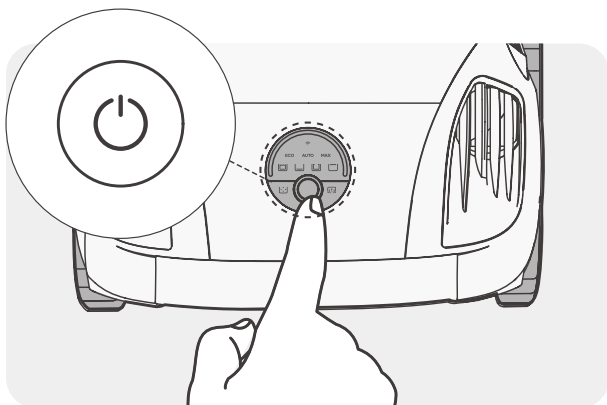

### 3.5 Rengöringsprocess

1. Tryck på och håll ner knappen  i 2 sekunder för att slå på/stänga av enheten.





2. Tryck kort på knappen  för att bläddra igenom och välja ett av de fyra förprogrammerade rengöringslägena: Hero-läge, Bottenläge, Botten- + Väggläge och Skimningsläge. Ytterligare lägen är tillgängliga i Aiper-appen.

Innan du sänker ned enheten i vattnet ska du placera den på en horisontell yta i 5 sekunder. Efter att ha varit nedsänkt under en kort period initierar enheten det valda lägets rengöringsuppgift.

3. När enheten först sänks ned utlöses kartlägningsprocessen när du väljer ett läge, inklusive rengöring av poolens botten. Enheten rengör längs poolens bottenkontur för att skapa en undervattenskarta.

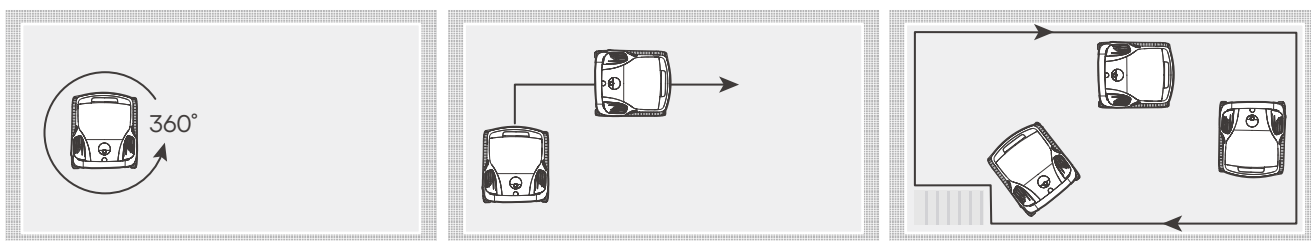
Efter en lyckad kartläggning finns det ingen anledning att göra kartläggning igen för samma pool. Före varje rengöring måste dock enheten kort flytta runt på botten för att omlokalisera sig.



När kartläggningen är klar känner enheten automatiskt igen poolens form och startar den -formade rengöringsrutten när poolens botten rengörs. När rengöringen är klar går enheten tillbaka till de missade områdena.

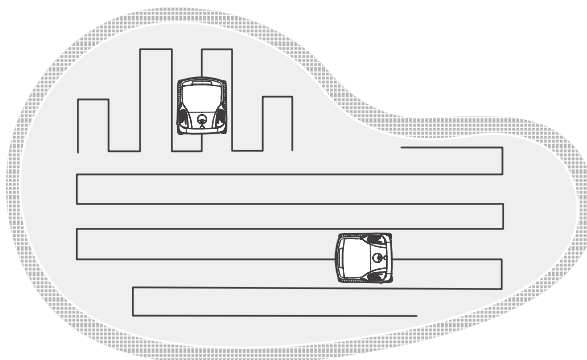
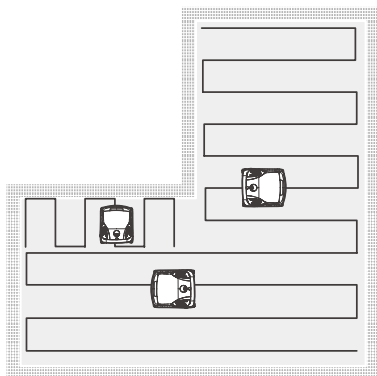

4. Detaljerna för varje rengöringsläge beskrivs nedan:

- **Hero-läge:** Enheten rengör poolens botten, väggar och vattenytan sekventiellt. När den rengör väggarna rengör den vattenlinjen samtidigt.

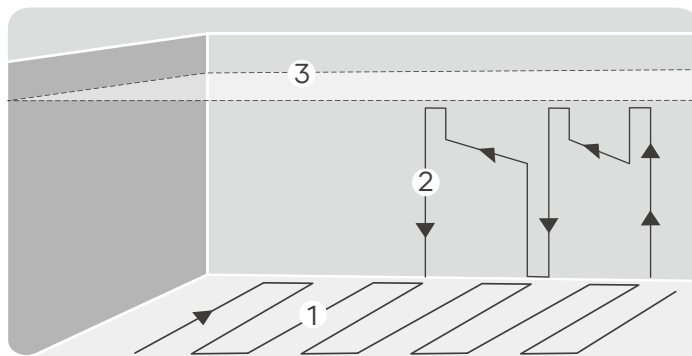
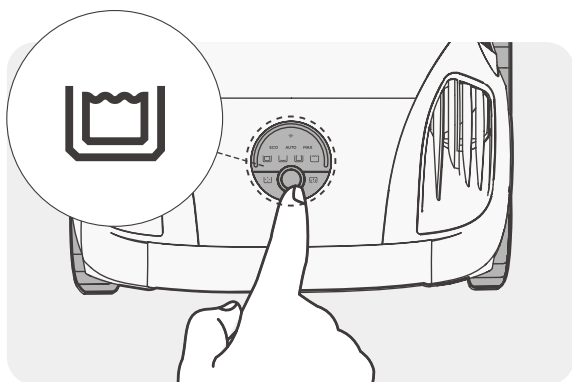

Hero-läge

- **Bottenläge:** Enheten rengör poolens botten med en 5-formad rutt, utan att klättra eller rengöra väggar.

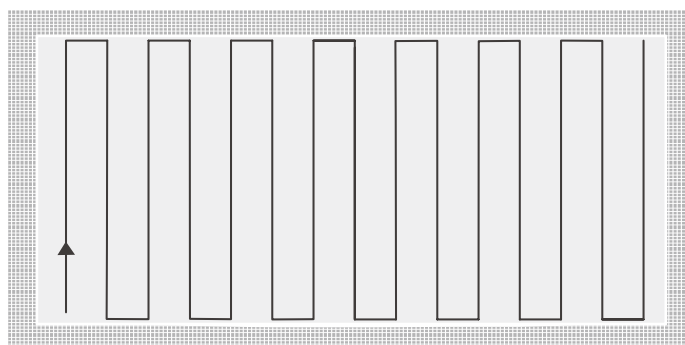
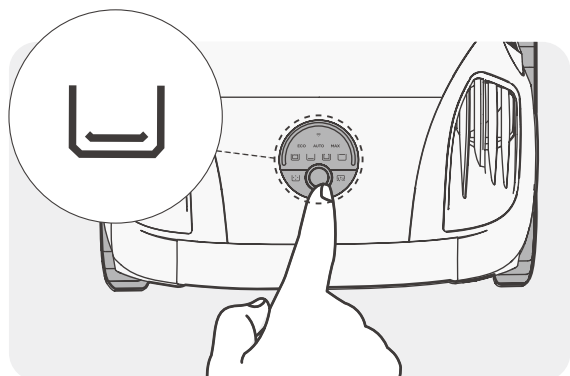

Bottenläge

- **Botten- + Väggläge:** Enheten rengör poolens botten och väggar sekventiellt, när den rengör väggarna rengör den samtidigt vattenlinjen.

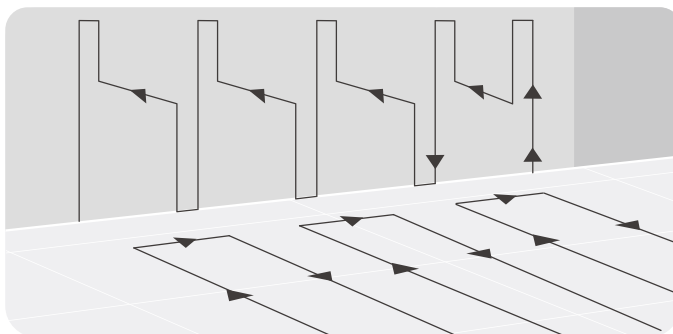
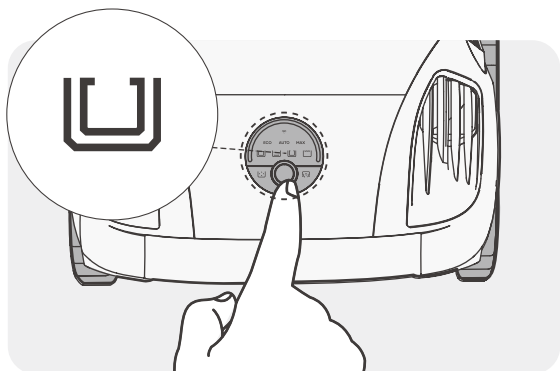

Botten- + Väggläge

- **Skimningsläge:** Enheten rengör poolens vattenyta i 3 timmar.

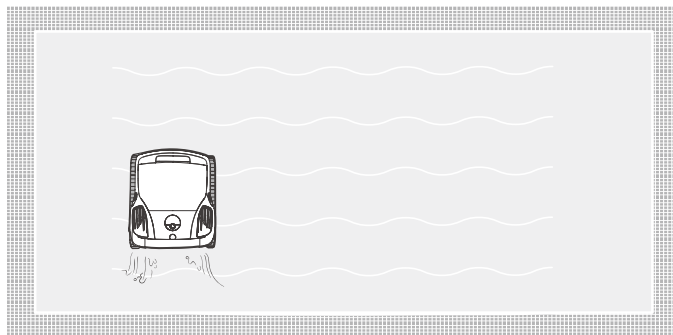
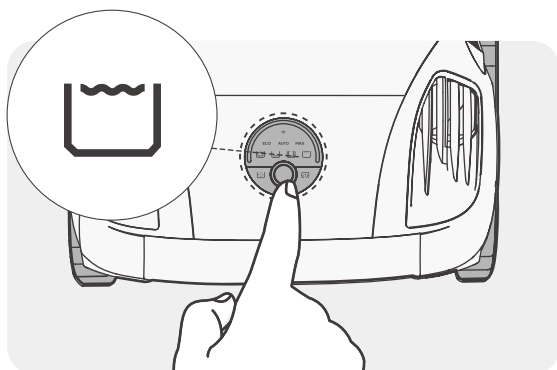

### Skimningsläge

**Obs!** Enhetens rengöringsrutt kan uppdateras med firmwareversioner. Se enhetens faktiska prestanda eller den senaste officiella vägledningen för den mest exakta informationen.

### Val av rengöringsintensitet

**ECO:** Energibesparande läge. I detta läge sparar enheten energi, vilket förlänger enhetens rengöringstid. Rengöringsprestanda påverkas inte och kan fortfarande rengöra skräp som sand, löv, insekter etc.

**AUTO:** Adaptivt läge. I detta läge reglerar enheten vattenpumpens flöde och driftshastighet i enlighet med fördelningen av skräp på poolens botten på ett intelligent sätt, för att få balansen mellan rengöringsförmåga och batteritid.

**MAX:** Högpresterande läge. I detta läge arbetar vattenpumpen kontinuerligt med hög effekt, vilket ger utmärkt rengöringsförmåga.

5. När enheten slutför en rengöringsuppgift stiger den automatiskt upp till vattenytan nära ingångspunkten.

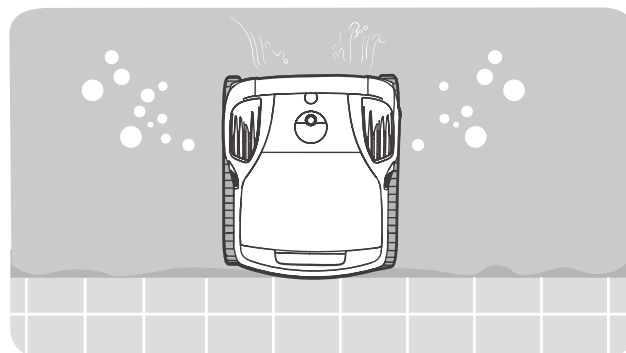
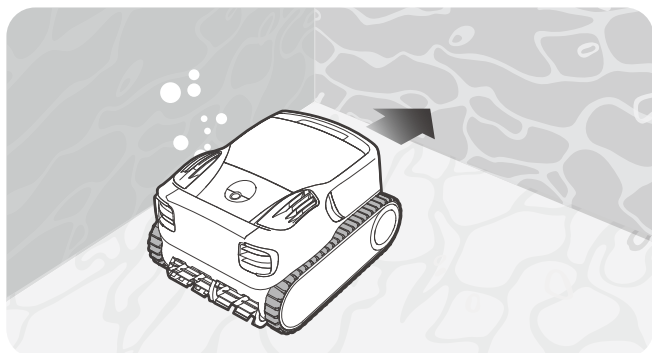

Om enheten av någon anledning inte stiger upp till vattenytan ska du fästa den medföljande kroken på en vanlig teleskopisk poolstång (ingår ej) för att utöka räckvidden. Haka fast och lyft upp enheten ur poolen.

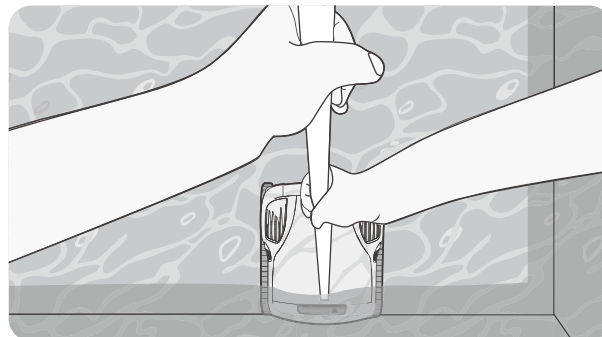
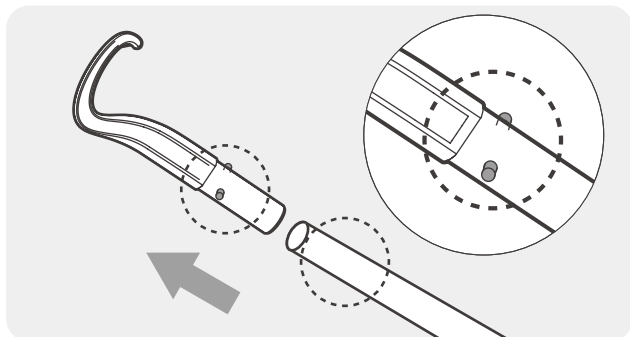

6. Låt enheten tömma eventuellt lagrat vatten innan du förvarar eller laddar enheten.



## 4 Underhåll

### 4.1 Rengöring av filterlådan

1. Placera enheten på en plan yta och lyft det övre höljet.
2. Ta bort filterlådan genom att lyfta dess handtag.

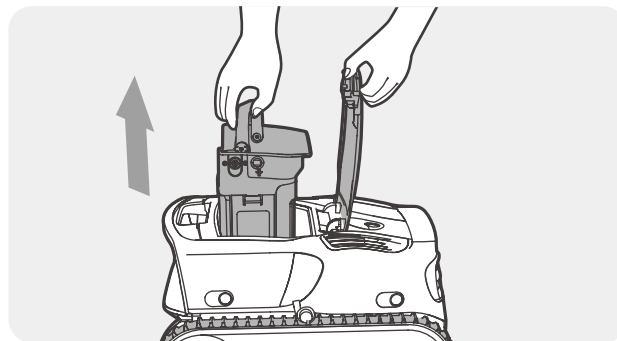
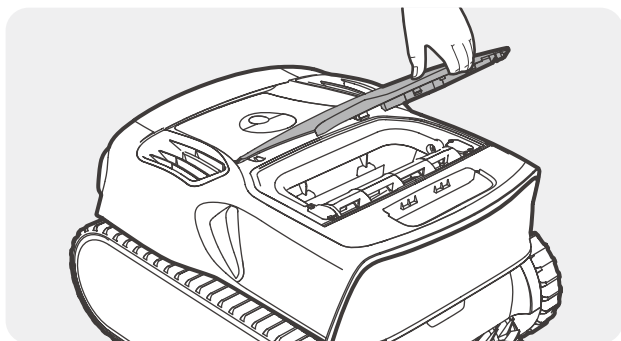

3. Tryck på spärren på botten av filterlådan och lyft det övre handtaget för att öppna den.

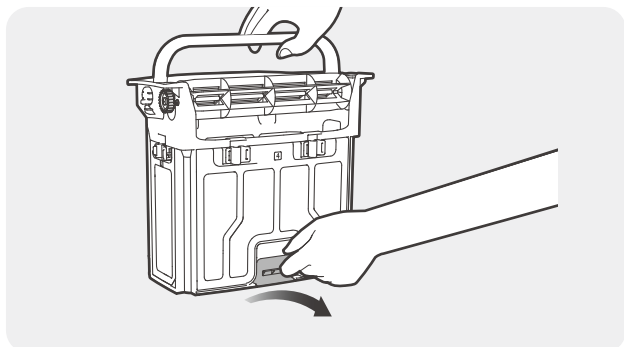

4. Töm, skölj och torka filterlådan.

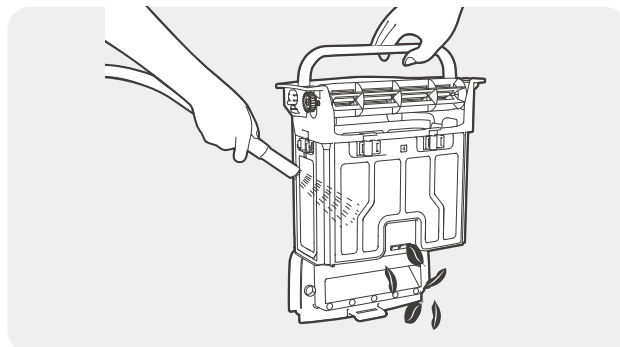

5. För en grundlig rengöring av filterlådan trycker du på spärren för att ta bort filtret för rengöring.

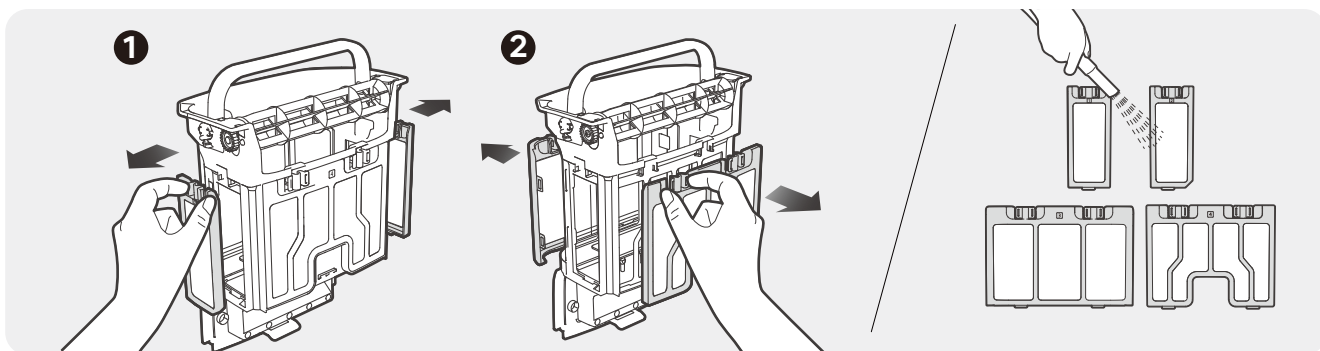

6. Efter torkning sätter du tillbaka filtret och filterlådan i enheten.

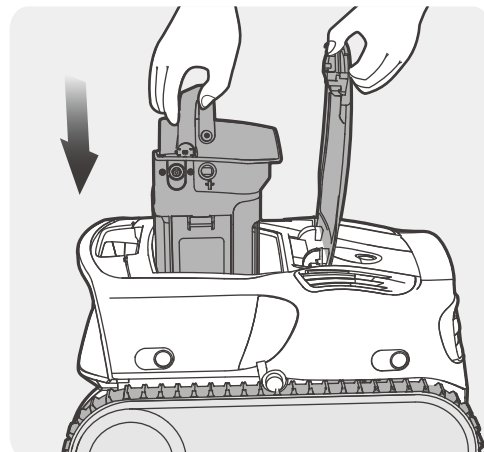
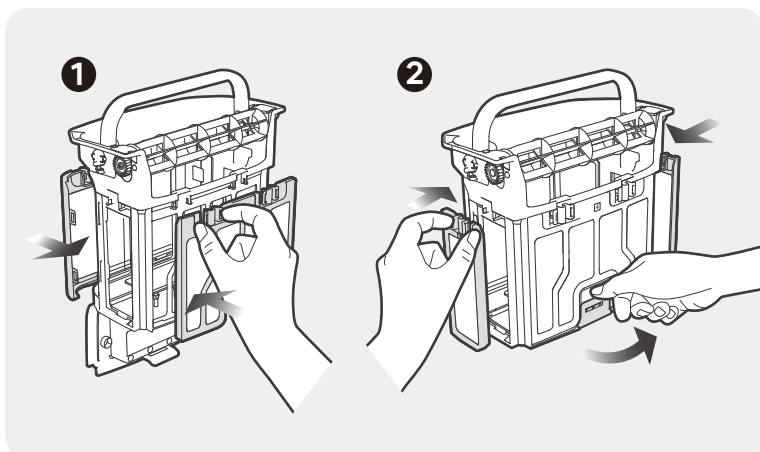

### Anmärkningar:

- Ta omedelbart bort enheten från poolen och rengör filterlådan efter varje rengöringsuppgift. Undvik att lämna enheten i poolen under längre perioder.
- Det krävs inte att du torkar filtret och filterlådan efter varje rengöring och det rekommenderas endast för att förhindra fuktrelaterade lukter.
- När du torkar eller förvarar din enhet, inklusive utbytbart MicroMesh™ ultrafint filter och filterlådan, rekommenderar vi att du förvarar dem i ett välventilerat utrymme, borta från direkt solljus.
- Utbytbart MicroMesh™ ultrafint filter kan fånga upp partiklar så små som 3–10 µm, t.ex. silt och vissa alger. När synligt skräp är minimalt (t.ex. stenar, löv, sand, skräp och hår) och vattnet verkar grumligt eller har lite alger, rekommenderar vi att du använder utbytbart MicroMesh™ ultrafint filter. Om det finns en betydande mängd synligt skräp rekommenderar vi att du använder ett vanligt filter.
- Vi rekommenderar att du använder en högtrycksvattenpistol för att rengöra filtret och filterlådan för att säkerställa noggrann rengöring.
- Efter flera användningar kan ytan på utbytbart MicroMesh™ ultrafint filter visa tecken på slitage, vilket inte påverkar dess prestanda.
- Utbytbart MicroMesh™ ultrafint filter är en förbrukningsartikel och bör bytas ut var 30:e användning för att upprätthålla effektiv filtrering.

## 4.2 Rengöring av propellern

1. Öppna det övre höljet och bänd upp de två skruvkåporna med en platt skruvmejsel.
2. Efter att ha tagit bort skruvkåporna skruvar du loss de två skruvarna med en skruvmejsel och tar sedan bort det övre höljet.

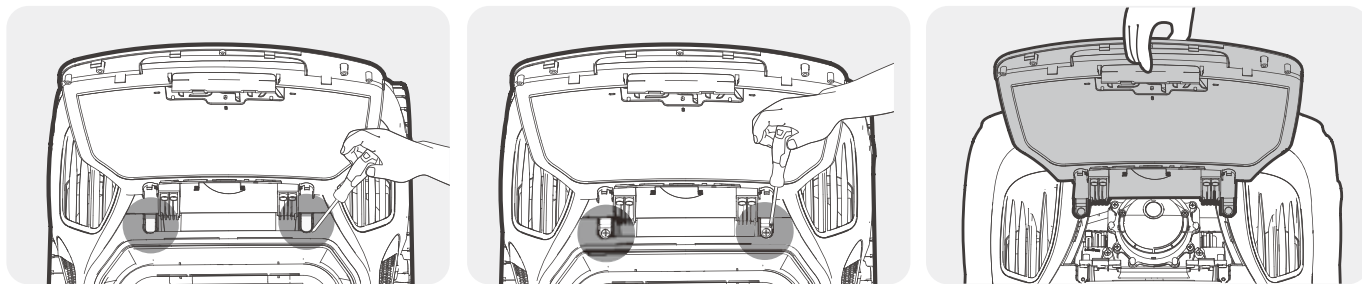

3. Du kommer att se insidan av enheten. Avlägsna de två skruvarna för att ta bort propellerkåpan.
4. Rengör resterande skräp och sätt tillbaka de demonterade delarna i ordning.

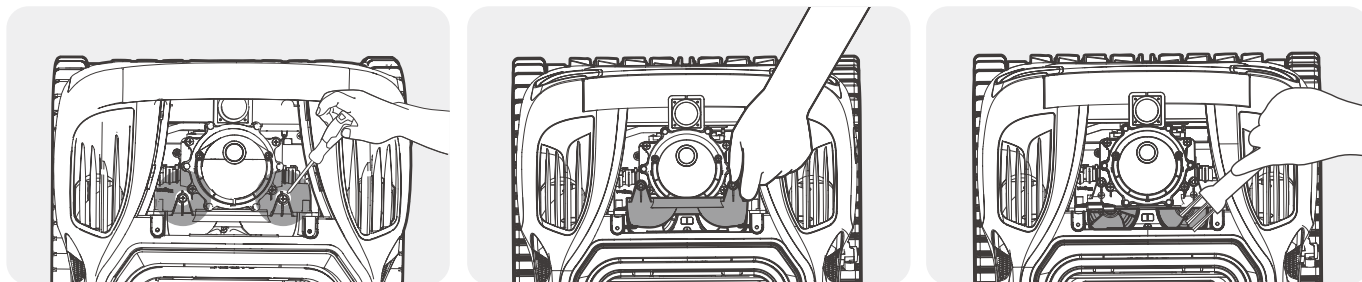

### 4.3 Rengöring av impeller/ Impeller för rengöring av vattenyta

1. Ta bort filterlådan och skruva loss var och en av de fyra skruvarna på båda sidor av filterlådan med en skruvmejsel.

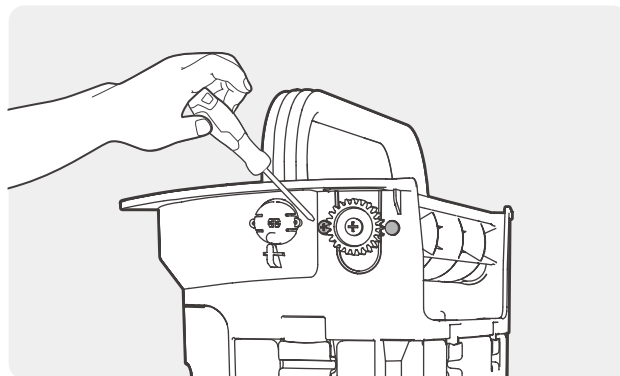

2. Dra impellern uppåt och ta bort den. Skruva loss skruvarna på änden medan du håller i impellern.

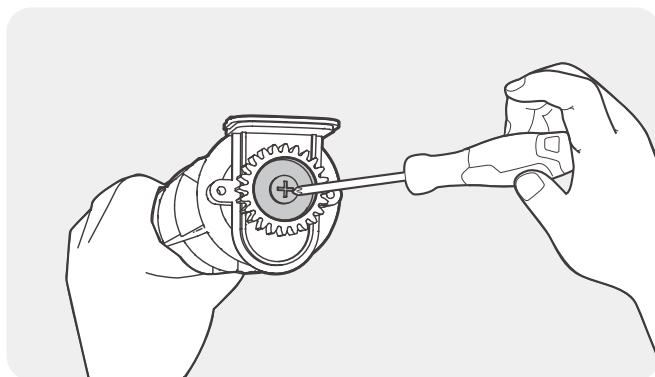
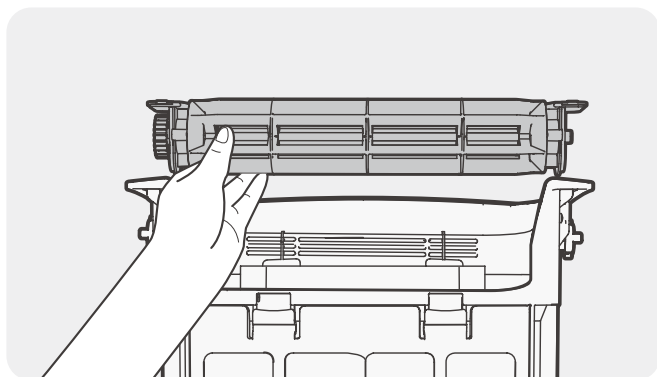

3. Ta bort kugghjulet och ändkåpan i ordning och rengör impellern.

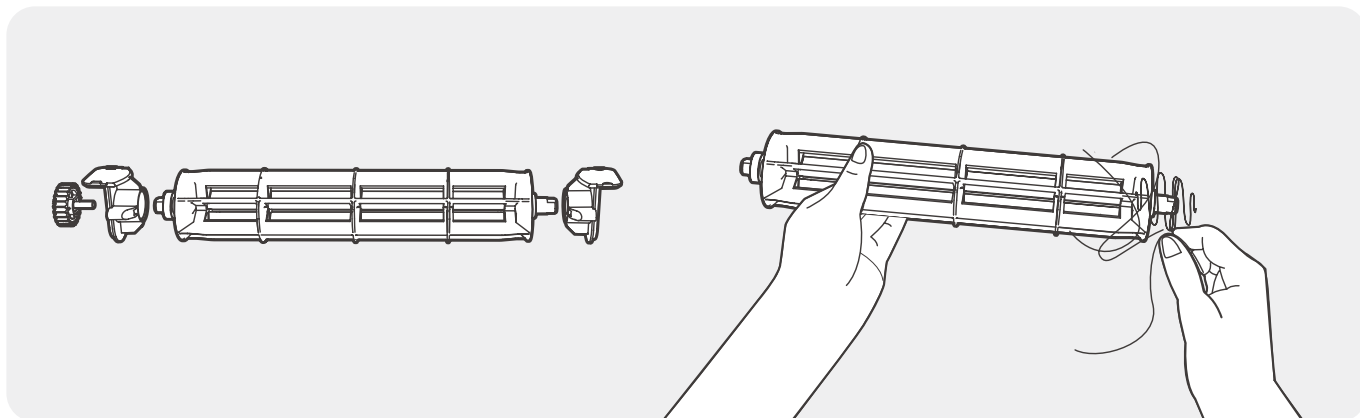

4. Sätt tillbaka ändkåpan och kugghjulet i ordning och skruva fast alla borttagna skruvar med en skruvmejsel.

VAR FÖRSIKTIG! ● på impellern och ■ på ändkåpan ska vara i linje med varandra.

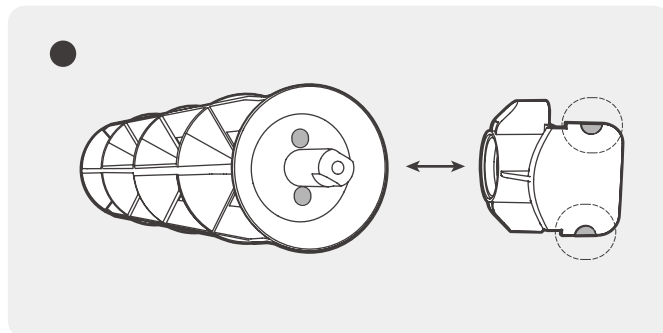
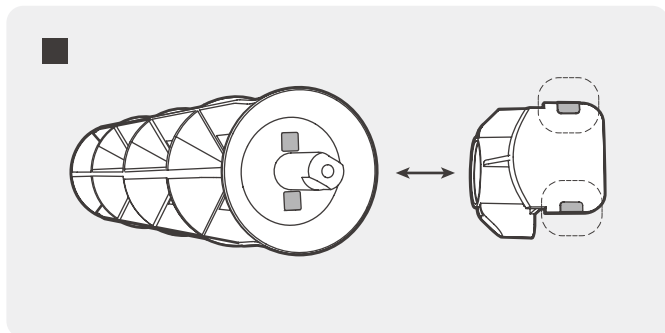

5. Sätt in impellern i filterlådan. Se till att ● på ändkåpan och ■ på filterlådan är i linje med varandra. Sätt tillbaka och dra åt de fyra skruvarna i ordning.

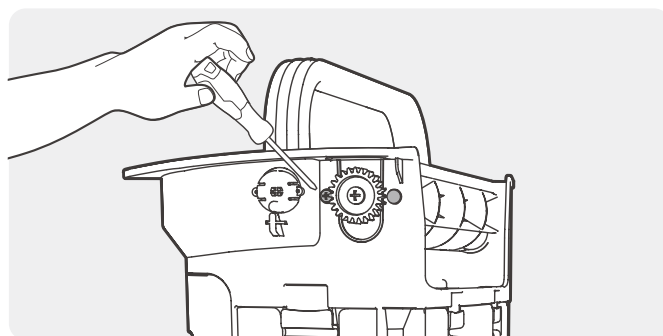
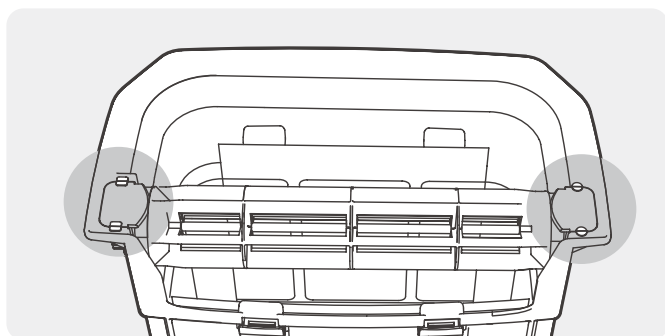

## 4.4 Byte av larvfötterna

1. Ta bort sidokåpan från enheten: Lägg enheten på sidan, tryck in de fyra klämmorna på sidokåpan och bänd dem och ta bort sidokåpan uppåt.

2. Ta bort skruvarna och styrhylsan från bakhjulet.

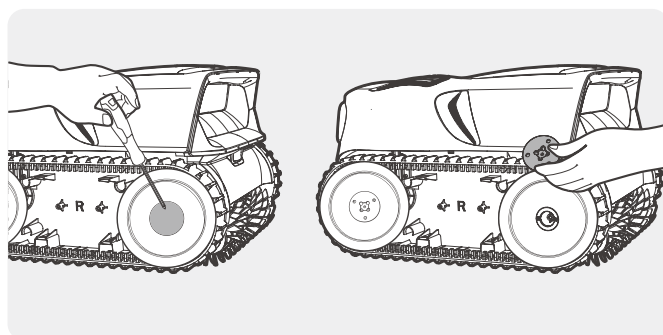
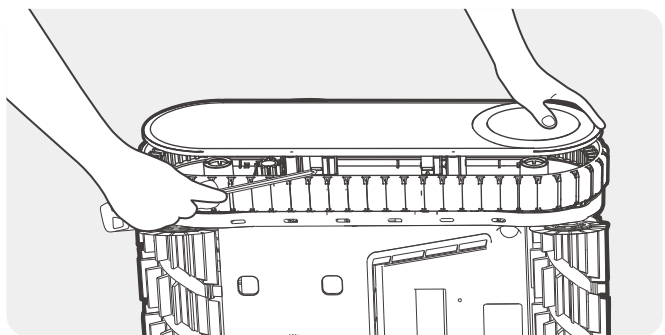

3. Ta bort enhetens bakhjul och larvfötter genom att försiktigt dra i varje del.

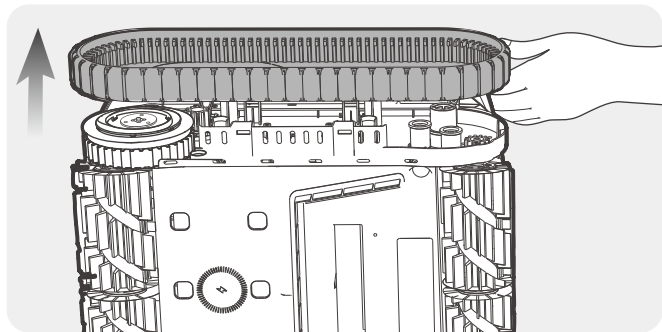

4. Rikta in kugghjulen på de nya larvfötterna med kugghjulen på båda hjulen. Sätt tillbaka bakhjulet och larvfötterna och se till att de sitter fast längs larvfötternas styrhylsor.

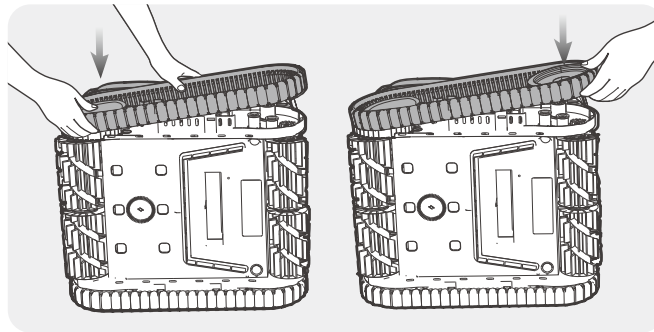

5. Installera bakhjulets styrhylsa och vrid klämman för att säkerställa att de två upphöjningarna är i linje med enhetens hål.

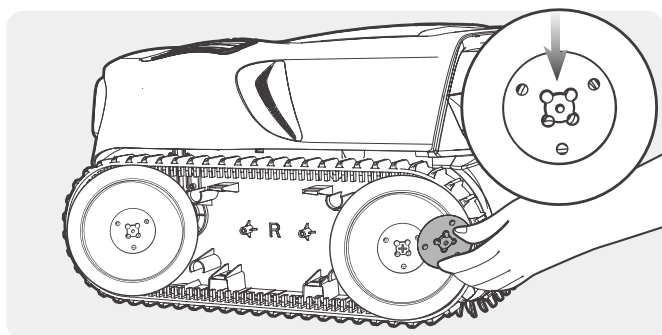

6. Dra åt skruvarna och sätt tillbaka sidokåpan. Upprepa detta steg för de andra larvfötterna.

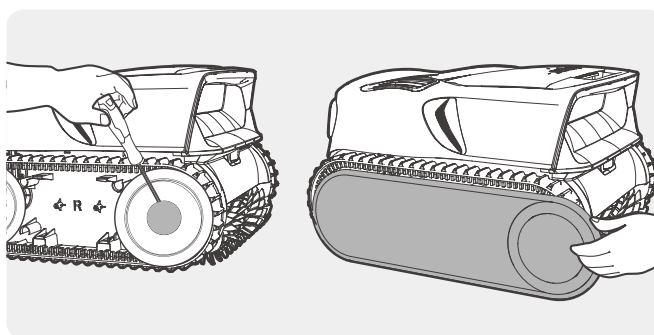

## 4.5 Byte av rullborste

1. Ta bort alla silikonspännen från din nuvarande rullborste.

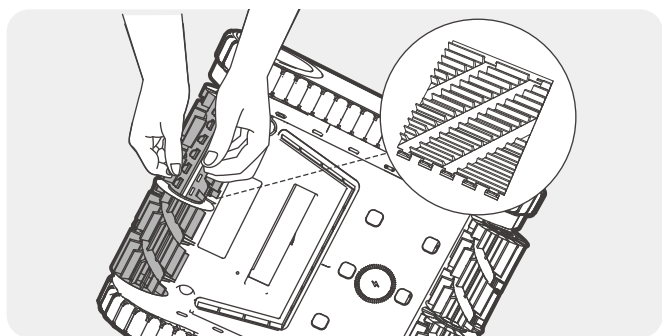

2. När du har tagit bort rullborsten tar du den nya rullborsten och riktar in silikonspännena med skårarna. Tryck in spännena i varje skåra för att fästa den nya rullborsten på din enhet. Upprepa detta steg för den andra rullborsten.

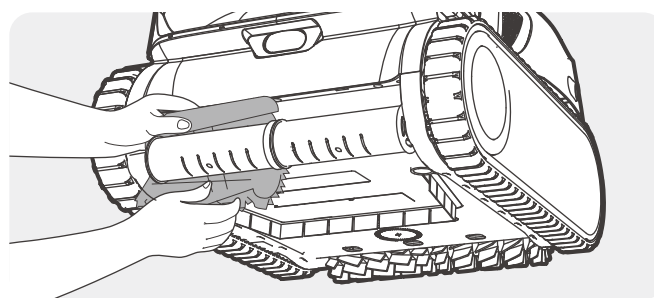

## 4.6 Stänga av och förvara din Aiper





Under lågsäsong, t.ex. vinter eller långa semestrar, när din Aiper-enhet inte används ska du följa dessa steg för att behålla den i toppskick:

1. Ladda enheten helt innan du förvarar den. Se till att enheten är avstängd och bortkopplad från laddaren innan den förvaras.
2. Rengör hela enheten noggrant, inklusive de övre och nedre höljena, hjulen och borstarna för att ta bort all smuts.
3. Torka av enheten med en handduk eller en mjuk trasa och se till att kåpan för laddningsporten är ordentligt stängd.
4. Förvara enheten i originalförpackningen på en sval, torr och välventilerad plats.
5. Ladda batteriet var sjätte månad för att behålla dess hälsa.



## 5 Specifikationer

Modell: PRX9	Sugkraft: 32 000 LPH (8500 GPH)
Poolstorlek: 300 m <sup>2</sup> (3200 Sq.Ft)	Effekt i avstängt läge: 0,31 W
Nominell ingång: 29,4 V=2,2 A	Batteripaketets livslängd: Upp till 5 timmar – Botten, Upp till 10 timmar – Skimming
Laddarmodell: GM95-294300-2FGN	Batteripaketets modell: C1264B4-04 eller C1264B4-03
Laddarens ingångsspänning: 100–240 V ~, 50/60 Hz, 2,5 A	Batteripaketets kapacitet: 10 400 mAh (262,08 Wh)
Laddarens utgångsspänning: 29,4 V=3,0 A	Batteripaketets spänning: 25,2 V
Modell av trådlös laddningsdocka: CHW1	Vattenskyddsklassning: IPX8
Ingångsspänning för trådlös laddningsdocka: 29,4 V=3,0 A	Laddarens skyddsgrad: IP67
Utgångsspänning för trådlös laddningsdocka: 29,4 V=2,2 A	Max vattendjup: 3 m (10 ft)
Laddningstid: 4 timmar	
2,4G frekvensintervall för trådlös laddningsdocka: 2,400–2,480 GHz, max E.I.R.P.: -12,94 dBm	
Bluetooth-frekvensområde: 2,4000–2,4835 GHz, max E.I.R.P.: 10 dBm	
2,4G Wi-Fi-frekvensområde: 2,4000–2,4835 GHz, max E.I.R.P.: 20 dBm	

	Likström.
	Växelström.
	Klass III-utrustning.
	Kortslutningssäkra säkerhetsisolerade transformatorer.
	KONSUMENTLASERPRODUKT EN 50689: 2021 IEC 60825-1: 2014 EN 60825-1: 2014+A11: 2021

	Strömförsörjningsenhet med switchläge.
	Endast för inomhusbruk.
	Polaritet för DC-strömkontakt.
	Läs bruksanvisningen.
	Max vattendjup.

## 6 LED-indikator

Indikator typer	Indikator status	Statusbeskrivning
LED-statusindikator	Pulserande blå	Fjärrkontrolläge.
	Pulserande grön	Laddning.
	Lyser grön	Laddning slutförd.
	Pulserande gul	För att återställa enheten: Håll  +  nedtryckta i fem sekunder. Enheten återställs till fabriksinställningarna.
		OTA pågår: Enheten uppdateras automatiskt till senaste firmware.
	Blinkande röd	Enheten är defekt. Följ appens instruktioner för felsökning.
	Lyser röd	Låg batterinivå (batteri < 15 %). Automatisk avstängning snart.
	Lyser blå	Måttlig batterinivå (batteri 15–30 %).
Lyser grön	Tillräcklig batterinivå (batteri > 30 %).	
Wi-Fi-indikator	Pulserande grön	Ansluter till Wi-Fi.
	Lyser grön	Wi-Fi anslutet.
	Av	Wi-Fi fränkopplat.

## 7 Felsökning

NR	Funktionsfel	Möjliga orsaker	Lösningar
1	Enheten startar inte.	Inte tillräckligt med batteriström.	Ladda enheten helt innan du använder den.
		Batteritemperaturen för hög/låg.	Använd endast enheten i en miljö mellan 0 °C (32 °F) och 40 °C (104 °F).
2	Enheten laddar inte.	Enheten är inte på plats.	Byta ut enheten. Se till att kontakten på laddaren är helt införd i enhetens strömintag.
		Laddaren är skadad eller inte strömförsörd.	Kontrollera om laddarens kontakt är ordentligt ansluten och om ett "pip" hörs efter att strömförsörjningen har anslutits. Om kontakten är korrekt ansluten men inget "pip" hörs kan laddaren vara defekt. Kontakta Aipers kundtjänst.
		Batteritemperaturen för hög/låg.	Använd endast enheten i en miljö mellan 10 °C (50 °F) och 40 °C (104 °F).
		Långvarig utebliven användning av enheten har orsakat att batteriet har laddats ur.	Följ avsnittet "Stänga av och förvara din Aiper" i guiden "Underhåll" för korrekt förvaring av enheten. Om enheten inte laddas på grund av långvarig utebliven användning ska du kontakta Aipers kundtjänst.
3	Enheten undviker inte hinder.	Sensorlinsen är smutsig.	Använd en mjuk, torr trasa för att rengöra sensorlinsen för att förebygga obstruktion.
4	Enheten ligger kvar på poolens avlopp för länge.	Enheten har fastnat i poolens avlopp.	Öppna inte poolens avlopp när enheten rengör. Om enheten fastnar frigör den sig själv.
5	Enheten har fastnat vid vattenlinjen i Vattenlinjeläge.	En liten utskjutning vid vattenlinjen detekteras inte av sensorn.	Ingen åtgärd krävs. Enheten sjunker till poolens botten inom 1 minut och fortsätta rengöringen efter att ha undvikit hinder i vattenlinjen.
6	Enheten lutar eller visar minskad rengöringsprestanda i vatten.	Filterlådan är full.	Töm och rengör filterlådan noggrant.
		Filtret är igensatt.	Skölj filtret med en högtrycksvattenpistol.
		Om LED-statusindikatorn blinkar röd kan propellern ha fastnat.	Kontrollera om det finns skräp på propellern och rengör den om det behövs. Mer detaljer finns i avsnittet "Underhåll" för "Rengöring av propellern".
7	Enheten har slutat fungera.	Om LED-statusindikatorn lyser röd är batteriet lågt.	Om rengöringsuppgiften avslutas tidigt kan enheten ha haft låg batteriladdning. Se till att enheten är fulladdad före användning.
		Om LED-statusindikatorn blinkar röd kan enheten vara defekt.	Följ appens instruktioner för felsökning.

## 8 Garanti

Denna produkt har klarat kvalitetskontroll och säkerhetstest utfört av våra tekniker.

1. Denna produkt levereras med en 36 månaders garanti som täcker enhetens batteri och motor från inköpsdatumet.
2. Denna garanti upphör att gälla om produkten har ändrats, har använts på felaktigt sätt eller har reparerats av obehöriga personer.
3. Denna garanti sträcker sig endast till tillverkningsfel och täcker inte skador som uppstår på grund av felaktig hantering av produkten av ägaren.
4. Beställningsnumret eller inköpsregistret måste uppvisas vid begäran om reparationsanspråk under garantiperioden.
5. Detta är en ytterligare garanti som erbjuds av AIPER INTELLIGENT SARL, 43-47 avenue de la Grande Armée, 75116 Paris, Frankrike. Denna garanti påverkar inte de kostnadsfria rättsmedel för bristande överensstämmelse som konsumenten har mot säljaren, enligt lag.
6. E-post för garanti: [service@aiper.com](mailto:service@aiper.com)

### FÖRENKLAD EU-FÖRSÄKRAN OM ÖVERENSSTÄMMELSE

Härmed försäkras Shenzhen Aiper Intelligent Co., Ltd. att denna radioutrustning av typen PRX9 överensstämmer med direktiv 2014/53/EU. Hela texten till EU-försäkrans om överensstämmelse finns på följande internetadress:

<https://eu.aiper.com/aiper-europe-doc-user-manual/>

EU-försäkrans om överensstämmelse kan begäras via adressen nedan:

AIPER INTELLIGENT SARL

43-47 avenue de la Grande Armée, 75116 Paris, Frankrike



**EU-försäkran om överensstämmelse****Information om avfallshantering för användare av elektrisk och elektronisk utrustning.****Korrekt avfallshantering av produkten**

Denna symbol på produkten eller på dess förpackning anger att använda elektriska och elektroniska produkter inte får blandas med osorterat kommunalt avfall. För korrekt behandling är det ditt ansvar att kassera din avfallsutrustning genom att se till att den återlämnas till anvisade insamlingsställen.

Korrekt avfallshantering av denna produkt hjälper till att spara värdefulla resurser och förhindra negativa effekter på människors hälsa och miljön, som i annat fall skulle kunna uppstå vid felaktig avfallshantering.

För att returnera din använda enhet ska du använda retur- och insamlingssystemen eller kontakta återförsäljaren där produkten köptes, vilket är kostnadsfritt. Kontakta din lokala myndighet för mer information om närmaste utsedda insamlingsplats.

Påföljder kan tillkomma för felaktig kassering av detta avfall, i enlighet med din nationella lagstiftning.

**Information om avfallshantering för användare av använda batterier**

Denna symbol innebär att batterier och ackumulatorer vid slutet av sin livslängd inte får blandas med osorterat kommunalt avfall. Ditt deltagande är en viktig del av arbetet med att minimera batteriers och ackumulatorers påverkan på miljön och på människors hälsa. För korrekt återvinning kan du returnera denna produkt eller de batterier eller ackumulatorer den innehåller till din leverantör eller till en utsedd insamlingsplats, vilket är kostnadsfritt.

Korrekt avfallshantering av denna produkt hjälper till att spara värdefulla resurser och förhindra negativa effekter på människors hälsa och miljön, som i annat fall skulle kunna uppstå vid felaktig avfallshantering.

Påföljder kan tillkomma för felaktig kassering av detta avfall, i enlighet med din nationella lagstiftning.

Det finns separata insamlingssystem för använda batterier och ackumulatorer.

Kassera batterier och ackumulatorer på rätt sätt till din lokala avfallsinsamling/återvinningscentral.

**Tillverkare**

Shenzhen Aiper Intelligent Co., Ltd.

Units 3201, 3203A and 3205, 32nd Floor, Block C, Phase 2 Galaxy World, Minle Community, Minzhi Street, Longhua District, Shenzhen, Guangdong, China, 518129

Tel. (Kina): +86075521018957 E-post: [service@aiper.com](mailto:service@aiper.com) <http://www.aiper.com>

Vă mulțumim că ați ales Aiper.

Faceți acum parte din milioanele de persoane care au deja încredere în Aiper pentru îngrijirea piscinei și se bucură de confortul unei piscine impecabil de curată.

Acest manual de utilizare vă va ajuta să vă întrețineți dispozitivul și să vă asigurați că funcționează la eficiența maximă pentru anii următori. Vă rugăm să vă faceți timp să-l citiți.

Dacă aveți întrebări, vă rugăm să accesați site-ul nostru web la [www.aiper.com](http://www.aiper.com) și să contactați echipa noastră de asistență pentru clienți pentru ajutor sau mai multe informații.

### Asistență pentru clienți Aiper:

 E-mail: [service@aiper.com](mailto:service@aiper.com)



Scanați pentru ghidul video



Scanați codul QR pentru  
a accesa asistența pentru  
clienți

# 1 INSTRUȚIUNI IMPORTANTE DE SIGURANȚĂ

Vă rugăm să citiți cu atenție acest manual și să urmați toate avertismentele și instrucțiunile atunci când utilizați robotul fără fir pentru curățarea piscinei Aiper (denumit în continuare „dispozitiv”). Nerespectarea poate duce la electrocutare, incendiu sau vătămări grave. Aiper nu este responsabilă pentru nicio pierdere sau vătămare cauzată de utilizarea necorespunzătoare a acestui dispozitiv.

Pentru siguranța dvs. și performanța optimă a acestui dispozitiv, vă rugăm să citiți și să urmați aceste instrucțiuni:

1. Acest dispozitiv nu este destinat utilizării de către persoane (inclusiv copii) cu capacități fizice, senzoriale sau mintale reduse sau cu lipsă de experiență și cunoștințe, cu excepția cazului în care acestea au fost supravegheate sau instruite cu privire la utilizarea dispozitivului de către o persoană responsabilă pentru siguranța lor.
2. Acest dispozitiv poate fi utilizat de persoane cu capacități fizice, senzoriale sau mintale reduse sau cu lipsă de experiență și cunoștințe, sub supravegherea sau după instructajul privind utilizarea dispozitivului într-un mod sigur și dacă înțeleg pericolele implicate.
3. Copiii nu se vor juca cu dispozitivul. Acest dispozitiv nu trebuie utilizat de copii. Curățarea și întreținerea de către utilizator nu trebuie efectuate de copii.
4. Copiii trebuie supravegheați pentru a se asigura că nu se joacă cu dispozitivul.
5. Aveți grijă să nu permiteți copiilor să atingă dispozitivul în timp ce acesta funcționează.
6. Nu permiteți copiilor să se urce pe dispozitiv sub nicio circumstanță.
7. Nu utilizați dispozitivul când în piscină se află oameni sau animale.
8. În timpul funcționării, nu introduceți mâinile în nicio parte a dispozitivului, deoarece acest lucru poate duce la vătămare.
9. Nu scoateți dispozitivul afară din apă, deoarece acest lucru poate duce la supraîncălzire.
10. Un încărcător care este potrivit pentru un tip de acumulator poate crea un risc de incendiu atunci când este utilizat cu un alt acumulator.
11. AVERTISMENT: În scopul reîncărcării bateriei, utilizați numai unitatea de alimentare detașabilă furnizată împreună cu acest dispozitiv.
12. Dispozitivul trebuie alimentat numai la SELV.
13. Bateria cu litiu din acest dispozitiv este o baterie de c.c. de 16,8 V, 4 000 mAh. Bateria trebuie scoasă și eliminată în conformitate cu legile și reglementările locale înainte de a arunca dispozitivul.
14. Dispozitivul poate fi încărcat numai cu stația de încărcare fără fir specifică (model: CHW1), alimentată de încărcătorul specific (model: GM95-294300-2FGN).
15. Nu așezați niciun obiect între dispozitiv și stația de încărcare wireless. Este posibil ca dispozitivul să nu se încarce corect sau să se supraîncălzească și, ca urmare, să se deterioreze.
16. Acest dispozitiv poate fi utilizat numai cu acumulatorii cu litiu model C1264B4-04 sau C1264B4-03.
17. Acest dispozitiv conține baterii care nu pot fi înlocuite. Atunci când bateria ajunge la sfârșitul duratei de viață, dispozitivul trebuie aruncat în mod corespunzător.
18. Țineți cont de riscul ca bornele dispozitivului alimentat cu baterie sau bateria să fie scurtcircuitate de obiecte metalice.
19. În cazul în care un dispozitiv deteriorat produce un lichid neobișnuit, evitați contactul cu lichidul. Dacă intrați în contact cu un lichid străin, în special la nivelul ochilor sau altor părți sensibile, clătiți imediat cu apă. Lichidul împrăștiat dintr-o baterie deteriorată poate provoca iritații sau arsuri ale pielii.

20. Nu expuneți dispozitivul sau bateria la foc sau la temperaturi excesive. Expunerea la foc sau la temperaturi peste 70 °C (158 °F) poate provoca explozie.
21. Scoateți dispozitivul din încărcător și opriți butonul de alimentare al dispozitivului înainte de a scoate bateria pentru eliminarea dispozitivului.
22. Bateria trebuie scoasă și eliminată în conformitate cu legile și reglementările locale înainte de a arunca dispozitivul.
23. Vă rugăm să aruncați bateriile uzate în conformitate cu legile și reglementările locale.
24. Nu incinerați dispozitivul chiar dacă este grav deteriorat. Bateriile pot exploda la incendiu.
25. Asigurați-vă că dispozitivul este oprit înainte de a încărca folosind încărcătorul. În timpul încărcării, dispozitivul trebuie păstrat într-o zonă răcoroasă și bine ventilată. Nu acoperiți dispozitivul în timpul încărcării, deoarece acest lucru poate cauza supraîncălzirea componentelor.
26. AVERTISMENT: Pentru a reduce riscul de electrocutare, înlocuiți imediat cablul deteriorat.
27. Doar profesioniștii autorizați trebuie să dezassembleze kitul de angrenare etanșat al dispozitivului dvs.
28. Utilizați numai așa cum este descris în acest manual. Utilizați numai accesoriile recomandate sau vândute de producător.
29. Nu utilizați dispozitivul simultan cu vreun alt echipament pentru piscină, cum ar fi un filtru de piscină, un aparat de curățat sau un robot pentru curățarea suprafeței.
30. Înainte de curățare, opriți pompa de apă și sistemul de încălzire.
31. Atunci când puneți dispozitivul în apă, partea din față a dispozitivului trebuie să fie orientată în sus și nu trebuie niciodată pusă cu capul în jos sau aruncată în piscină.
32. Aveți grijă unde călcați și mențineți-vă echilibrul atunci când lucrați lângă piscină.
33. Nu scăpați pe jos, nu perforați carcasa sau nu deteriorați în mod intenționat dispozitivul în niciun fel, deoarece acest lucru vă poate anula garanția.
34. Pentru a preveni expunerea la RF, se recomandă o separare de 20 cm sau mai mult între persoanele care operează dispozitivul și dispozitivul în sine. Operarea de la distanțe mai apropiate nu este recomandată. Antena utilizată pentru transmitătorul acestui dispozitiv nu trebuie să fie amplasată alături de nicio altă antenă sau niciun alt transmitător.
35. Deconectați robotul pentru curățarea piscinei de la rețeaua de alimentare înainte de a efectua întreținerea de către utilizator, cum ar fi curățarea filtrului.
36. Ștecărul trebuie scos din priză înainte de curățarea sau întreținerea încărcătorului.
37. Atunci când nu utilizați încărcătorul pentru o perioadă lungă de timp, vă rugăm să deconectați-l.
38. Atunci când nu îl utilizați, depozitați dispozitivul în interior, într-o zonă răcoroasă și bine ventilată.
39. Dispozitivul nu este protejat împotriva efectelor înghețului. Nu trebuie lăsat afară în condiții de îngheț.
40. ATENȚIE:
  - PENTRU UTILIZARE NUMAI ÎN PISCINE.
  - PENTRU UTILIZARE NUMAI ÎMPREUNĂ CU STAȚIA DE ÎNCĂRCARE WIRELESS AIPER AUTORIZATĂ, MODEL: CHW1.

## PĂSTRAȚI ACESTE INSTRUCȚIUNI

## 2 Componentele produsului

### 2.1 Conținutul pachetului

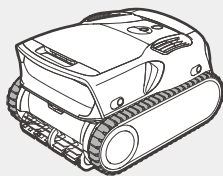

Robot pentru curățarea piscinei \*1

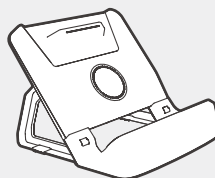

Stație de încărcare \*1

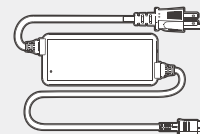

Încărcător \* 1

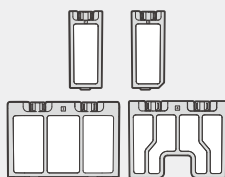

Filtru ultra-fin MicroMesh™ înlocuibil \*1



Cârlig \*1



Manual de utilizare \* 1

### 2.2 Prezentarea generală a componentelor

Robot pentru curățarea piscinei (vedere laterală)

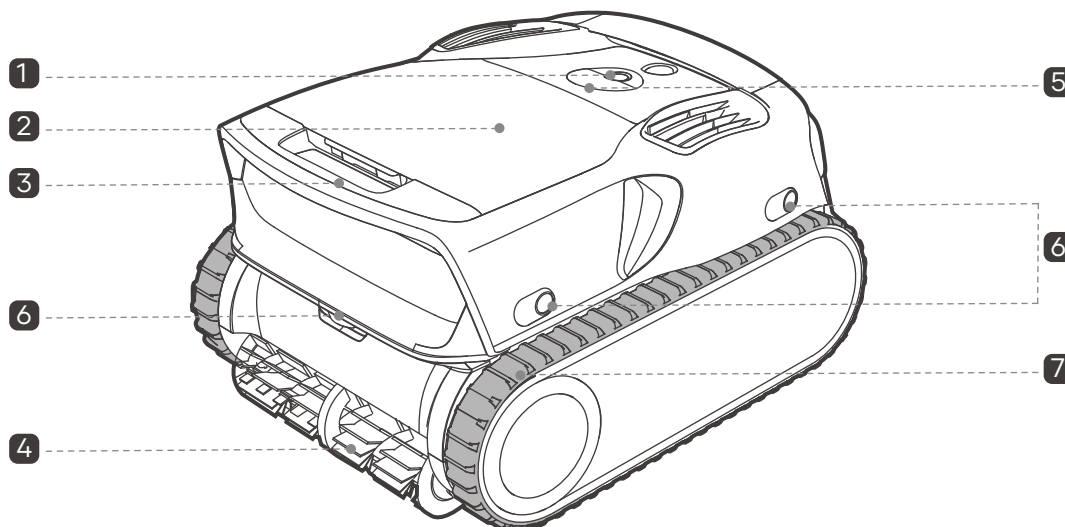

1 : Buton de alimentare

2 Carcasă superioară

3 Mâner

4 Perie rotativă

5 Indicator de stare cu LED

6 Senzor cu ultrasunete

7 Șenilă

## Cutie de filtrare

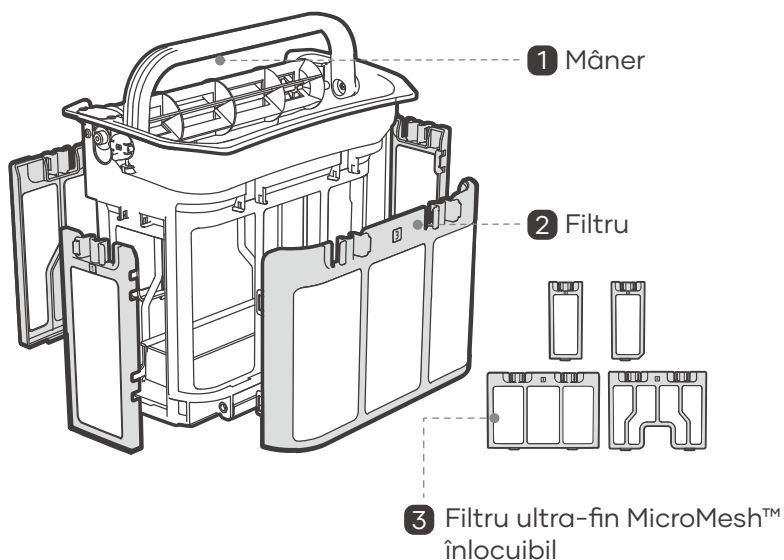

### Observații:

- La achiziționarea acestui dispozitiv este inclus un filtru ultra-fin MicroMesh™ înlocuibil. Pentru filtrarea reziduurilor mai fine, cum ar fi nisipul, murdăria și anumite tipuri de alge, se recomandă utilizarea acestui filtru în locul celui standard, pentru o performanță îmbunătățită.
- Pentru a înlocui filtrul, apăsați zăvorul pentru a-l scoate pe cel existent și introduceți filtrul ultra-fin MicroMesh™ înlocuibil. Apăsați-l ferm până când auziți un „clic”, ceea ce arată că filtrul a fost bine fixat.

## Panou de control

### Indicator de stare cu LED

### Indicatorul de mod





- Modul Hero
- Modul podea
- Modul podea + perete
- Modul de curățare a suprafeței

Dacă toți indicatorii de mod cu LED sunt aprinși continuu, indică faptul că dispozitivul efectuează o sarcină personalizată.

### Butonul de mod

Schimbați și selectați modul de curățare.

### Buton de alimentare

- Apăsați lung butonul  timp de 2 secunde pentru a porni/opri.
- Apăsați lung butoanele  și  simultan timp de 5 secunde pentru a intra în modul de configurare a rețelei.
- Apăsați lung butoanele  și  simultan timp de 5 secunde pentru a reseta dispozitivul la valorile din fabrică.

### Indicator Wi-Fi

### Indicatorul de intensitate a curățării

- ECO: Curățare cu economie de energie
- AUTO: Curățare adaptivă
- MAX: Curățare de înaltă performanță

### Butonul de intensitate a curățării

Schimbați și selectați intensitatea curățării.



## 3 Cum se utilizează Aiper Scuba X1 Pro Max

### 3.1 Condiții de funcționare

Vă rugăm să vă asigurați că dispozitivul este utilizat numai în mediile specificate pentru piscine. Daunele rezultate din utilizarea în afara acestor condiții nu vor fi acoperite de garanție.

- **Temperatura apei:** 0-40 °C (32-104 °F)
- **Valoare pH:** 7,0-7,8
- **Clor:** Maxim 4 ppm
- **NaCl:** Maxim 5 000 ppm

### 3.2 Descărcarea aplicației

Descărcați aplicația Aiper pentru a beneficia de mai multe funcții pentru dispozitivul dvs.:

Puteți descărca și instala aplicația Aiper scanând codul QR de mai jos sau căutând „Aiper” în magazinul dvs. de aplicații.



#### Observații:

- Pentru funcționalitatea completă a aplicației pe smartphone sau dispozitiv este necesară iOS 12.0 sau o versiune ulterioară sau Android 8.0 sau o versiune ulterioară.
- Odată instalată, urmați instrucțiunile aplicației pentru a finaliza înregistrarea, autentificarea și configurarea rețelei.

### 3.3 Configurarea rețelei

La prima pornire a dispozitivului, acesta va intra în modul de configurare a rețelei. Dacă acest proces este întrerupt, apăsați **Power** + **Home** timp de 5 secunde pentru a reintra în modul de configurare a rețelei.

**Odată ajuns în modul de configurare a rețelei, vă rugăm să selectați fie Configurare Bluetooth, fie Configurare cu cod QR.**

- **Configurare Bluetooth:** Activați Bluetooth pe telefon și accesați aplicația Aiper. În aplicație, atingeți simbolul **[+]** din colțul din dreapta sus, apoi selectați „Adăugare prin Bluetooth”. Aplicația va detecta dispozitivele Bluetooth din apropiere. Selectați rețeaua, introduceți parola Wi-Fi și atingeți „Înainte” pentru a finaliza configurarea rețelei.
- **Configurare cu cod QR:** Deschideți aplicația și atingeți **[+]** din colțul din dreapta sus, apoi selectați „Adăugare cu cod QR”. Scanați codul QR aflat pe dispozitivul Aiper. Atunci când dispozitivul este recunoscut, urmați instrucțiunile aplicației pentru a vă conecta la Wi-Fi-ul dispozitivului. După ce v-ați conectat, reveniți la aplicație și urmați instrucțiunile pentru a finaliza configurarea rețelei.

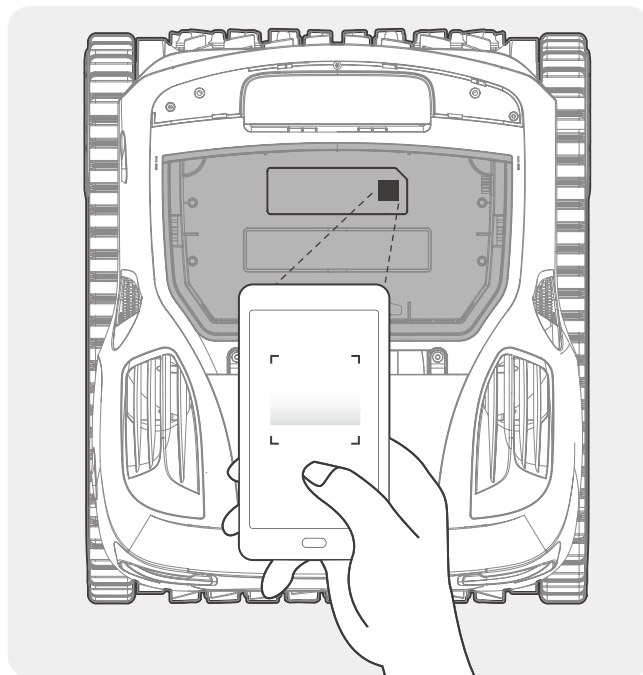

Cerințe pentru rețeaua Wi-Fi:  
Utilizați o rețea mixtă de 2,4 GHz sau 2,4/5 GHz.

### 3.4 Încărcare

#### ATENȚIE:

Vă rugăm să încărcați complet dispozitivul înainte de a-l folosi pentru a curăța piscina.

Nu încărcați dispozitivul în lumina directă a soarelui.

Se recomandă o distanță minimă de 3,5 m (11,5 ft) între piscina dvs. și locul de încărcare. Pentru rezultate optime, locul de încărcare trebuie să aibă acoperire Wi-Fi, deoarece acest lucru va accelera actualizările OTA.

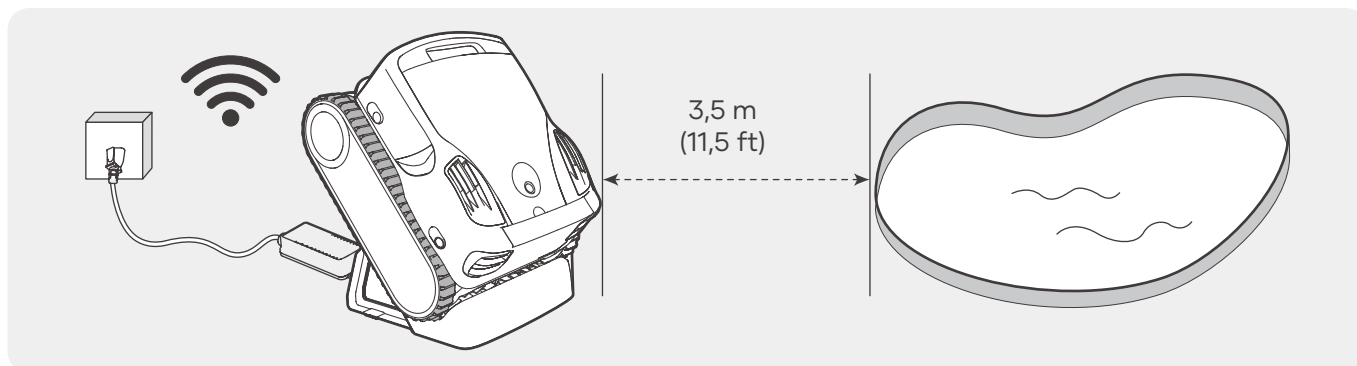

#### Opțiuni de încărcare:

**1.** Instalarea stației de încărcare: Introduceți piciorul de sprijin în panoul de încărcare. Apoi, atașați carcasa frontală.

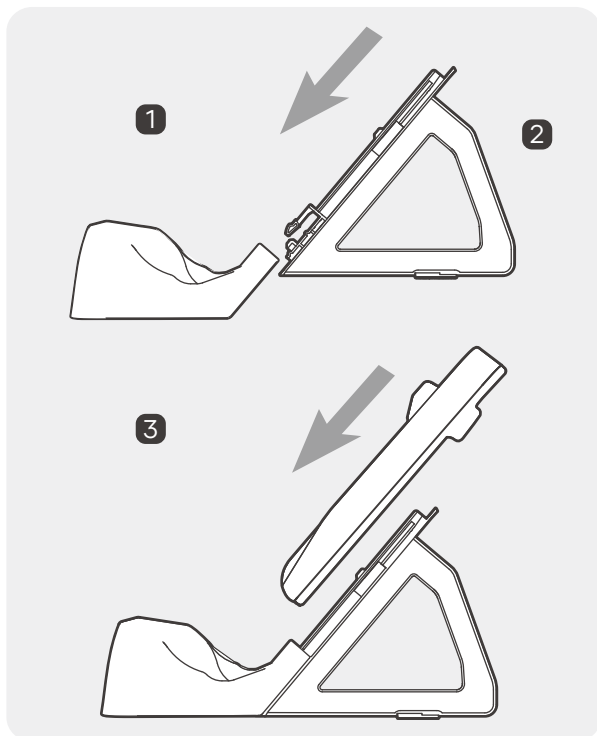

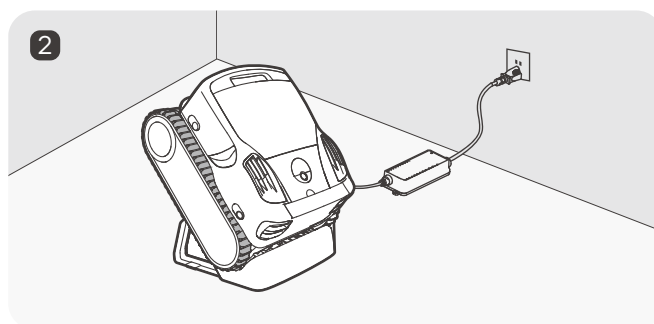
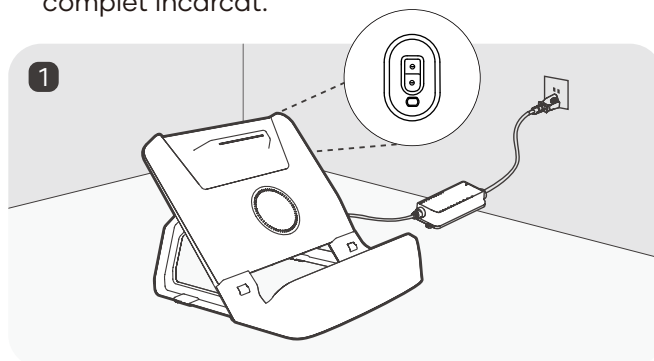

**2.** Conectați cablul încărcătorului la portul de încărcare de pe stația de andocare și conectați adaptorul la orice priză disponibilă. Așezați dispozitivul pe stația de încărcare. Indicatorul de stare cu LED de pe dispozitiv va pulsa în timpul încărcării și va deveni verde continuu când este complet încărcat.

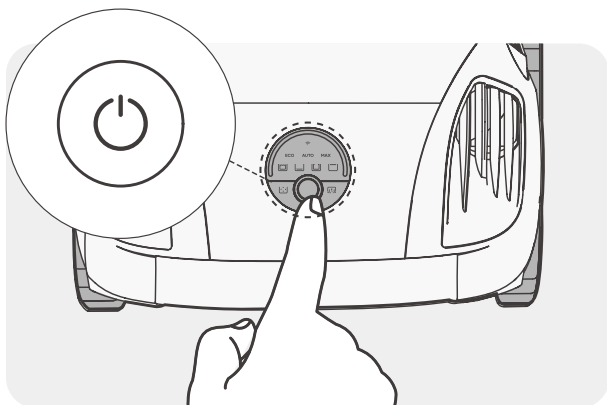

### 3.5 Procesul de curățare

1. Apăsați lung butonul  timp de 2 secunde pentru a porni/opri dispozitivul.





2. Apăsați scurt butonul  pentru a cicla și selecta unul dintre cele patru moduri de curățare preprogramate: modul Hero, modul podea, modul podea + perete și modul de curățare a suprafeței. Moduri suplimentare sunt disponibile în aplicația Aiper.

Înainte de a scufunda dispozitivul în apă, așezați dispozitivul pe o suprafață orizontală timp de 5 secunde. După ce a fost scufundat pentru o perioadă scurtă, dispozitivul va iniția sarcina de curățare a modului selectat.

3. Când dispozitivul este scufundat inițial, selectarea unui mod care include curățarea podelei piscinei va declanșa procesul de cartografiere. Dispozitivul va curăța de-a lungul conturului podelei piscinei pentru a crea o hartă subacvatică.

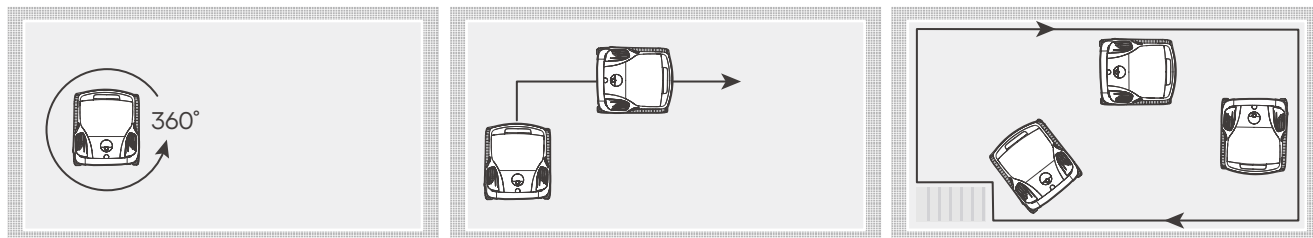
După o cartografiere reușită, nu este nevoie să faceți din nou cartografierea pentru aceeași piscină. Cu toate acestea, înainte de fiecare curățare, dispozitivul trebuie să se deplaseze pentru scurt timp pe podea pentru a se muta.



După finalizarea cartografierii, dispozitivul va recunoaște automat forma piscinei și va iniția traseul de curățare în formă de  atunci când curăța podeaua piscinei. Odată ce curățarea este finalizată, dispozitivul va reveni în zonele omise.

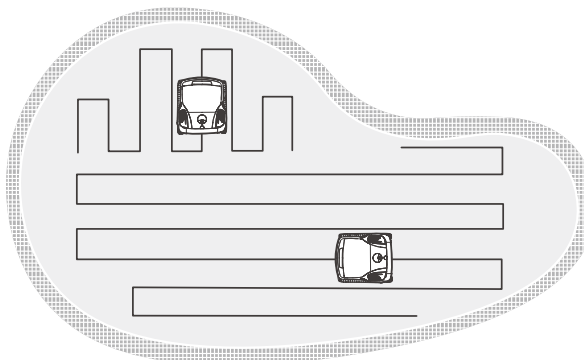
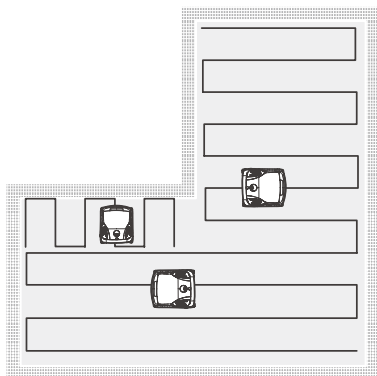

4. Detaliile fiecărui mod de curățare sunt descrise mai jos:

- **Modul Hero:** Dispozitivul va curăța succesiv podeaua piscinei, pereții piscinei și suprafața apei. Cât timp curăță pereții, va curăța și linia de plutire.

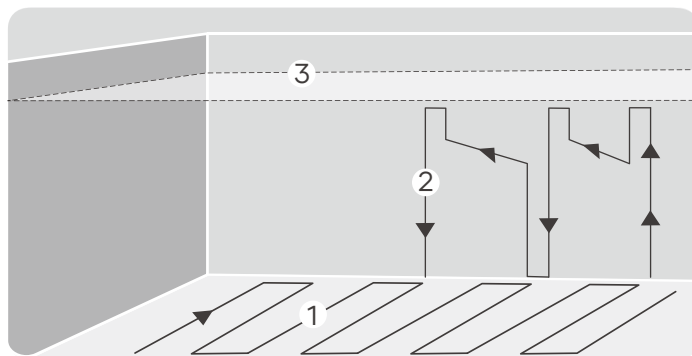
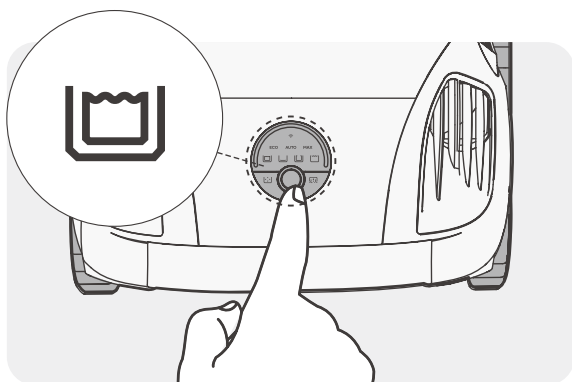

Modul Hero

- **Modul podea:** Dispozitivul va curăța podeaua piscinei utilizând un traseu în formă de S, fără a urca pe pereții piscinei sau curăța pereții.

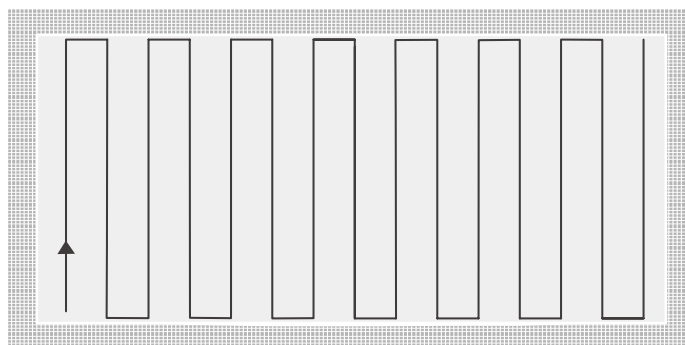
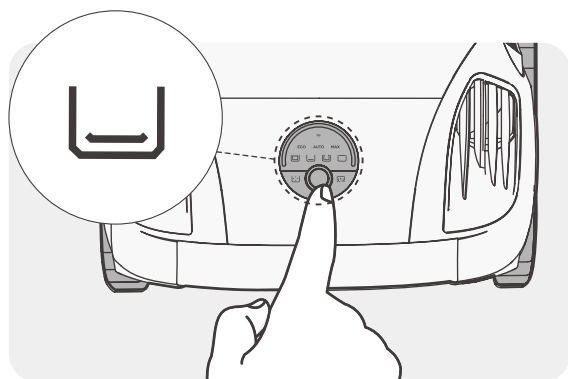

Modul podea

- **Modul podea + perete:** Dispozitivul va curăța succesiv podeaua piscinei și pereții piscinei; în timp ce curăța pereții, va curăța și linia de plutire.

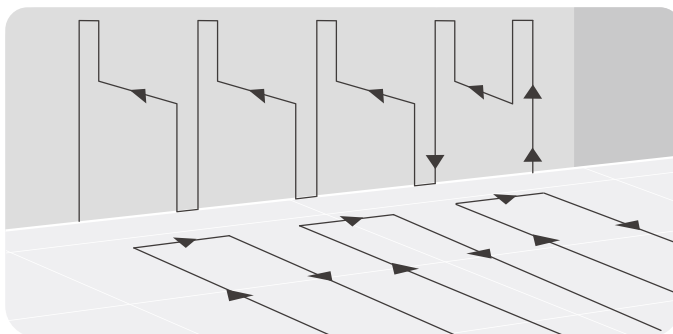
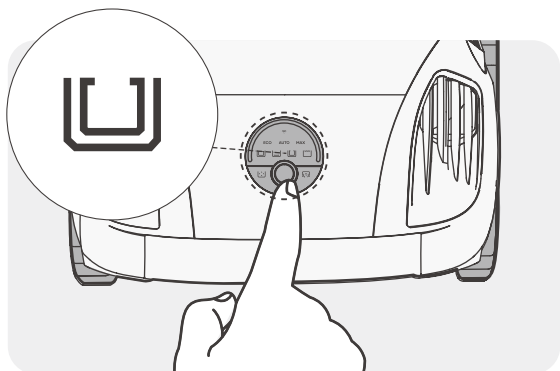

Modul podea + perete

- **Modul de curățare a suprafeței:** Dispozitivul va curăța suprafața apei piscinei timp de 3 ore.

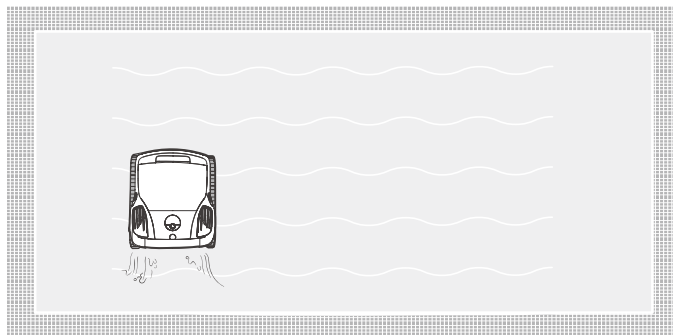
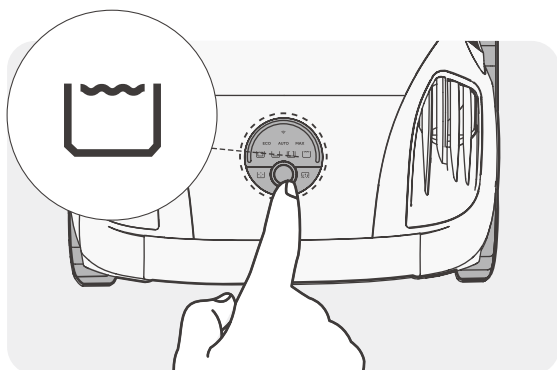

### Modul de curățare a suprafeței

**Observație:** Traseul de curățare a dispozitivului poate fi actualizat cu versiuni de firmware. Pentru cele mai precise informații, vă rugăm să consultați performanța reală a dispozitivului sau cele mai recente îndrumări oficiale.

#### Alegerea intensității curățării

**ECO:** Mod cu economie de energie. În acest mod, dispozitivul va economisi energie, prelungind timpul de curățare. Performanța de curățare nu este afectată și poate curăța totuși reziduuri precum nisip, frunze, insecte etc.

**AUTO:** Modul adaptativ. În acest mod, dispozitivul va regla în mod inteligent puterea și viteza de funcționare a pompei de apă în funcție de distribuția reziduurilor pe podeaua piscinei pentru a obține echilibrul între capacitatea de curățare și durata de viață a bateriei.

**MAX:** Mod de înaltă performanță. În acest mod, pompa de apă va funcționa continuu la putere mare, oferind o capacitate ridicată de curățare.

5. Când dispozitivul finalizează o sarcină de curățare, acesta va urca automat la suprafața apei în apropierea punctului de intrare.

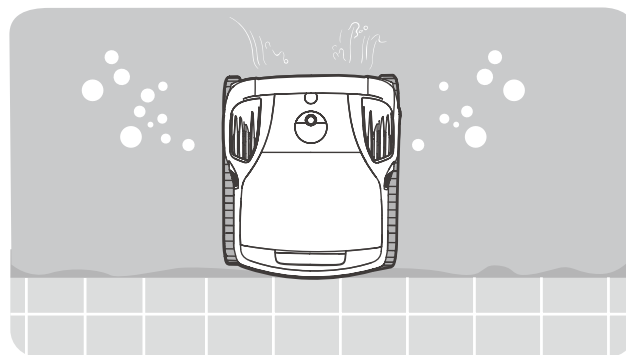
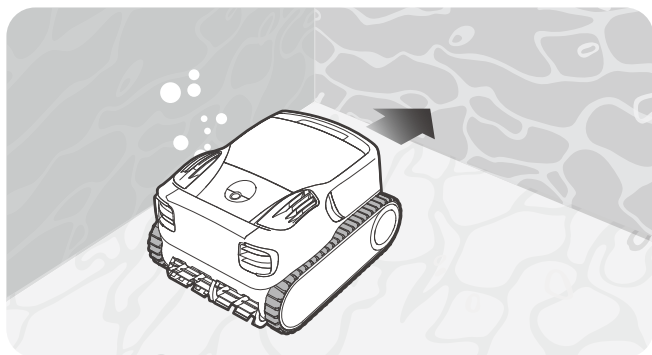

Dacă, din orice motiv, dispozitivul nu urcă la suprafața apei, atașați cârligul inclus la orice tijă telescopică standard pentru piscină (neinclusă) pentru a ajunge să-l recuperați. Agățați și ridicați dispozitivul din piscină.

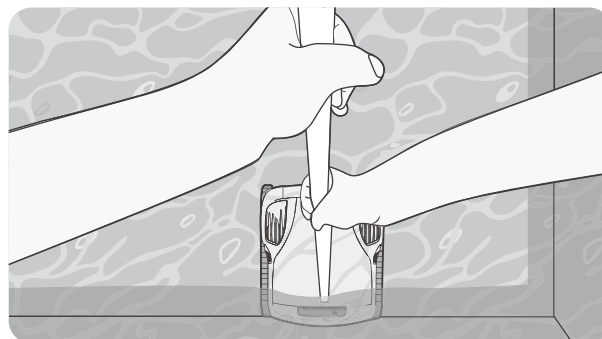
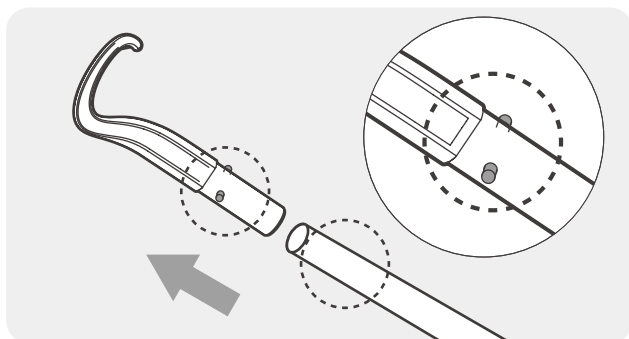

6. Lăsați dispozitivul să se scurgă de apa stocată înainte de a-l depozita sau încărca.



## 4 Întreținere

### 4.1 Curățarea cutiei de filtrare

1. Așezați dispozitivul pe o suprafață plană și ridicați carcasa superioară.

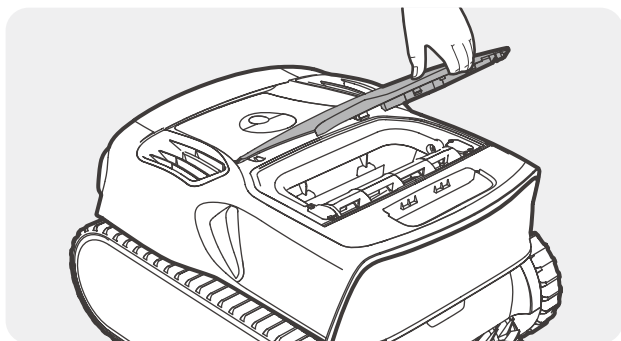

2. Scoateți cutia de filtrare ridicând de mânerul acesteia.

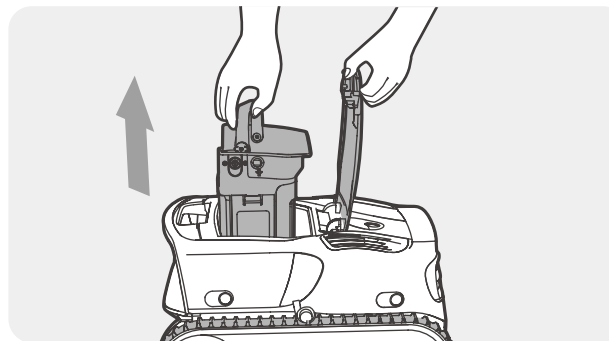

3. Apăsați zăvorul de pe partea inferioară a cutiei de filtrare și ridicați mânerul carcasei superioare pentru a o deschide.

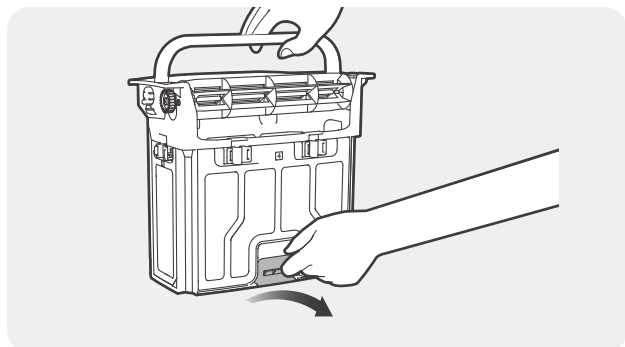

4. Goliți, clătiți și uscați cutia de filtrare.

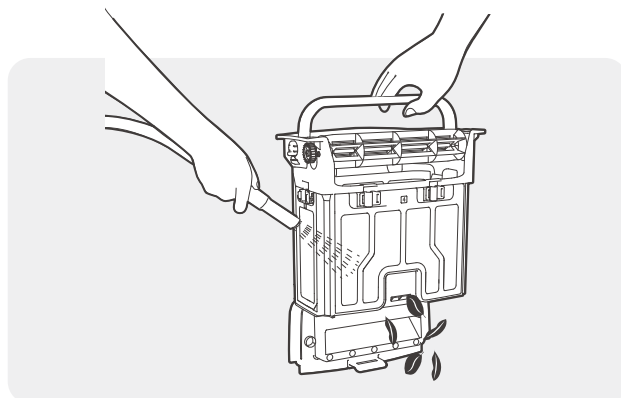

5. Pentru o curățare temeinică a cutiei de filtrare, apăsați zăvorul pentru a scoate filtrul pentru curățare.

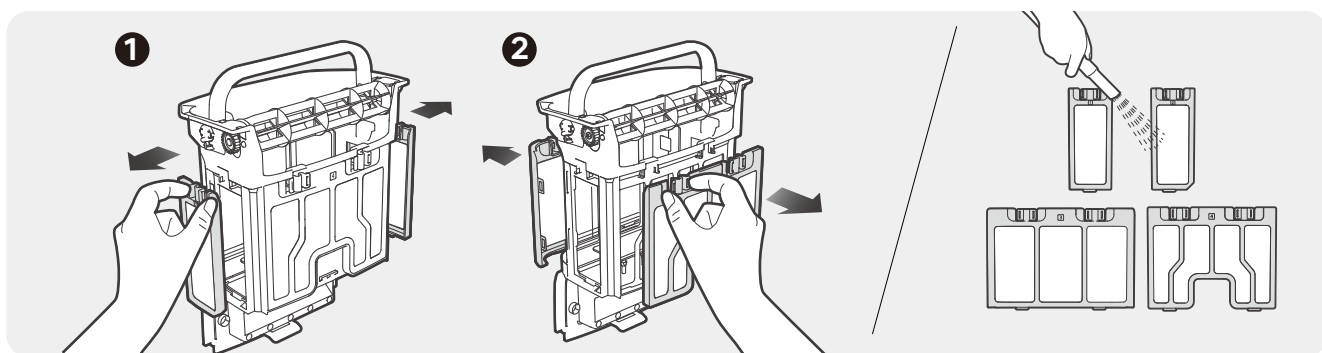

6. După uscare, reinstalați filtrul și cutia de filtrare în dispozitiv.

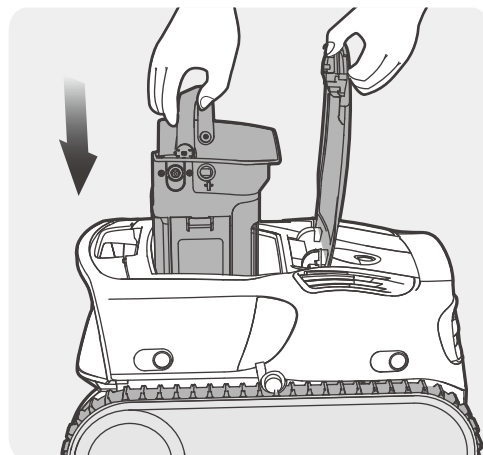
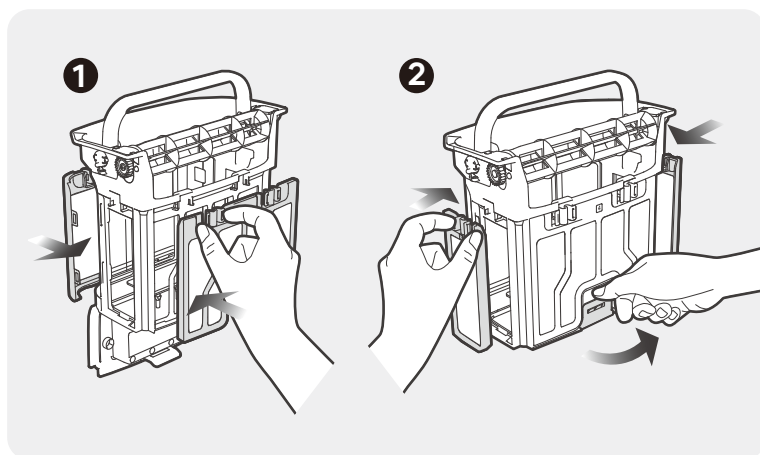

**Observații:**

- După fiecare sarcină de curățare, scoateți prompt dispozitivul din piscină și curățați imediat cutia de filtrare. Evitați să lăsați dispozitivul în piscină pentru perioade lungi de timp.
- Nu este necesară uscarea filtrului și a cutiei de filtrare după fiecare curățare și este recomandată numai pentru a preveni mirosurile asociate umidității.
- Atunci când uscați sau depozitați dispozitivul, inclusiv filtrul ultra-fin MicroMesh™ înlocuibil și cutia de filtrare, se recomandă să le depozitați într-o zonă bine ventilată, ferite de lumina directă a soarelui.
- Filtrul ultra-fin MicroMesh™ înlocuibil prinde particule de până la 3-10 μm, cum ar fi nămol și unele alge. Când resturile vizibile sunt minime (de exemplu, pietre, frunze, nisip, resturi, păr) și apa pare tulbure sau cu unele alge, se recomandă utilizarea filtrului ultra-fin MicroMesh™ înlocuibil. Dacă există o cantitate semnificativă de reziduuri vizibile, se recomandă utilizarea unui filtru obișnuit.
- Se recomandă să folosiți un pistol cu apă de înaltă presiune pentru a curăța filtrul și cutia de filtrare, pentru a asigura o curățare minuțioasă.
- După mai multe utilizări, suprafața filtrului ultra-fin MicroMesh™ înlocuibil poate prezenta semne de uzură, care nu afectează performanța acestuia.
- Filtrul ultra-fin MicroMesh™ înlocuibil este un articol consumabil și trebuie înlocuit la fiecare 30 utilizări, pentru a menține o filtrare eficientă.

**4.2 Curățarea elicei**

1. Deschideți carcasa superioară și deschideți cele 2 capace ale șuruburilor cu o șurubelniță cu cap plat.
2. După îndepărtarea capacelor șuruburilor, deșurubați cele 2 șuruburi cu o șurubelniță, apoi scoateți carcasa superioară.

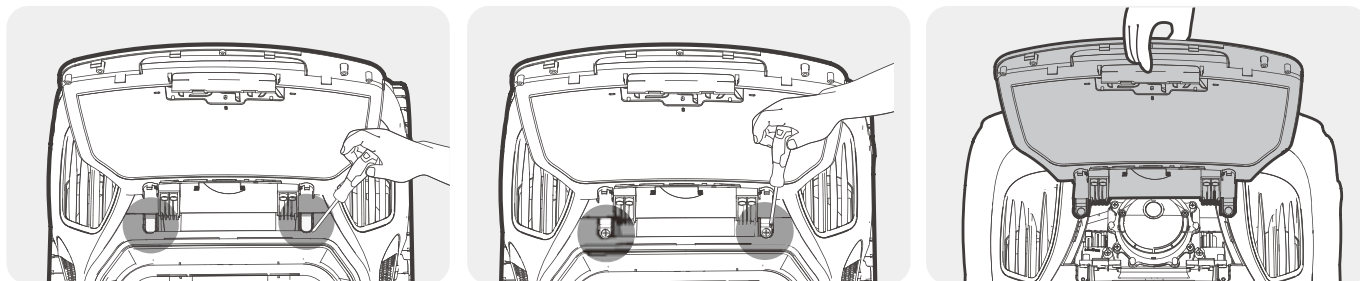

3. Veți vedea interiorul dispozitivului. Demontați cele 2 șuruburi pentru a îndepărta capacul elicei.
4. Curățați reziduurile rămase și reinstalați piesele demontate în ordine.

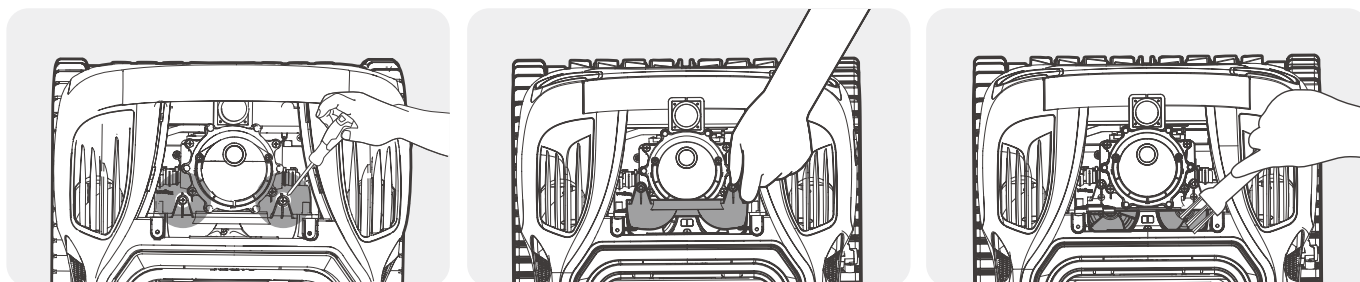

### 4.3 Rotor de curățare/Rotor de curățare a suprafeței de apă

1. Scoateți cutia de filtrare și deșurubați fiecare dintre cele 4 șuruburi de pe ambele părți ale cutiei de filtrare cu o șurubelniță.

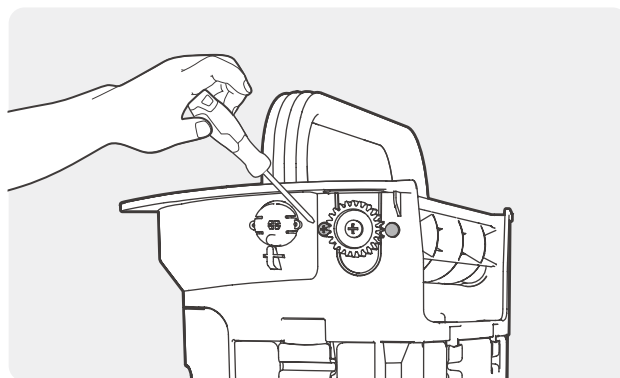

2. Trageți rotorul în sus și scoateți-l. În timp ce țineți rotorul, deșurubați șuruburile de la capăt.

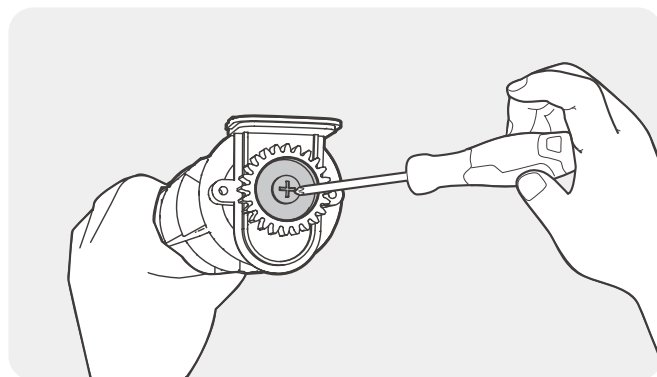
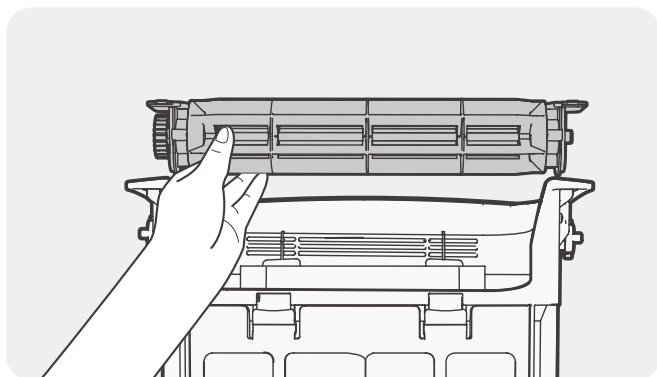

3. Scoateți angrenajul și capacul terminal în ordine și curățați rotorul.

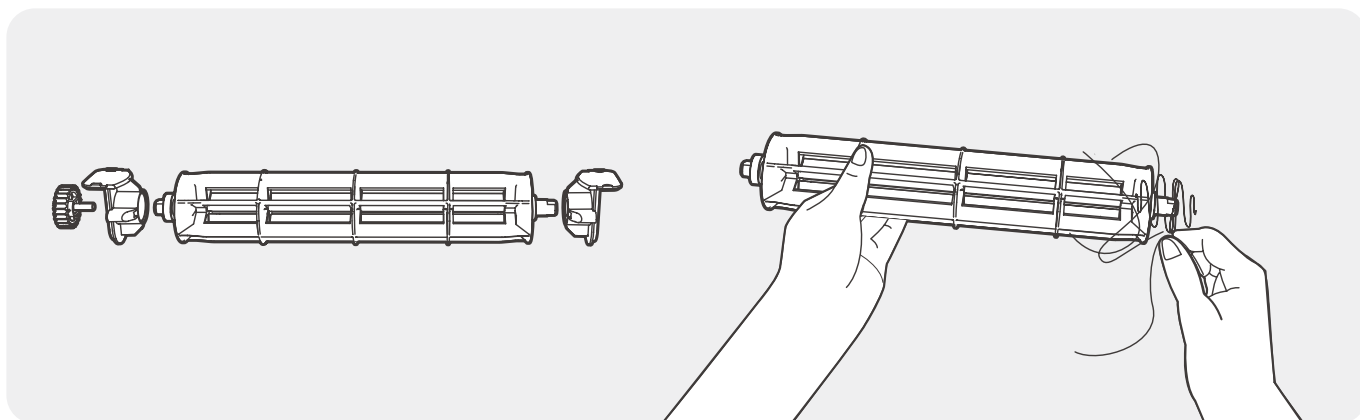

4. Reinstalați capacul terminal și angrenajul în ordine și fixați cu o șurubelniță toate șuruburile pe care le-ați îndepărtat.

ATENȚIE: ● de pe rotor și ■ de pe capacul terminal trebuie să fie aliniată unul cu celălalt.

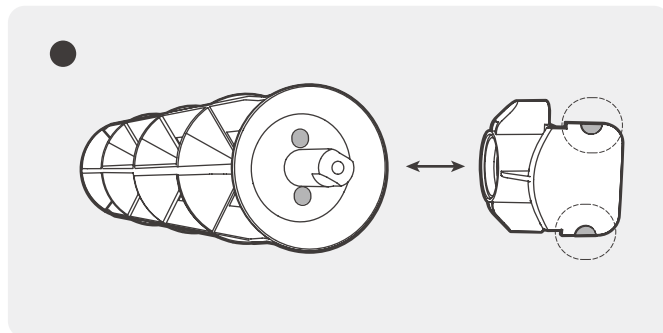
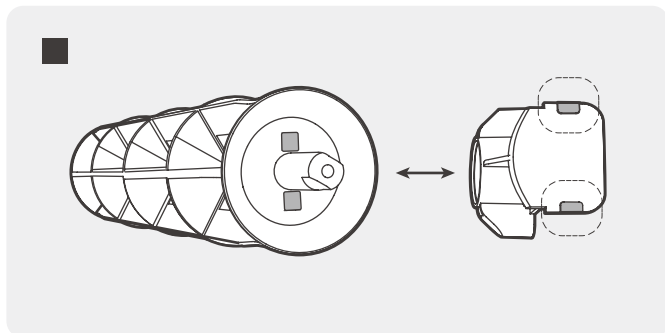

5. Introduceți rotorul în cutia de filtrare. Asigurați-vă că ● de pe capacul terminal și ■ de pe cutia de filtrare sunt aliniată unul cu celălalt. Atașați și fixați cele 4 șuruburi în ordine.

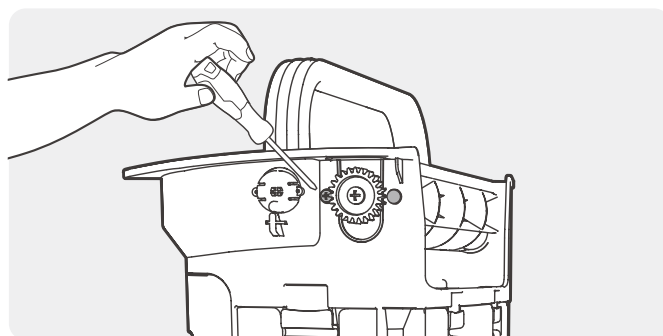
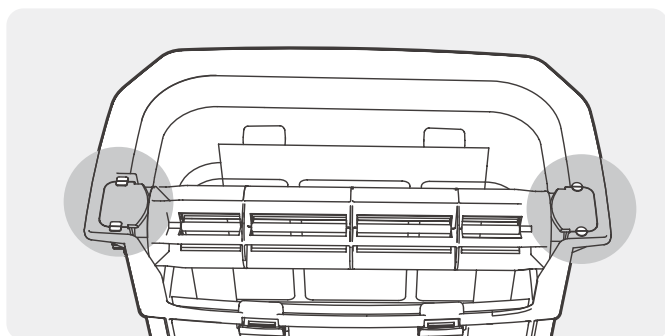

## 4.4 Înlocuirea șenilei

1. Scoateți placa laterală de pe carcasa dispozitivului: Așezați dispozitivul pe o parte, apăsați cele 4 clemțe de pe placa laterală spre interior și detașați-le și scoateți placa laterală în sus.

2. Scoateți șuruburile și manșonul de ghidare de pe roata din spate.

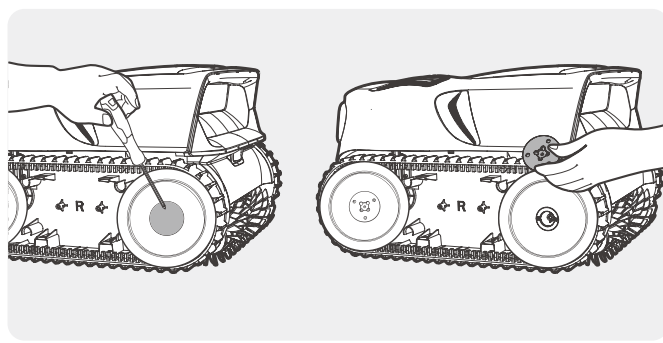
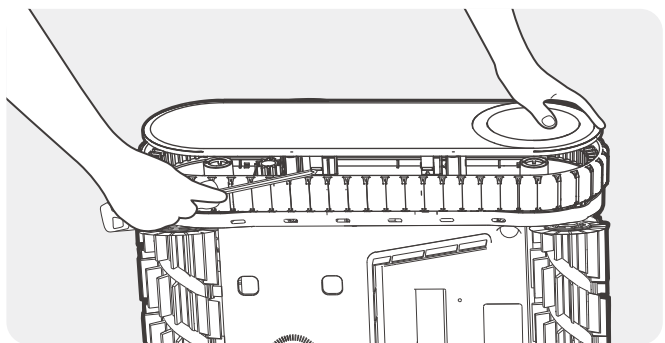

3. Scoateți roata din spate și șenila dispozitivului trăgând ușor de fiecare piesă.

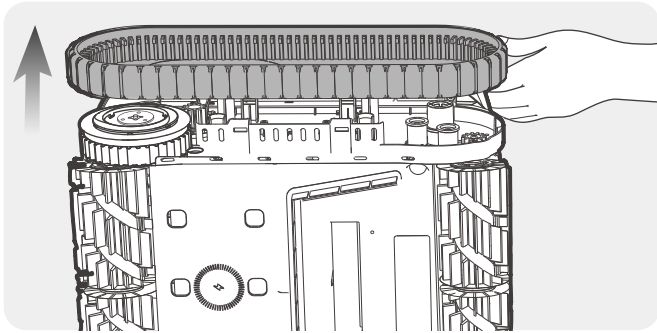

4. Aliniați angrenajele șenilei de schimb cu angrenajele de pe ambele roți. Reinstalați roata din spate și șenila, asigurându-vă că acestea sunt fixate de-a lungul manșoanelor șenilei.

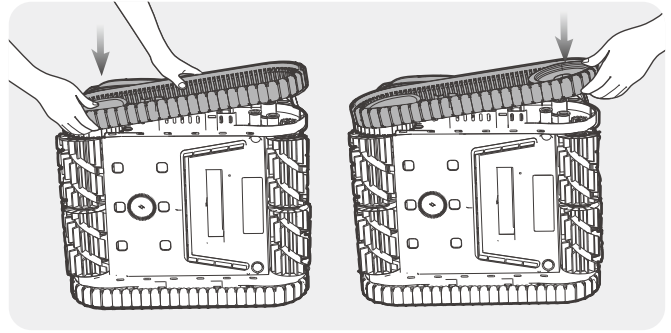

5. Instalați manșonul de ghidare al roții din spate și rotiți clema pentru a vă asigura că cele 2 denivelări sunt aliniat cu orificiile dispozitivului.

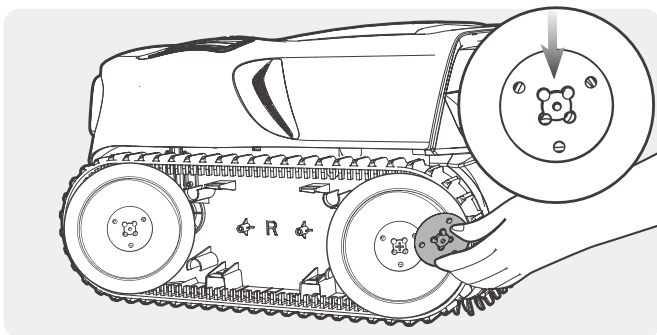

6. Strângeți șuruburile și reinstalați placa laterală. Repetați acest pas pentru cealaltă șenilă.

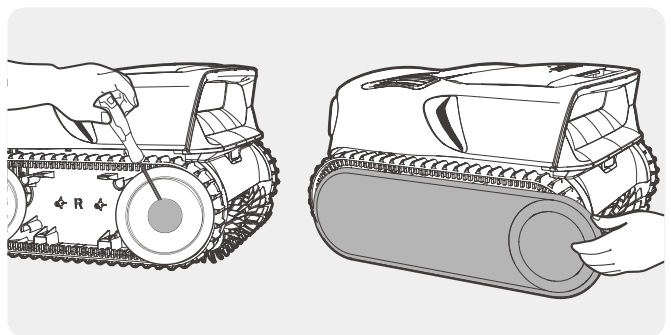

## 4.5 Înlocuirea periei rotative

1. Scoateți toate cataramele de silikon de pe peria rotativă actuală.

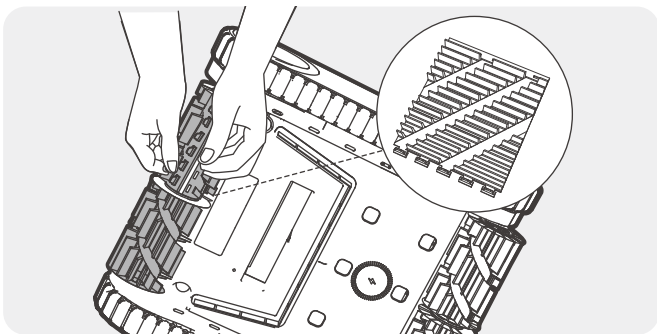

2. Odată scoase, luați peria rotativă de schimb și aliniați cataramele de silikon cu fantele. Apăsăți cataramele în fiecare fantă pentru a fixa noua perie rotativă pe dispozitiv. Repetați acest pas pentru cealaltă perie rotativă.

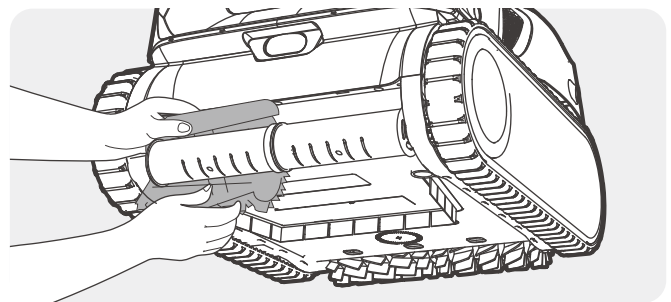

## 4.6 Oprirea și depozitarea dispozitivului Aiper





În afara sezonului, cum ar fi vacanțele de iarnă sau plecările lungi, atunci când dispozitivul Aiper nu este utilizat, urmați acești pași pentru a-l menține în formă maximă:

1. Încărcați complet dispozitivul înainte de a-l depozita. Asigurați-vă că dispozitivul este oprit și deconectat de la încărcător înainte de depozitare.
2. Curățați temeinic întregul dispozitiv, inclusiv carcasa de sus și de jos, roțile și periile pentru a îndepărta orice murdărie.
3. Uscați dispozitivul cu un șervețel sau o lavetă moale și asigurați-vă că este închis corect capacul portului de încărcare.
4. Păstrați dispozitivul în ambalajul original, într-un loc răcoros, uscat și bine ventilat.
5. Reîncărcați bateria la fiecare șase luni pentru a o proteja.



## 5 Specificații

Model: PRX9	Putere de aspirație: 32 000 LPH (8 500 GPH)
Dimensiunea piscinei: 300 m <sup>2</sup> (3 200 ft <sup>2</sup> )	Putere oprită: 0,31 W
Intrare nominală: 29,4 V=2,2 A	Durata de viață a acumulatorului: Până la 5 ore - podea, Până la 10 ore - curățarea suprafeței
Model încărcător: GM95-294300-2FGN	Modelul acumulatorului: C1264B4-04 sau C1264B4-03
Intrare încărcător: 100-240 V~, 50/60 Hz, 2,5 A	Capacitatea acumulatorului: 10 400 mAh (262,08 Wh)
leșire încărcător: 29,4 V=3,0 A	Tensiunea acumulatorului: 25,2 V
Model stație andocare încărcător wireless: CHW1	Clasificarea de protecție la apă: IPX8
Intrare stație andocare încărcător wireless: 29,4 V=3,0 A	Gradul de protecție a încărcătorului: IP67
leșire stație andocare încărcător wireless: 29,4 V=2,2 A	Adâncimea maximă a apei: 3 m (10 ft)
Timp de încărcare: 4 ore	
Interval de frecvență stație andocare încărcător wireless 2,4 G: 2,400-2,480 GHz, E.I.R.P maxim: -12,94 dBm	
Intervalul de frecvențe Bluetooth: 2,4000-2,4835 GHz, E.I.R.P maxim: 10dBm	
Intervalul de frecvențe Wi-Fi 2,4G: 2,4000-2,4835 GHz, E.I.R.P maxim: 20dBm	

	Curent continuu.
	Curent alternativ.
	Echipament de clasa III.
	Transformator de izolare de siguranță rezistent la scurtcircuit.
	PRODUS CU LASER DE LARG CONSUM EN 50689: 2021 IEC 60825-1: 2014 EN 60825-1: 2014+A11: 2021

	Alimentare în modul comutator.
	Numai pentru uz la interior.
	Polaritatea c.c. a conectorului de alimentare.
	Citiți manualul de utilizare.
	Adâncimea maximă a apei.

## 6 Indicatorul cu LED

Tipuri de indicatoare	Starea indicatorului	Descrierea stării
Indicator de stare cu LED	Albastru pulsă	Modul de control de la distanță.
	Verde pulsă	Se încarcă.
	Verde continuu	Încărcare finalizată.
	Galben pulsă	Pentru a reșeta dispozitivul: Țineți apăsat  +  timp de 5 secunde. Dispozitivul va fi apoi restabilit la setările din fabrică.
		OTA în curs: Dispozitivul dvs. se actualizează automat la cel mai recent firmware.
	Roșu intermitent	Dispozitivul este defect. Vă rugăm să urmați instrucțiunile aplicației pentru depanare.
	Roșu continuu	Nivel descărcat al bateriei (baterie <15%). Oprește automat iminentă.
	Albastru continuu	Nivel moderat al bateriei (baterie 15% - 30%).
Verde continuu	Nivel suficient al bateriei (baterie >30%).	
Indicator Wi-Fi	Verde pulsă	Se conectează la Wi-Fi.
	Verde continuu	Wi-Fi conectat.
	Oprit	Wi-Fi deconectat.

## 7 Depanare

NR.	defecțiune	Cauze posibile	Soluții
1	Dispozitivul nu pornește.	Putere insuficientă a bateriei.	Încărcați complet dispozitivul înainte de a-l utiliza.
		Temperatura bateriei este prea ridicată/scăzută.	Utilizați dispozitivul numai într-un mediu cuprins între 0 °C (32 °F) și 40 °C (104 °F).
2	Dispozitivul nu se încarcă.	Dispozitivul nu este în poziție.	Puneți la loc dispozitivul. Asigurați-vă că denivelarea de pe încărcător este complet introdusă în priză dispozitivului.
		Încărcătorul este deteriorat sau nu este alimentat.	Verificați dacă ștecărul încărcătorului este bine conectat și dacă se aude un „bip” după conectarea sursei de alimentare. Dacă ștecărul este conectat corect, dar nu se aude un „bip”, este posibil ca încărcătorul să fie defect. Vă rugăm să contactați asistența pentru clienți Aiper.
		Temperatura bateriei este prea ridicată/scăzută.	Utilizați dispozitivul numai într-un mediu cuprins între 10 °C (50 °F) și 40 °C (104 °F).
		Neutilizarea dispozitivului pe o perioadă lungă a cauzat descărcarea bateriei.	Urmați secțiunea „Oprirea și depozitarea dispozitivului Aiper” din ghidul de „întreținere” pentru depozitarea corectă a dispozitivului. Dacă dispozitivul nu se va încărca din cauza neutilizării pe o perioadă lungă, vă rugăm să contactați asistența pentru clienți Aiper.
3	Dispozitivul nu evită obstacolele.	Lentila senzorului este murdară.	Folosiți o lavetă moale și uscată pentru a curăța lentila senzorului și a o preveni altfel obstrucțiile.
4	Dispozitivul rămâne prea mult timp pe scurgerea piscinei.	Dispozitivul a fost prins de scurgerea piscinei.	Nu deschideți scurgerea piscinei cât timp dispozitivul efectuează curățarea. Dacă este blocat, dispozitivul se va elibera.
5	Dispozitiv blocat la linia de plutire în modul linie de plutire.	Mică proeminență la linia de plutire care nu este detectată de senzor.	Nu este necesară nicio acțiune; dispozitivul se va scufunda pe fundul piscinei în decurs de 1 minut și va continua curățarea după ce a evitat obstacolele de pe linia de plutire.
6	Dispozitivul se înclină sau prezintă o performanță scăzută de curățare în apă.	Cutia de filtrare este plină.	Vă rugăm să goliți și să curățați bine cutia de filtrare.
		Filtrul este înfundat.	Vă rugăm să clătiți filtrul cu un pistol cu apă de înaltă presiune.
		Dacă indicatorul de stare cu LED este roșu intermitent, elicea poate fi încălцитă.	Verificați dacă există reziduuri pe elice și curățați-o dacă este necesar. Pentru detalii, consultați secțiunea „Întreținere” pentru „curățarea elicei”.
7	Dispozitivul s-a oprit din funcționare.	Dacă indicatorul de stare cu LED devine roșu continuu, bateria este descărcată.	Dacă sarcina de curățare se termină mai devreme, este posibil ca bateria să fie descărcată. Asigurați-vă că dispozitivul este complet încărcat înainte de utilizare.
		Dacă indicatorul de stare cu LED este roșu intermitent, dispozitivul poate fi defect.	Vă rugăm să urmați instrucțiunile aplicației pentru depanare.

## 8 Garanția

Acest produs a trecut de controlul calității și testul de siguranță efectuat de tehnicienii noștri.

1. Acest produs vine cu o garanție de 36 luni care acoperă bateria și motorul articolului dvs. începând cu data achiziției.
2. Această garanție este anulată dacă produsul a fost modificat, utilizat greșit sau a fost reparat de persoane neautorizate.
3. Această garanție se extinde numai la defectele de fabricație și nu acoperă daunele rezultate din manipularea incorectă a produsului de către proprietar.
4. Numărul de comandă sau înregistrarea achiziției trebuie prezentate la plasarea oricărei cereri de reparații în perioada de garanție.
5. Aceasta este o garanție suplimentară oferită de AIPER INTELLIGENT SARL, 43-47 avenue de la Grande Armée, 75116 Paris, Franța. Această garanție nu afectează remediile gratuite de care beneficiază consumatorul împotriva vânzătorului, conform legii, în caz de neconformitate.
6. E-mail pentru garanție: [service@aiper.com](mailto:service@aiper.com)

### DECLARAȚIE DE CONFORMITATE UE SIMPLIFICATĂ

Prin prezenta, Shenzhen Aiper Intelligent Co., Ltd. declară că echipamentul radio de tip PRX9 este în conformitate cu Directiva 2014/53/UE. Textul complet al declarației de conformitate UE este disponibil la următoarea adresă de internet:

<https://eu.aiper.com/aiper-europe-doc-user-manual/>

Declarația de conformitate UE poate fi solicitată la adresa de mai jos:

AIPER INTELLIGENT SARL

43-47 avenue de la Grande Armée, 75116 Paris, France



## Declarația de conformitate a Uniunii Europene Informații pentru utilizatori privind eliminarea deșeurilor de echipamente electrice și electronice.

### Eliminarea corectă a acestui produs



Acest simbol de pe produs sau de pe ambalajul acestuia indică faptul că produsele electrice și electronice uzate nu trebuie amestecate cu deșeurile municipale nesortate. Pentru o tratare adecvată, este responsabilitatea dvs. să eliminați echipamentul uzat, asigurând returnarea lui la punctele de colectare desemnate.

Eliminarea corectă a acestui produs va ajuta la economisirea resurselor valoroase și la prevenirea oricăror efecte negative potențiale asupra sănătății umane și asupra mediului, care altfel ar putea apărea din cauza manipulării necorespunzătoare a deșeurilor.

Pentru a returna dispozitivul uzat, vă rugăm să utilizați sistemele de returnare și colectare sau să contactați comerciantul de unde a fost achiziționat produsul, apel care este gratuit; vă rugăm să contactați autoritatea locală pentru mai multe detalii despre cel mai apropiat punct de colectare desemnat.

Se pot aplica sancțiuni pentru eliminarea incorectă a acestor deșeuri, în conformitate cu legislația națională.

### Informații pentru utilizatori privind eliminarea bateriilor uzate



Acest simbol înseamnă că bateriile și acumulatorii, la sfârșitul duratei de viață, nu trebuie amestecați cu deșeurile municipale nesortate. Contribuția dvs. este o parte importantă a efortului de a minimiza impactul bateriilor și acumulatorilor asupra mediului și asupra sănătății umane. Pentru o reciclare adecvată, puteți returna acest produs sau bateriile sau acumulatorii pe care îi conține furnizorului dvs. sau la un punct de colectare desemnat, returul fiind gratuit.

Eliminarea corectă a acestui produs va ajuta la economisirea resurselor valoroase și la prevenirea oricăror efecte negative potențiale asupra sănătății umane și asupra mediului, care altfel ar putea apărea din cauza manipulării necorespunzătoare a deșeurilor.

Se pot aplica sancțiuni pentru eliminarea incorectă a acestor deșeuri, în conformitate cu legislația națională.

Există sisteme de colectare separată pentru bateriile și acumulatorii uzați.

Vă rugăm să aruncați bateriile și acumulatorii în mod corect la centrul local de colectare/reciclare a deșeurilor din comunitatea dvs.

### Producător

Shenzhen Aiper Intelligent Co., Ltd.

Units 3201, 3203A and 3205, 32nd Floor, Block C, Phase 2 Galaxy World, Minle Community, Minzhi Street, Longhua District, Shenzhen, Guangdong, China, 518129

Tel. CN: +86075521018957 E-mail: [service@aiper.com](mailto:service@aiper.com) <http://www.aiper.com>

Děkujeme, že jste si vybrali Aiper.

Právě jste se přidali k milionům spokojených zákazníků, kteří již značce Aiper projevili důvěru, svěřili jí své bazény do péče a užívají si pohodlné údržby dokonale čisté vody.

Tato uživatelská příručka vám pomůže s údržbou vašeho zařízení tak, aby vám s maximální efektivitou sloužilo po mnoho let. Vyhrad'te si čas na její přečtení.

Pokud budete mít nějaké dotazy, navštivte náš web [www.aiper.com](http://www.aiper.com) a případně se obraťte na náš tým zákaznické podpory.

## Zákaznický servis Aiper:

 E-mail: [service@aiper.com](mailto:service@aiper.com)



Naskenováním otevřete  
video průvodce



Po naskenování QR kódu  
získáte přístup k zákaznické  
podpoře

# 1 DŮLEŽITÉ BEZPEČNOSTNÍ POKYNY

Pečlivě si přečtěte tuto uživatelskou příručku a dodržujte všechna varování a pokyny pro používání bezdrátového robotického bazénového vysavače Aiper (dále jen „zařízení“). Pokud uvedené pokyny nedodržíte, může dojít k úrazu elektrickým proudem, požáru nebo vážnému zranění. Společnost Aiper nenese odpovědnost za žádné ztráty nebo zranění způsobené nesprávným používáním tohoto zařízení.

V zájmu vlastní bezpečnosti a optimálního fungování tohoto zařízení dodržujte následující pokyny:

1. Toto zařízení není určeno pro osoby (včetně dětí) se sníženými fyzickými, smyslovými nebo duševními schopnostmi nebo pro osoby s nedostatkem zkušeností a znalostí. Přístroj může být používán výše zmíněnými osobami pouze v případě, že jsou pod dozorem osoby zodpovědné za jejich bezpečnost či je tato osoba naučila přístroj používat.
2. Toto zařízení smí používat osoby se sníženými fyzickými, smyslovými nebo duševními schopnostmi nebo osoby s nedostatkem zkušeností a znalostí v případě, že jsou pod dozorem osoby zodpovědné za jejich bezpečnost, či je tato osoba naučila přístroj používat, a rozumí rizikům spojeným s používáním tohoto zařízení.
3. Děti si s tímto zařízením nesmí hrát. Děti toto zařízení nesmí používat. Děti nesmí provádět čištění a uživatelskou údržbu tohoto zařízení.
4. Děti by měly být pod dohledem, aby bylo zajištěno, že si se zařízením nebudou hrát.
5. Zajistěte, aby se děti nepokoušely dotýkat pracujícího zařízení.
6. V žádném případě dětem nedovolte, aby se na zařízení vozily.
7. Zařízení neprovozujte, když jsou v bazénu lidé nebo zvířata.
8. Když je zařízení v provozu, nestrkejte ruce do žádné jeho části, protože byste se mohli zranit.
9. Zařízení neprovozujte na suchu, protože by se mohlo přehřát.
10. Pokud použijete nabíječku s jiným akumulátorem, než pro jaký byla určena, hrozí riziko požáru.
11. **VAROVÁNÍ:** Pro účely dobíjení akumulátoru používejte pouze odnímatelnou napájecí jednotku dodanou s tímto zařízením.
12. Toto zařízení musí být napájeno bezpečným velmi nízkým napětím (SELV).
13. Toto zařízení používá lithiový akumulátor s 28čláňkovou baterií, stejnosměrným napětím 16,8 V a kapacitou 4 000 mAh. Než zařízení zlikvidujete, musíte z něj vyjmout akumulátor a zlikvidovat jej v souladu s místními zákony a nařízeními.
14. Toto zařízení lze nabíjet pouze v jediné nabíjecí stanici (model: CHW1), kterou napájí specifický typ nabíječky (model: GM95-294300-2FGN).
15. Neumisťujte žádné objekty mezi zařízení a bezdrátovou nabíjecí stanici. Zařízení by se nemuselo správně nabíjet, nebo by se mohlo přehřívát a v důsledku poškodit.
16. Toto zařízení lze používat pouze s lithiovými akumulátory modelu C1264B4-04 nebo C1264B4-03.
17. Toto zařízení obsahuje akumulátory, které nejsou vyměnitelné. Když akumulátor dosáhne konce své životnosti, je nutné zařízení řádně zlikvidovat.
18. U zařízení napájeného akumulátorem dávejte pozor na riziko zkratu koncovek akumulátoru nebo akumulátoru samotného kovovými předměty.
19. V případě, že z poškozeného zařízení vyteče neznámá kapalina, nedotýkejte se jí. Pokud přijdete s cizí kapalinou do kontaktu, zejména, pokud vám potřísní oči nebo jinou citlivou část těla, okamžitě postižené místo začněte oplachovat vodou. Kapalina, která vystříkne z poškozeného akumulátoru,

- může způsobit podráždění kůže nebo popáleniny.
20. Nevystavujte zařízení ani akumulátor ohni ani příliš vysoké teplotě. Vystavení ohni nebo teplotě přes 70 °C (158 °F) může způsobit výbuch.
  21. Pokud budete zařízení likvidovat a potřebujete z něj vyjmout akumulátor, odpojte zařízení od nabíječky a přepněte vypínač zařízení do polohy VYP.
  22. Než zařízení zlikvidujete, musíte z něj vyjmout akumulátor a zlikvidovat jej v souladu s místními zákony a nařízeními.
  23. Likvidaci nefunkčního akumulátoru provádějte podle vašich místních předpisů.
  24. Zařízení nespalujte, ani pokud došlo k jeho výraznému poškození. Akumulátory mohou v ohni vybuchnout.
  25. Než zařízení začnete nabíjet na nabíječce, ujistěte se, že je vypnuté. Při nabíjení by se vaše zařízení mělo nacházet na chladném a dobře větraném místě. Zařízení během nabíjení nezakrývejte, protože by mohlo dojít k přehřátí jeho součástí.
  26. VAROVÁNÍ: Pokud dojde k poškození kabelu, ihned jej vyměňte, abyste snížili riziko zásahu elektrickým proudem.
  27. Uzavřenou pohonnou sadu vašeho zařízení smí rozebírat pouze certifikovaní technici.
  28. Zařízení používejte pouze dle popisu uvedeného v této příručce. Používejte pouze příslušenství, které doporučuje nebo prodává výrobce.
  29. Zařízení nepoužívejte současně s dalším bazénovým vybavením, například s bazénovými filtry, vysavači nebo skimmery.
  30. Před čištěním vypněte vodní čerpadlo a systém ohřevu.
  31. Když zařízení vložíte do vody, přední část zařízení musí směřovat nahoru. Zařízení byste nikdy neměli umísťovat vzhůru nohama, nebo jej do bazénu házet.
  32. Při práci v blízkosti bazénu dávejte pozor, kam šlapete, a udržujte rovnováhu.
  33. Zařízení nepouštějte na zem, neprorážejte jeho kryt ani jej nijak záměrně nepoškozujte, protože by mohlo dojít ke zneplatnění záruky.
  34. Aby se předešlo vystavení RF záření, musí být mezi osobami provozujícími zařízení a zařízením jako takovým mezera 20 nebo více cm. Provoz na kratší vzdálenost se nedoporučuje. Anténa použitá pro vysílač tohoto zařízení nesmí být umístěna na stejném místě s jinou anténou nebo vysílačem.
  35. Před provedením uživatelské údržby, jako je například čištění filtru, odpojte robotický bazénový vysavač od přívodu elektrické energie.
  36. Před čištěním nebo údržbou nabíječky je nutné zástrčku vyjmout ze zásuvky.
  37. Pokud nebudete nabíječku delší dobu používat, odpojte ji.
  38. Když zařízení nepoužíváte, skladujte jej pod střešou na chladném a dobře větraném místě.
  39. Toto zařízení není chráněno před účinky mrazu. Toto zařízení nesmí být v mrazivém počasí ponecháno venku.
  40. UPOZORNĚNÍ:
    - URČENO POUZE K POUŽITÍ V BAZÉNECH.
    - URČENO K POUŽITÍ POUZE S TÍMTO CERTIFIKOVANÝM MODELEM BEZDRÁTOVÉHO NABÍJECÍHO DOKU AIPER: CHW1.

## TYTO POKYNY SI USCHOVEJTE

## 2 Součásti produktu

### 2.1 Obsah balení

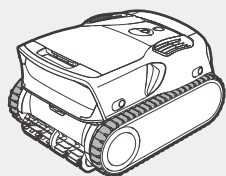

Robotický bazénový vysavač \*1

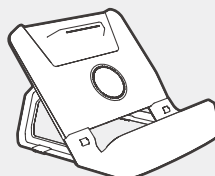

Nabíjecí stanice \*1

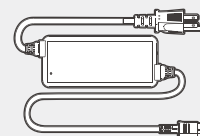

Nabíječka \* 1

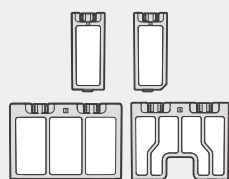

Výměnný ultrajemný filtr MicroMesh™ \* 1



Hák \* 1



Uživatelská příručka \* 1

### 2.2 Přehled součástí

#### Robotický bazénový vysavač (pohled z boku)

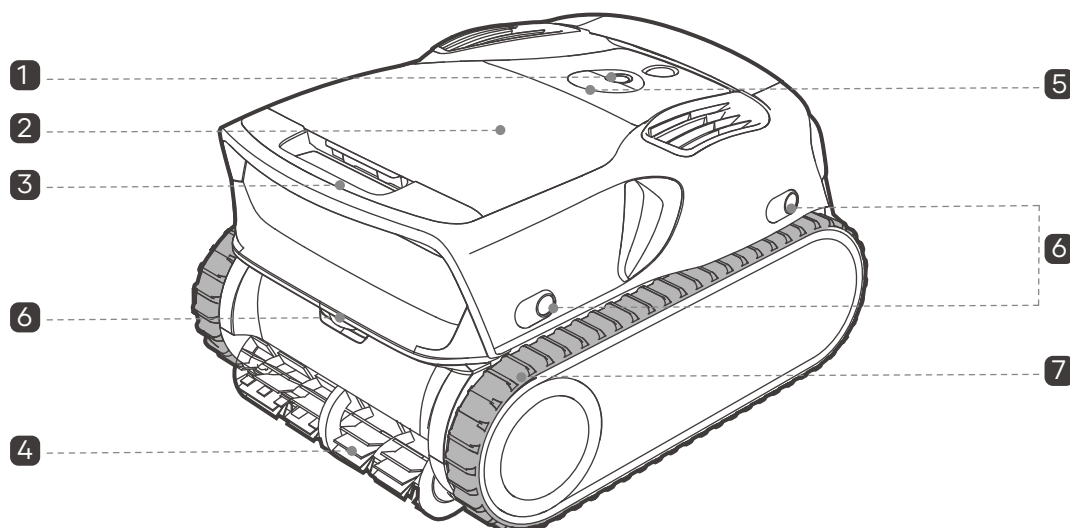

1 : Tlačítko napájení

2 Horní kryt

3 Rukojeť

4 Válečkový kartáč

5 Stavová LED kontrolka

6 Ultrazvukové čidlo

7 Pásový běhoun

## Box s filtrem

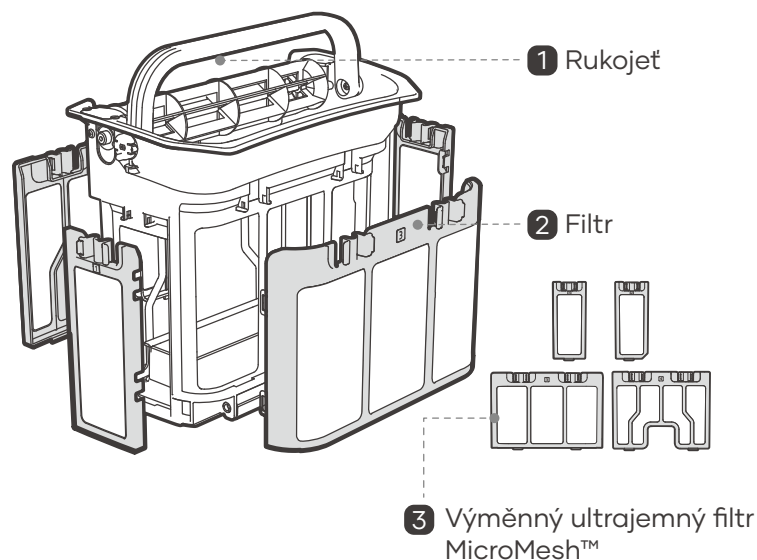

### Poznámky:

- Výměnný ultrajemný filtr MicroMesh™ je k tomuto zařízení přikládán při koupi. Při filtrování jemnějších nečistot, například písku, špíny a některých druhů řas, doporučujeme používat tento filtr místo standardního filtru tak, aby byla účinnost filtrace lepší.
- Pokud chcete vyměnit filtr, vyjměte stávající filtr stiskem západky a vložte výměnný ultrajemný filtr MicroMesh™. Zatlačte filtr, dokud neuslyšíte „cvaknutí“ oznamující, že je filtr bezpečně na svém místě.

## Ovládací panel

### Stavová LED kontrolka

### Indikátor režimu





- Režim Hero
- Režim dna
- Režim dna + režim stěny
- Režim sběru z hladiny

Je možné, že budou svítit všechny LED kontrolky režimu čištění současně, což znamená, že zařízení provádí uživatelskou úlohu.

### Tlačítko režimu

Umožňuje změnit a vybrat režim čištění.

### Tlačítko napájení

- Stiskněte a podržte tlačítko  po dobu 2 sekund, abyste zařízení zapnuli nebo vypnuli.
- Do režimu nastavení sítě přejdete současným podržením tlačítek  a  po dobu 5 sekund.
- Abyste zařízení uvedli do továrního nastavení, podržte současně tlačítka  a  po dobu 5 sekund.

### Kontrolka WiFi

### Ukazatel intenzity čištění

- EKO: Úsporné čištění
- AUTO: Adaptivní čištění
- MAX: Vysoce výkonné čištění

### Tlačítko intenzity čištění

Umožňuje měnit a vybírat intenzitu čištění.



## 3 Jak používat váš Aiper Scuba X1 Pro Max

### 3.1 Provozní podmínky

Zajistěte používání zařízení pouze v určených bazénových podmínkách. Poškození způsobené použitím mimo stanovené podmínky není kryto zárukou.

- **Teplota vody:** 0–40 °C (32–104 °F)
- **Hodnota pH:** 7,0–7,8
- **Koncentrace chlóru:** Maximálně 4 ppm
- **Koncentrace NaCl:** Maximálně 5000 ppm

### 3.2 Stažení aplikace

Abyste získali přístup k novým funkcím vašeho zařízení, stáhněte si aplikaci Aiper:

Aplikaci Aiper si můžete stáhnout a nainstalovat naskenováním níže uvedeného QR kódu, nebo vyhledáním slova „Aiper“ ve vašem obchodě s aplikacemi.



#### Poznámky:

- Aby aplikace na vašem telefonu nebo zařízení správně fungovala, potřebujete operační systém iOS 12.0 nebo novější, případně Android 8.0 nebo novější.
- Po instalaci aplikace proveďte registraci, přihlášení a nastavení sítě dle pokynů v aplikaci.

### 3.3 Nastavení sítě

Po prvním spuštění zařízení dojde ke spuštění režimu nastavení sítě. Pokud se tento proces přeruší, podržte na 5 sekund tlačítka + a vraťte se znovu do režimu nastavení sítě.

**Až budete v režimu nastavení sítě, vyberte možnost Nastavení přes Bluetooth, nebo Nastavení QR kódem.**

- **Nastavení přes Bluetooth:** Povolte na telefonu rozhraní Bluetooth a povolte k němu aplikaci Aiper přístup. V aplikaci klepněte na symbol [+] v pravém horním rohu a pak vyberte možnost „Přidat přes Bluetooth“. Aplikace pak detekuje zařízení s rozhraním Bluetooth v blízkosti. Vyberte svou síť, zadejte heslo k síti WiFi a klepnutím na tlačítko „Další“ dokončete nastavení sítě.
- **Nastavení QR kódem:** Otevřete aplikaci a klepněte na symbol [+] v pravém horním rohu. Pak vyberte možnost „Přidat pomocí QR kódu“. Naskenujte QR kód uvedený na vašem zařízení Aiper. Po rozpoznání zařízení se při připojování k síti WiFi vašeho zařízení řiďte pokyny v aplikaci. Po připojení se vraťte do aplikace a dokončete nastavení sítě dle pokynů aplikace.

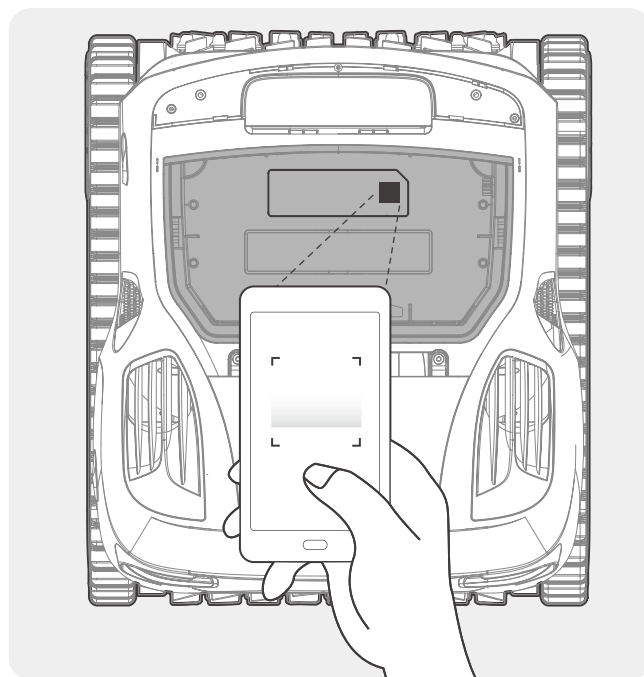

Požadavky na síť WiFi:  
Použijte 2,4GHz nebo 2,4/5GHz smíšenou síť.

### 3.4 Nabíjení

**UPOZORNĚNÍ:**

Než zařízení použijete k čištění bazénu, plně jej nabijte.

Zařízení nenabíjejte na přímém slunci.

Doporučujeme, aby byl mezi vaším bazénem a nabíjecí stanicí odstup alespoň 3,5 m (11,5 stopy). V optimálním případě by mělo být místo pro nabíjení pokryto signálem WiFi, protože tím dojde k urychlení instalace vzdálených aktualizací.

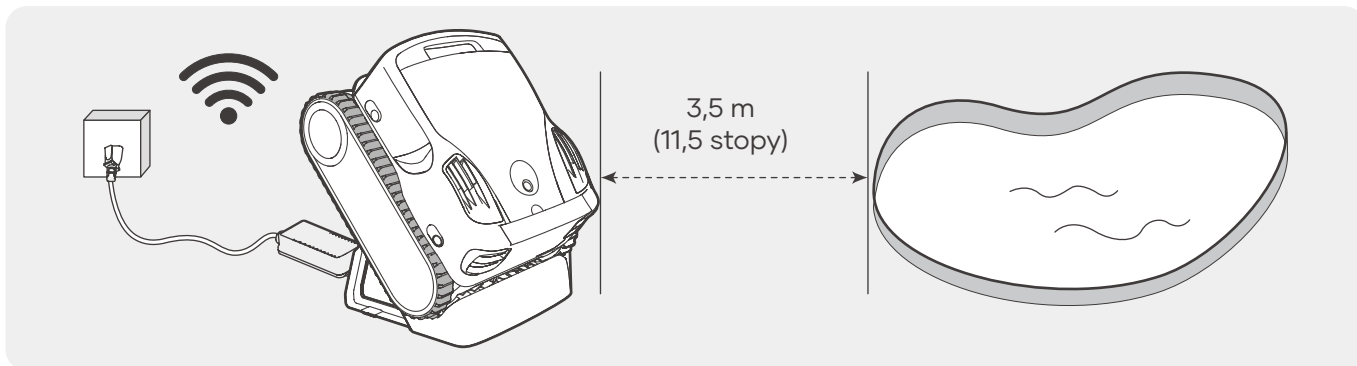

**Možnosti nabíjení:**

**1. Montáž nabíjecí stanice:** Vložte podpěru do nabíjecího panelu. Poté připojte přední kryt.

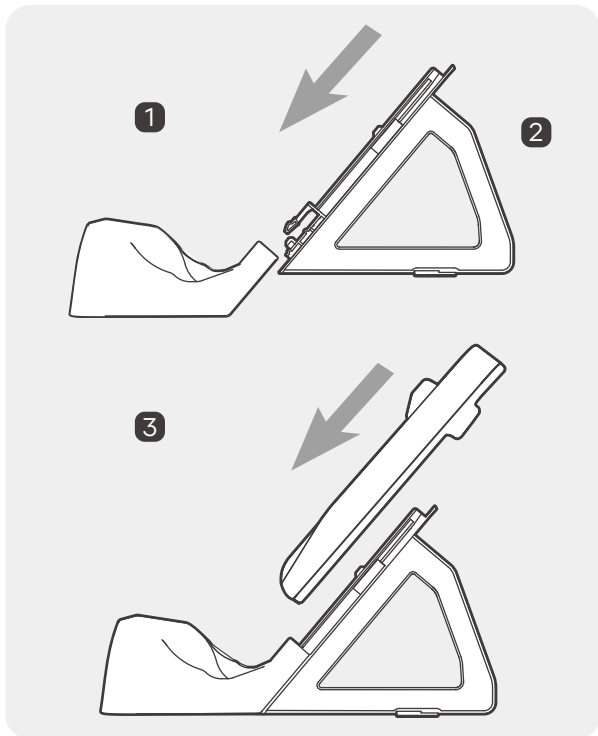

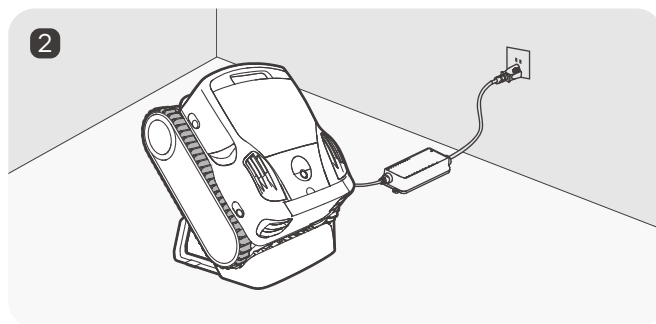
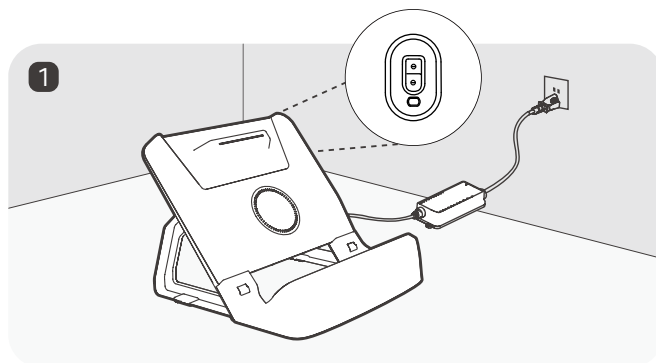

**2. Připojte kabel nabíječky k nabíjecímu portu na nabíjecí stanici a zapojte adaptér do jakékoli volné zásuvky. Umístěte zařízení na nabíjecí stanici. Stavová LED kontrolka na zařízení bude během nabíjení pulzovat a po plném nabití bude svítit zeleně.**

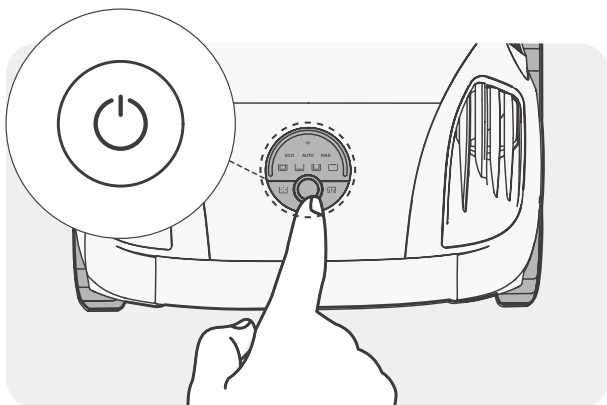

### 3.5 Proces čištění

1. Abyste zařízení zapnuli nebo vypnuli, stiskněte a podržte tlačítko  na 2 sekundy.



2. Tlačítkem  můžete mezi čtyřmi předem naprogramovanými režimy čištění rychle přepínat a vybrat ten nejvhodnější: Režim Hero, režim dna, režim dna a stěny a režim sběru z hladiny. Další režimy jsou k dispozici v aplikaci Aiper.

Před ponořením do vody zařízení na 5 sekund položte vodorovně na hladinu. Po krátkém ponoření se zařízení pustí do plnění čisticí úlohy ve vybraném režimu.

3. Když se zařízení ponoří, dojde při výběru režimu, včetně čištění dna bazénu, k zahájení procesu mapování. Zařízení začne s čištěním podél okrajů bazénu a vytvoří mapu dna.

Po úspěšném dokončení mapování už nebude nutné stejný bazén mapovat znovu. Před každým čištěním se ale zařízení krátce projede po dně, aby zjistilo, kde se nachází.

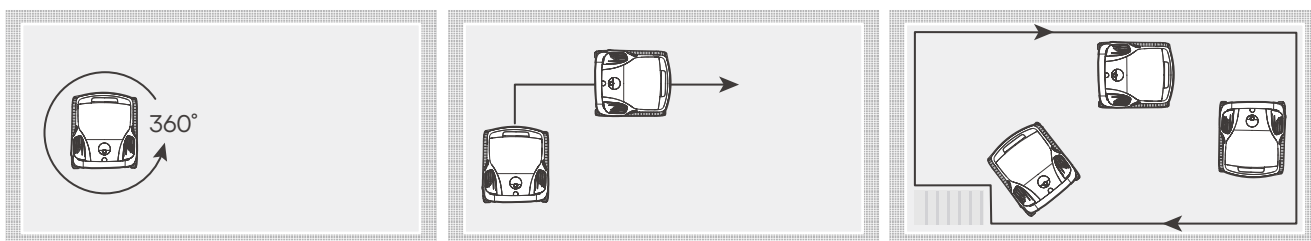

Po dokončení mapování zařízení automaticky rozpozná tvar bazénu a začne čistit jeho dno po trajektorii ve tvaru . Po dokončení čištění se zařízení vrátí k místům, které vynechalo.

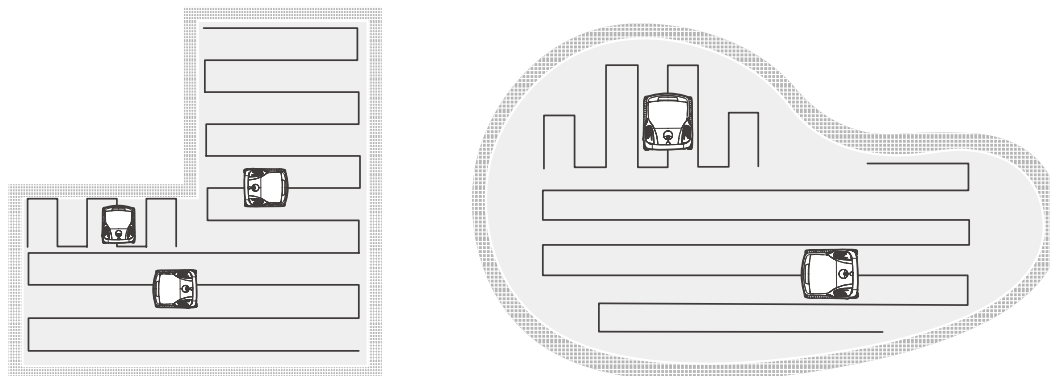

4. Podrobnosti jednotlivých čisticích režimů jsou popsány níže:

- **Režim Hero:** Zařízení bude postupně čistit dno bazénu, stěny bazénu a vodní hladinu. Při čištění stěn se zároveň vyčistí místa styku vodní hladiny se stěnou.

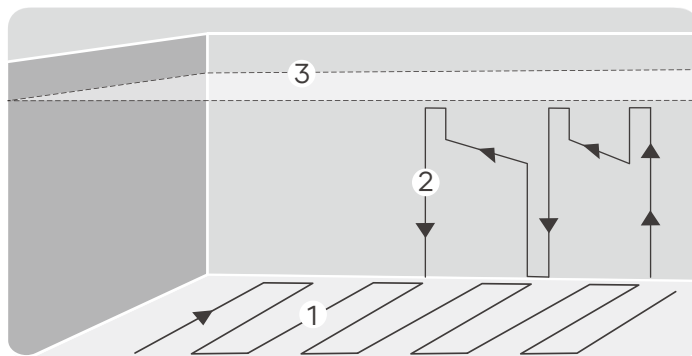
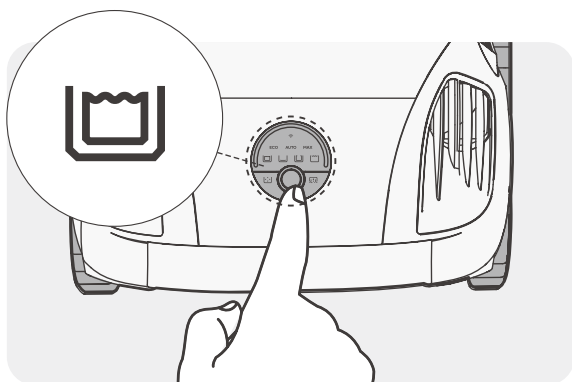

Režim Hero

- **Režim dna:** Zařízení vyčistí dno bazénu po trajektorii ve tvaru  $\sqcap$ , aniž by čistilo stěny, nebo po nich šplhalo.

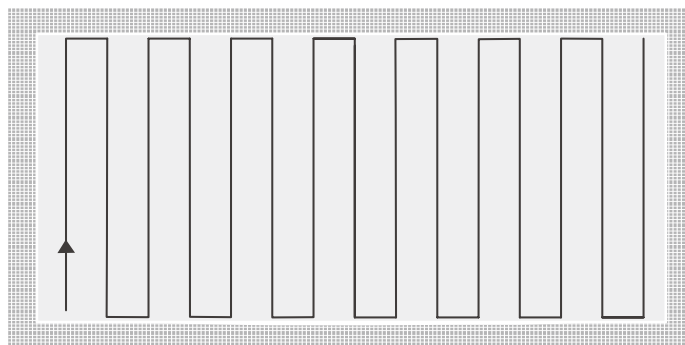
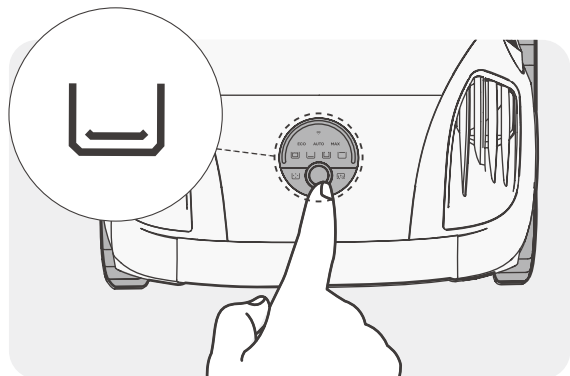

Režim dna

- **Režim dna + stěny:** Zařízení bude postupně čistit dno bazénu a jeho stěny. Při čištění stěn současně dojde k čištění míst styku hladiny se stěnou.

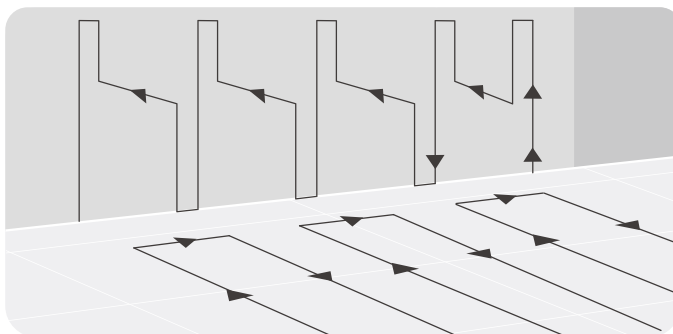
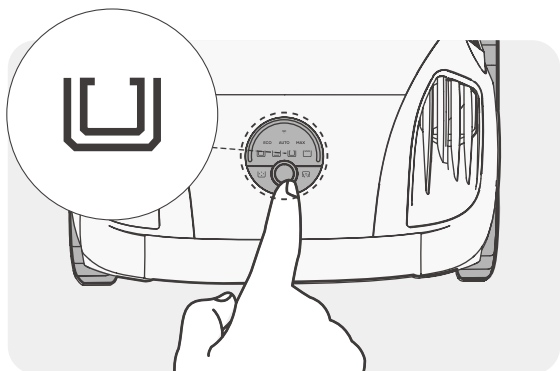

Režim dna + stěny

- **Režim sběru z hladiny:** Zařízení bude 3 hodiny čistit hladinu vody v bazénu.

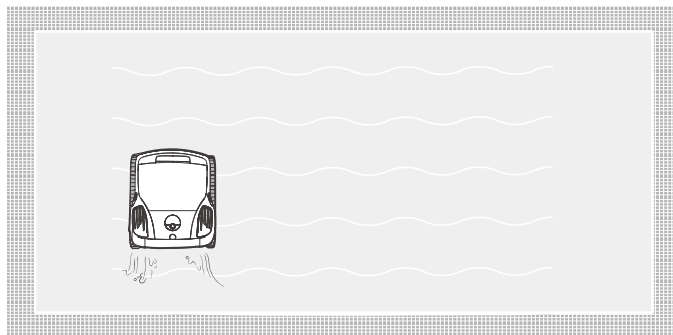
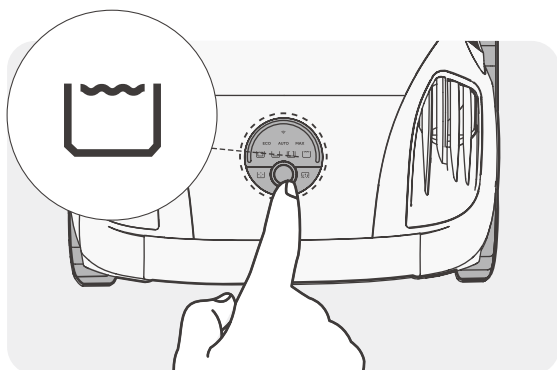

**Režim sběru z hladiny**

**Poznámka:** Trajektorie, kterou bude zařízení k čištění využívat, se může mezi jednotlivými verzemi firmwaru lišit. Nejpresnější informace získáte ze skutečné práce zařízení, nebo z nejnovější oficiální dokumentace.

#### Výběr intenzity čištění

**ECO:** Režim úspory energie. V tomto režimu bude zařízení šetřit energii a bude schopno čistit bazén déle. Výkon čištění není ovlivněn a stále dojde k odstranění nečistot v podobě písku, listí, hmyzu apod.

**AUTO:** Adaptivní čištění. Zařízení bude v tomto režimu inteligentně regulovat výkon a rychlost provozu vodního čerpadla dle rozmístění nečistot na dně bazénu. Zařízení tak vyváží účinnost čištění s výdrží akumulátoru.

**MAX:** Režim vysokého výkonu V tomto režimu bude vodní čerpadlo trvale pracovat na vysoký výkon a zajistí skvělou účinnost čištění.

5. Když zařízení dokončí čisticí úlohu, automaticky vypluje na hladinu vody poblíž místa, kde se ponořilo.

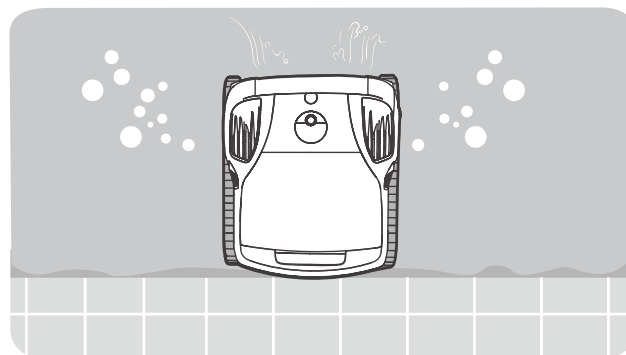
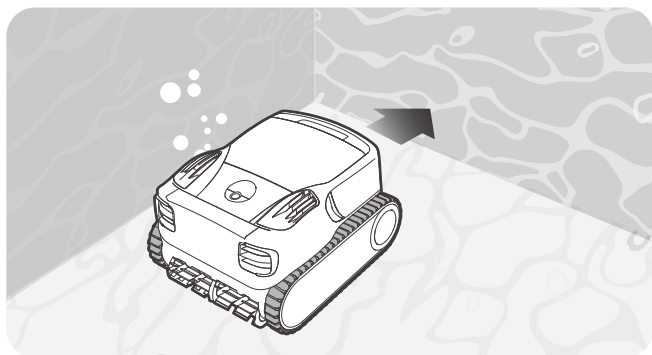

Pokud zařízení z nějakého důvodu nevypluje na povrch, připojte dodaný hák k jakékoli standardní teleskopické bazénové tyči (není součástí balení) a prodlužte si tak dosah. Zahákněte zařízení a vytáhněte jej z bazénu.

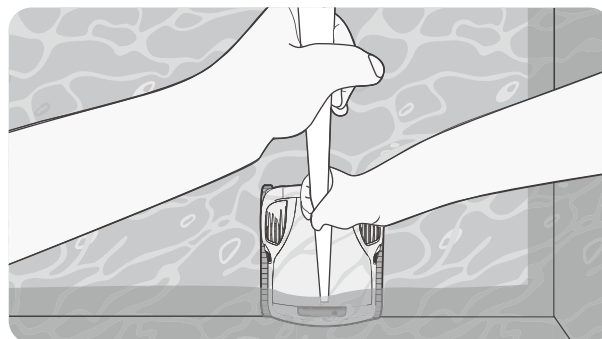
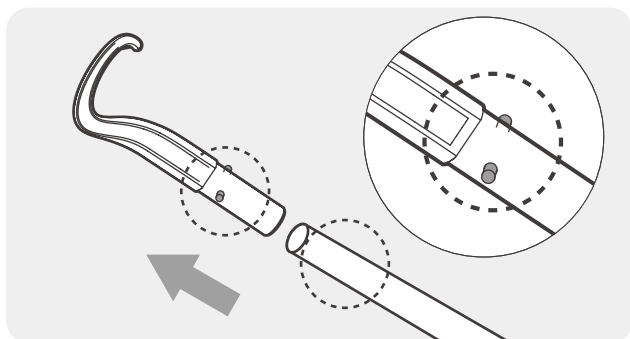

6. Než zařízení uskladníte nebo nabijete, nechte z něj odtéct veškerou vodu.



## 4 Údržba

### 4.1 Čištění boxu s filtrem

1. Položte zařízení na rovný povrch a zdvihněte horní kryt.

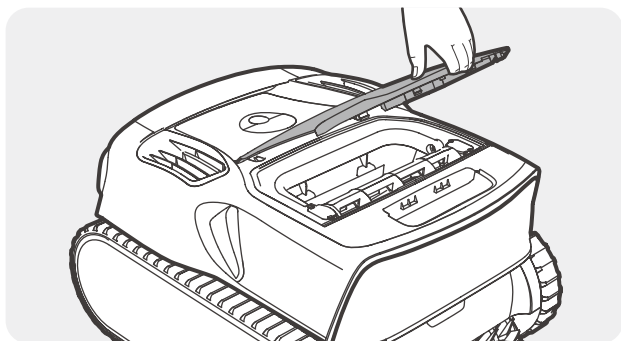

2. Vyměňte box s filtrem za jeho rukojeť.

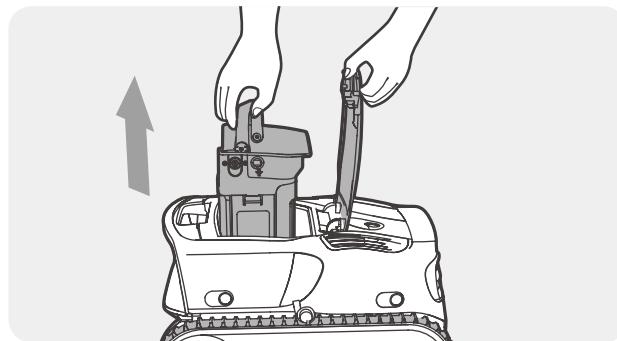

3. Stiskněte západku na spodní části boxu s filtrem a otevřete jej zdvihnutím rukojeti horního krytu.

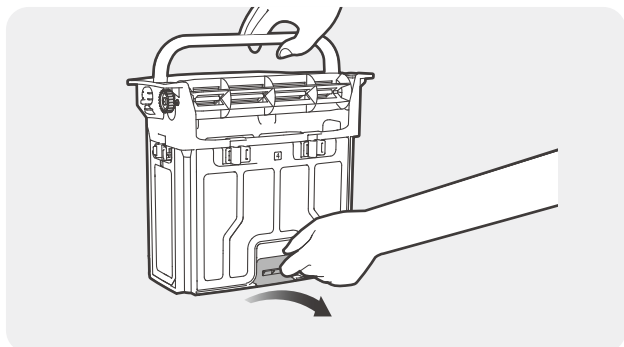

4. Box s filtrem vyprázdněte, opláchněte a usušte.

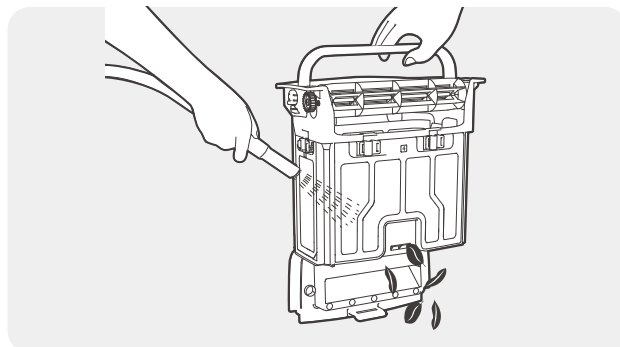

5. Pokud chcete box s filtrem vyčistit důkladně, stiskněte západku a vyjměte filtr za účelem čištění.

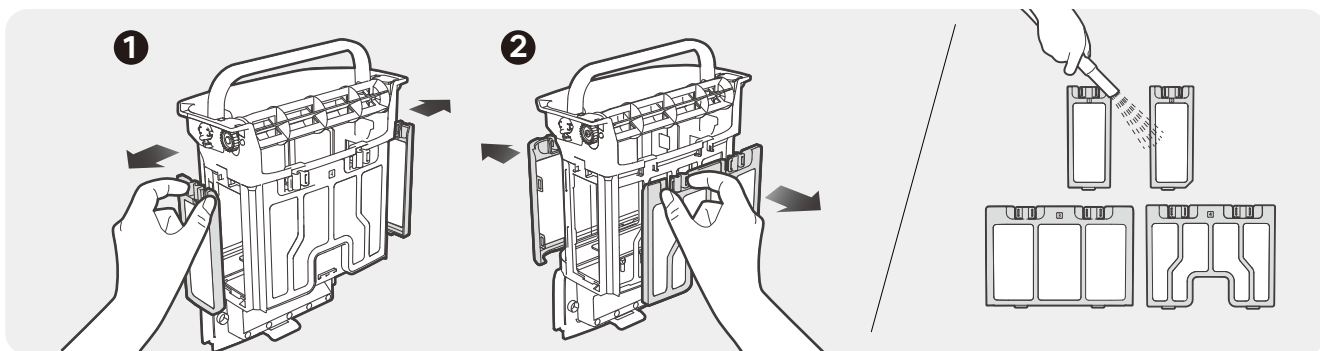

6. Usušený filtr pak vložte do boxu a box do zařízení.

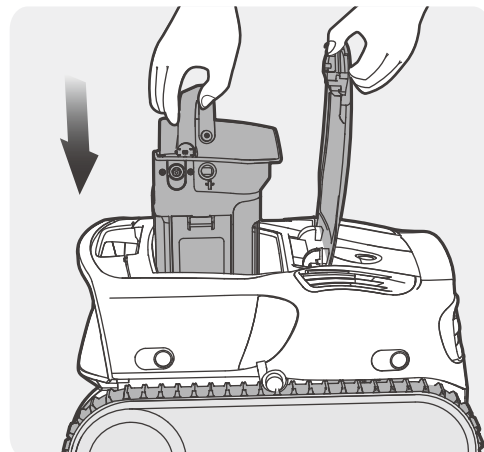
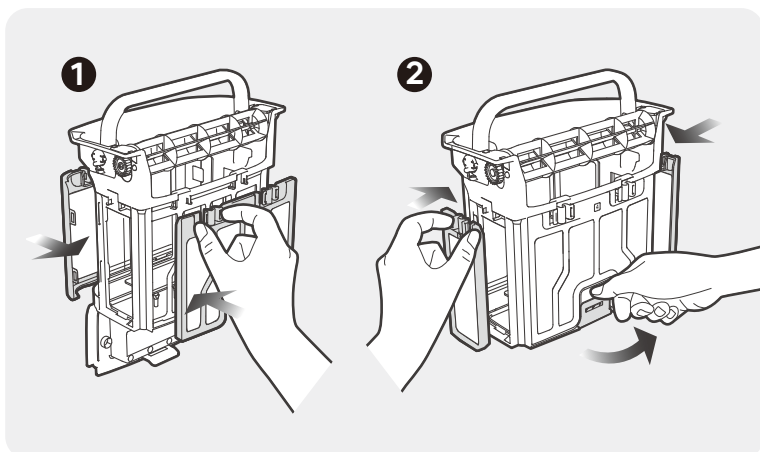

### Poznámky:

- Po každé čisticí úloze okamžitě odeberte zařízení z bazénu a ihned vyčistěte box s filtrem. Nenechávejte zařízení v bazénu delší dobu.
- Sušení filtru a boxu s filtrem po každém čištění není nutné a doporučuje se výhradně kvůli prevenci plísňového zápachu.
- Pokud budete zařízení skladovat, doporučujeme jej uložit na dobře větrané místo mimo dosah přímého slunečního svitu. Toto platí i pro výměnný ultrajemný filtr MicroMesh™ a box s filtrem.
- Výměnný ultrajemný filtr MicroMesh™ je schopen zachytit částice o rozměru 3–10 µm, kam spadá i bahno a některé druhy řas. Když je množství viditelných nečistot minimální (např. kamínky, listí, písek, nečistoty, vlasy) a voda je kalná, nebo je v ní určité množství řas, doporučujeme používat výměnný ultrajemný filtr MicroMesh™. Pokud je ve vodě velké množství viditelných nečistot, doporučujeme použít běžný filtr.
- K čištění filtru a boxu na filtr doporučujeme používat vysokotlakou vodní pistoli tak, abyste měli jistotu, že čištění bude opravdu důkladné.
- Po několika použitích může povrch výměnného ultrajemného filtru MicroMesh™ vykazovat známky opotřebení, které ale nemá vliv na jeho vlastnosti.
- Výměnný ultrajemný filtr MicroMesh™ je spotřební materiál, který je nutné za účelem udržení účinnosti filtrace měnit přibližně po 30 použitích.

## 4.2 Čištění šroubu

1. Otevřete horní kryt a vypačte 2 kryty šroubků plochým šroubovákem.
2. Po sejmutí krytů odšroubujte oba šrouby a pak sejměte horní kryt.

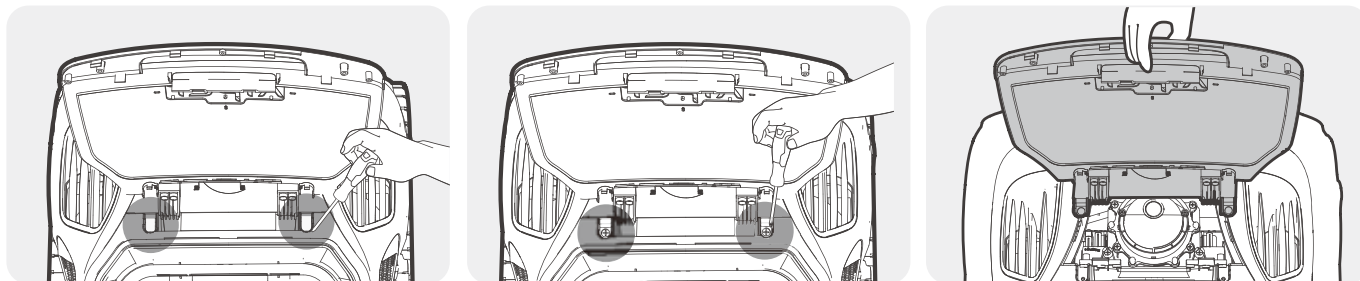

3. Uvidíte dovnitř zařízení. Odšroubujte 2 šrouby a sejměte kryt šroubu.
4. Vyčistěte zbývající nečistoty a postupně namontujte rozebrané součástky zpět do zařízení.

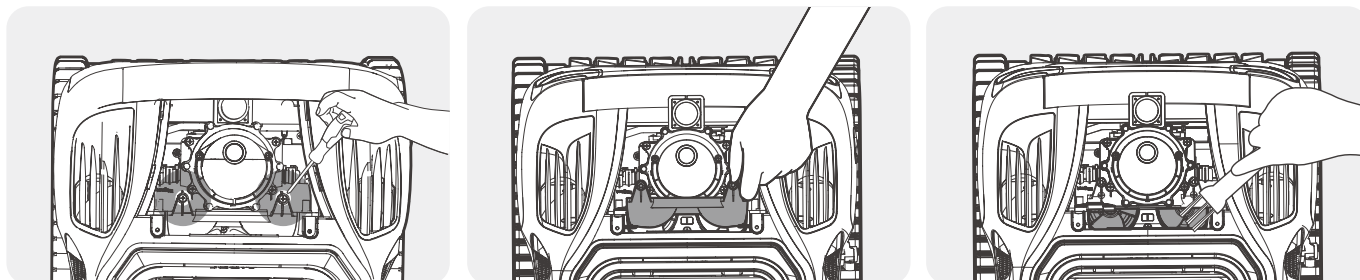

## 4.3 Čištění turbíny / turbíny pro čištění vodní hladiny

1. Vyměňte box s filtrem a odšroubujte všechny 4 šroubky na obou stranách boxu s filtrem.

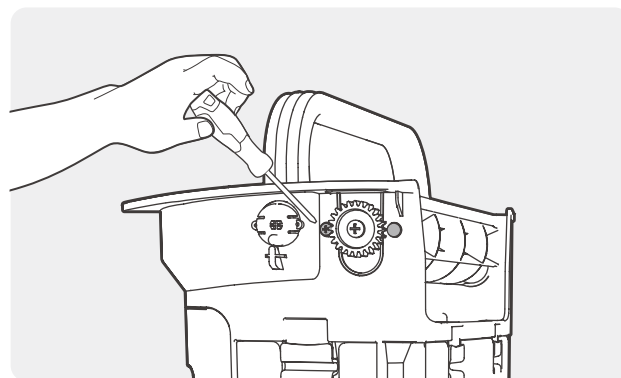

2. Vytáhněte turbínu směrem nahoru a vyjměte ji. Držte turbínu v ruce a odšroubujte šroubky na její boční straně.

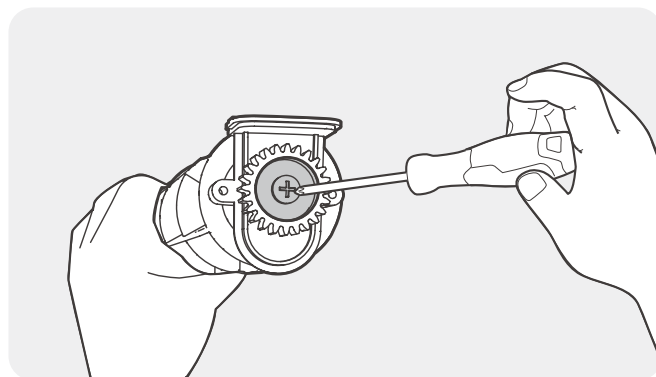
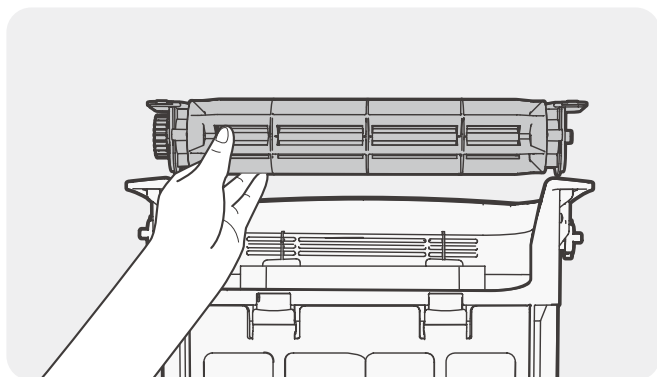

3. Postupně sejměte soukolí a koncový kryt a turbínu očistěte.

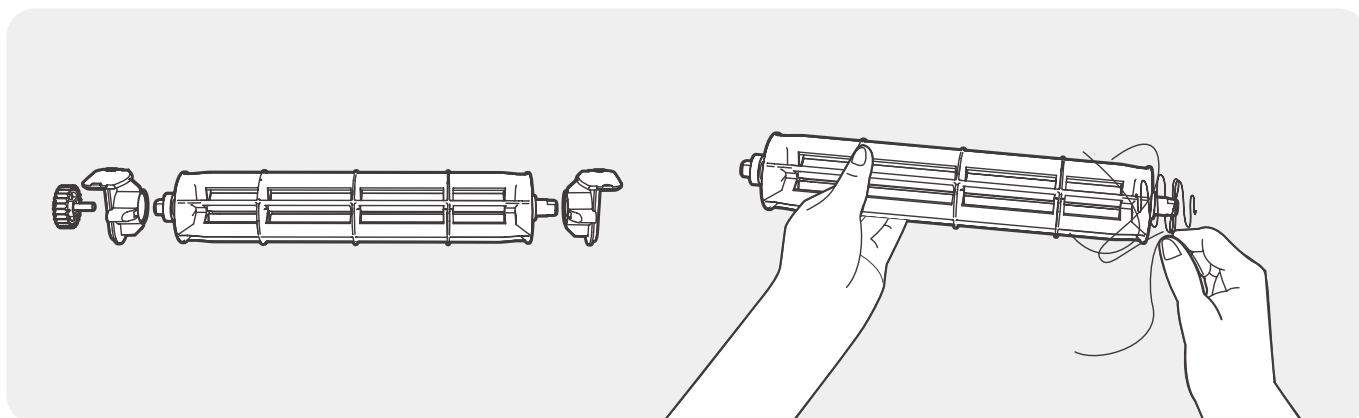

4. Namontujte nazpět koncový kryt a soukolí a zašroubujte všechny odstraněné šroubky.  
 UPOZORNĚNÍ: Orientace ● na turbíně a ■ na koncovém krytu by spolu měly souhlasit.

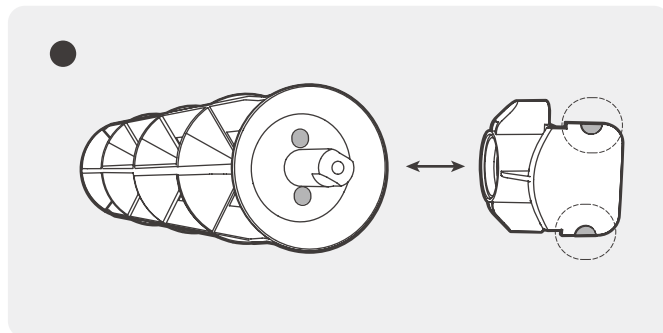
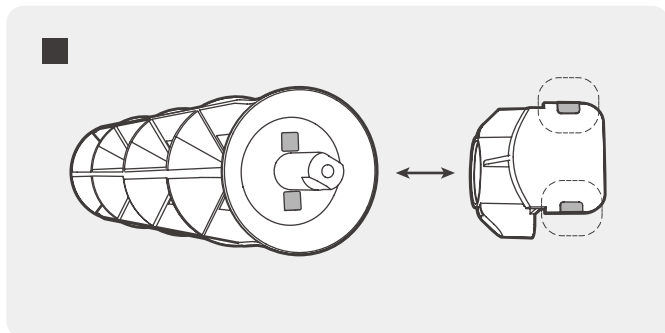

5. Vložte turbínu do boxu s filtrem. Ujistěte, že orientace ● na koncovém krytu a ■ na boxu s filtrem souhlasí. Postupně vložte a dotáhněte 4 šroubky.

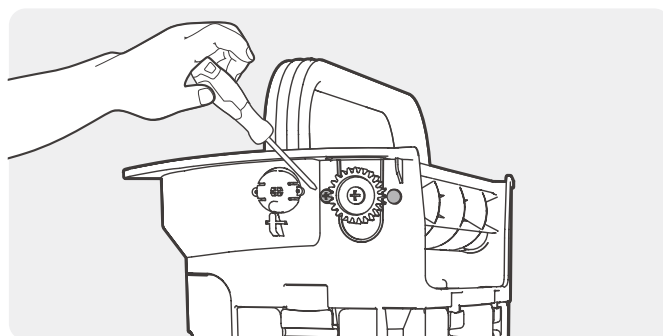
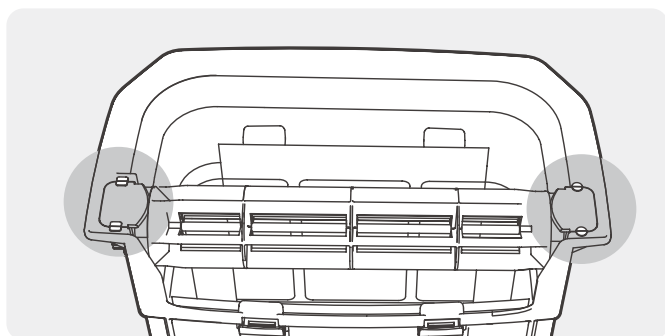

## 4.4 Výměna pásového běhounu

1. Sejměte ze zařízení boční krycí desku: Položte zařízení na bok, stiskněte 4 spony na bočním krytu směrem dovnitř a zapačte. Sejměte boční kryt tažením směrem vzhůru.

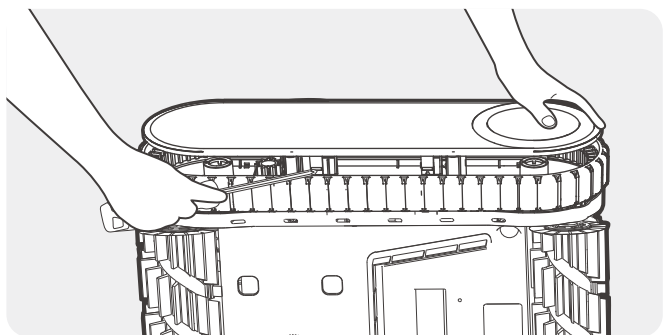

2. Odstraňte šroubky a vodící pouzdro ze zadního kolečka.

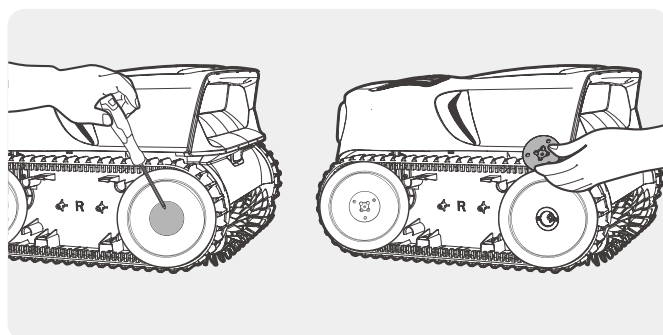

3. Sejměte zadní kolečko a pásový běhoun ze zařízení tím, že jednotlivé kusy s citem vytáhnete.



4. Srovnejte západky na náhradním pásovém běhounu s ozubím na obou kolech. Vraťte zadní kolečko a pásový běhoun tak, aby kolečko zapadalo do pouzder na pásu.

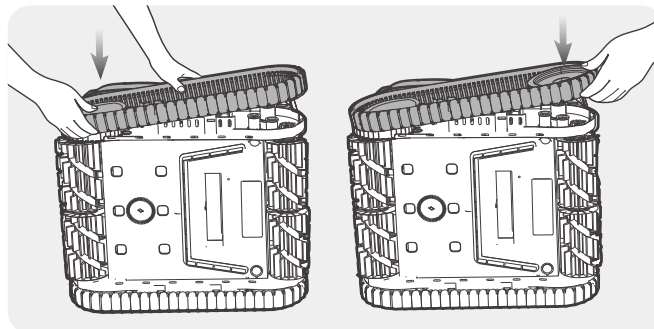

5. Vložte vodící pouzdro zadního kolečka a otočte sponou tak, aby orientace 2 zářezů odpovídala otvorům na zařízení.

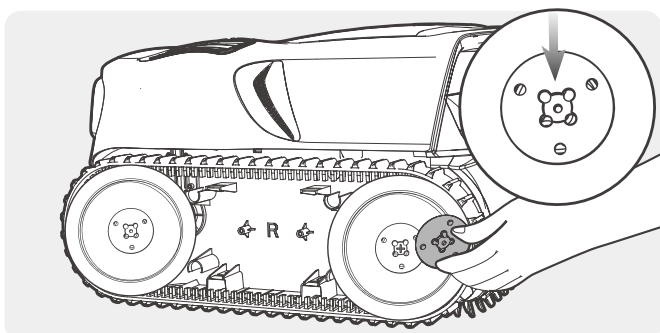

6. Utáhněte šrouby a vraťte boční kryt zpět na místo. Zopakujte stejný postup i u druhého pásového běhounu.

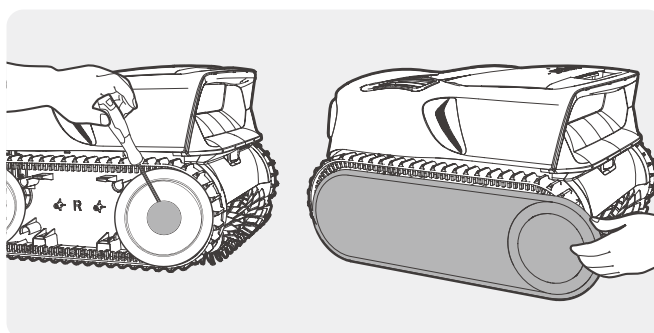

## 4.5 Výměna válečkového kartáče

1. Sundejte všechny silikonové spony ze svého aktuálního válečkového kartáče.

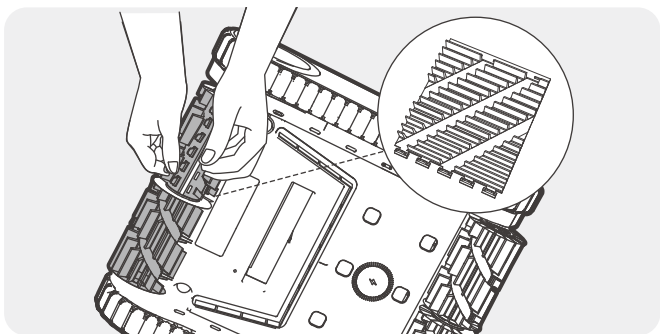

2. Po sejmutí vezměte náhradní válečkový kartáč a srovnejte silikonové spony se štěrbinami. Zatlačte spony do jednotlivých štěrbin tak, aby nový válečkový kartáč ve vašem zařízení dobře držel. Zopakujte stejný postup pro druhý válečkový kartáč.

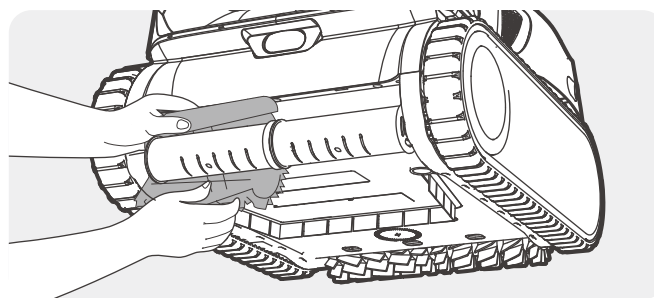



## 4.6 Vypnutí a uložení zařízení Aiper





Mimo sezónu, například v zimě, nebo když je zařízení Aiper delší dobu mimo provoz, se řiďte těmito pokyny pro zachování dobrého stavu zařízení:

1. Zařízení před uložením plně nabijte. Než zařízení uskladníte, ujistěte se, že je vypnuté a odpojené od nabíječky.
2. Pečlivě očistěte celé zařízení včetně horního a spodního krytu, kol a kartáčů a odstraňte veškeré nečistoty.
3. Osušte zařízení hadříkem nebo jemnou látkou a ujistěte se, že je kryt nabíjecího portu řádně uzavřen.
4. Skladujte zařízení v původním obalu na chladném, suchém a dobře větraném místě.
5. Aby se zachovala životnost akumulátoru, každých šest měsíců jej nabijte.



## 5 Specifikace

Model: PRX9	Doba nabíjení: 4 hodiny
Velikost bazénu: 300 m <sup>2</sup> (3200 čtverečních stop)	Sací výkon: 32 000 l/h (8 500 gal/h)
Jmenovitý příkon: 29,4 V=2,2 A	Spotřeba ve vypnutém režimu: 0,31 W
Model nabíječky: GM95-294300-2FGN	Výdrž akumulátorů: Až 5 hodiny – dno, Až 10 hodin – sběr z hladiny
Příkon nabíječky: 100–240 V ~, 50/60 Hz, 2,5 A	Model akumulátoru: C1264B4-04 nebo C1264B4-03
Výkon nabíječky: 29,4 V=3,0 A	Kapacita akumulátorů: 10 400 mAh (262,08 Wh)
Model bezdrátového nabíjecího doku: CHW1	Napětí akumulátoru: 25,2 V
Příkon bezdrátového nabíjecího doku: 29,4 V=3,0 A	Stupeň krytí před vodou: IPX8
Výkon bezdrátového nabíjecího doku: 29,4 V=3,0 A	Stupeň krytí nabíječky: IP67
Frekvenční rozsah 2,4GHz bezdrátového nabíjecího doku: 2,400–2,480 GHz, maximální EIRP: -12,94 dBm	Maximální hloubka vody: 3 m (10 stop)
Frekvenční rozsah rozhraní Bluetooth: 2,4000–2,4835 GHz, maximální EIRP: 10 dBm	
Frekvenční rozsah 2,4GHz sítě WiFi: 2,4000–2,4835 GHz, maximální EIRP: 20 dBm	

	Stejnoseměrný proud.
	Střídavý proud.
	Zařízení třídy III.
	Bezpečnostní oddělovací transformátor s ochranou před zkratem.
	SPOTŘEBNÍ LASEROVÝ PRODUKT EN 50689: 2021 IEC 60825-1: 2014 EN 60825-1: 2014+A11: 2021

	Spínaný napájecí zdroj.
	Pouze k vnitřnímu užití.
	Polarita napájecího konektoru DC.
	Přečtěte si uživatelskou příručku.
	Maximální hloubka vody.

## 6 LED kontrolka

Typy kontrolkek	Stav kontrolky	Popis stavu
Stavová LED kontrolka	Pulzující modrá	Režim dálkového ovládání.
	Pulzující zelená	Nabíjení.
	Svítilící zelená	Nabíjení dokončeno.
	Pulzující žlutá	Jak resetovat zařízení: Podržte tlačítka  +  na 5 sekund. V zařízení dojde k obnovení továrního nastavení.
		Probíhající vzdálená aktualizace: Firmware zařízení se automaticky aktualizuje na nejnovější verzi.
	Blikající červená	U zařízení došlo k závadě. Při řešení potíží se řiďte pokyny v aplikaci.
	Svítilící červená	Nízký stav akumulátoru (akumulátor < 15 %). Brzy dojde k automatickému vypnutí.
	Svítilící modrá	Střední stav akumulátoru (akumulátor 15–30 %).
Svítilící zelená	Dostatečný stav akumulátoru (akumulátor > 30 %).	
Kontrolka WiFi	Pulzující zelená	Probíhá připojování k síti WiFi.
	Svítilící zelená	Připojeno k síti WiFi.
	Vyp	Odpojeno od sítě WiFi.

## 7 Řešení potíží

Č.	Závada	Možné příčiny	Řešení
1	Zařízení nelze zapnout.	Nedostatečné nabití akumulátoru.	Zařízení před použitím plně nabijte.
		Příliš vysoká nebo nízká teplota akumulátoru.	Zařízení provozujte pouze v prostředí o teplotě mezi 0 °C (32 °F) a 40 °C (104 °F).
2	Zařízení se nenabíjí.	Zařízení není na správném místě.	Vyměňte zařízení. Ujistěte se, že je výčnělek na nabíječce zcela vložen do vstupního otvoru zařízení.
		Nabíječka je poškozena, nebo není připojena k elektrině.	Zkontrolujte, zda je zástrčka nabíječky bezpečně zapojena a zda se po zapojení zdroje napájení ozve „pípnutí“. Pokud je zástrčka zapojena správně, ale žádné „pípnutí“ se neozývá, nabíječka je pravděpodobně v chybovém stavu. Kontaktujte zákaznický servis značky Aiper.
		Příliš vysoká nebo nízká teplota akumulátoru.	Zařízení provozujte pouze v prostředí o teplotě mezi 10 °C (50 °F) a 40 °C (104 °F).
		Delší nepoužívání zařízení způsobilo vybití akumulátoru.	Pokyny ohledně řádného skladování zařízení najdete v části „Vypnutí a uložení zařízení Aiper“ v kapitole „Údržba“. Pokud se zařízení nenabíjí z důvodu delšího nepoužívání, obraťte se na zákaznický servis značky Aiper.
3	Zařízení se nevyhýbá překážkám.	Čočka čidla je špinavá.	K očištění čočky čidla použijte jemný suchý hadřík tak, aby čočka nebyla ničím blokována.
4	Zařízení zůstává u bazénového odtoku příliš dlouho.	Zařízení se zachytilo v bazénovém odtoku.	Když zařízení provádí čištění, neotevírejte bazénový odtok. V případě, že zařízení uvázne, samo se uvolní.
5	Zařízení v režimu hladiny uvázne u vodní hladiny.	Čidlo nedetekovalo malý výstupek na hranici vodní hladiny.	Není nutné nic dělat. Zařízení se během 1 minuty ponoří na dno bazénu a až se vyhne překážce na hranici styku hladiny se stěnou bazénu, bude pokračovat v čištění.
6	Zařízení se ve vodě naklání, nebo má snížený čistící výkon.	Box s filtrem je plný.	Vyprázdněte a pečlivě vyčistěte box s filtrem.
		Filtr je ucpaný.	Opláchněte filtr vysokotlakou vodní pistolí.
		Pokud stavová LED kontrolka bliká červeně, šroub je pravděpodobně zaseknutý.	Zkontrolujte přítomnost nečistot na šroubu a případně je odstraňte. Podrobnosti najdete v části „Údržba“ s názvem „Čištění šroubu“.
7	Zařízení přestalo fungovat.	Pokud stavová LED kontrolka svítí červeně, stav akumulátoru je nízký.	Pokud bude čistící úloha ukončena předčasně, pravděpodobně je stav nabití akumulátoru zařízení nízký. Než zařízení použijete, ujistěte se, že je plně nabit.
		Pokud stavová LED kontrolka bliká červeně, zařízení je pravděpodobně v chybovém stavu.	Při řešení potíží se řiďte pokyny v aplikaci.

## 8 Záruka

Tento produkt prošel kontrolou kvality a bezpečnostní zkouškou provedenou našimi techniky.

1. Tento produkt je opatřen 36měsíční zárukou, která kryje akumulátor a elektromotor vašeho zařízení a začíná běžet dnem koupě.
2. Tato záruka přestává platit v případě, že dojde k úpravě nebo nesprávnému použití produktu, nebo pokud na něm bude provedena oprava nepovolnou osobou.
3. Tato záruka se týká pouze výrobních vad a netýká se poškození plynoucích z nesprávného použití výrobku uživatelem.
4. V případě žádosti o opravu v rámci záruky je nutné předložit číslo objednávky nebo doklad o koupi.
5. Jedná se o dodatečnou záruku nabízenou společností AIPER INTELLIGENT SARL, se sídlem na adrese 43-47 avenue de la Grande Armée, 75116 Paris, France. Tato záruka se netýká bezplatných řešení kvůli neodpovídajícímu popisu, které spotřebitel uplatní proti prodejci dle zákona.
6. E-mail pro řešení záruky: [service@aiper.com](mailto:service@aiper.com)

### ZJEDNODUŠENÉ PROHLÁŠENÍ O SHODĚ EU

Společnost Shenzhen Aiper Intelligent Co., Ltd. tímto prohlašuje, že rádiové zařízení typu PRX9 je v souladu se směrnicí 2014/53/EU. Úplný text Prohlášení o shodě EU je k dispozici na následující internetové adrese:

<https://eu.aiper.com/aiper-europe-doc-user-manual/>

O prohlášení o shodě platné v EU si můžete požádat na níže uvedené adrese:

AIPER INTELLIGENT SARL

43-47 avenue de la Grande Armée, 75116 Paris, France



## Prohlášení o shodě pro Evropskou unii Informace o likvidaci pro uživatele odpadních elektrických a elektronických zařízení.

### Správná likvidace tohoto produktu



Tento symbol na produktu nebo jeho balení znamená, že použité elektrické a elektronické produkty nelze míchat s netříděným komunálním odpadem. V zájmu řádného zpracování nesete zodpovědnost za správnou likvidaci odpadu tím, že zajistíte vrácení produktu na určené sběrné místo.

Správná likvidace tohoto produktu přispívá k šetření cennými materiály a předchází potenciálním negativním dopadům na lidské zdraví a životní prostředí, k němuž by při nesprávném nakládání s odpady jinak došlo.

K vrácení použitého zařízení využijte systémy pro vrácení a sběr, nebo se zdarma obraťte na obchodníka, kde jste produkt zakoupili. Další podrobnosti o nejbližším specializovaném sběrném místě vám případně poskytne místní úřad.

Za nesprávné uložení tohoto odpadu mohou hrozit pokuty v souladu s vaší národní legislativou.

### Informace o likvidaci pro uživatele použitých akumulátorů



Tento symbol znamená, že baterie a akumulátory na konci životnosti nelze ukládat spolu s netříděným komunálním odpadem. Vaše zapojení je důležitou součástí úsilí o minimalizaci dopadu baterií a akumulátorů na životní prostředí a lidské zdraví. Za účelem zajištění řádné recyklace můžete tento produkt nebo jeho baterie či akumulátory vrátit dodavateli, případně na určené sběrné místo, a to zdarma.

Správná likvidace tohoto produktu přispívá k šetření cennými materiály a předchází potenciálním negativním dopadům na lidské zdraví a životní prostředí, k němuž by při nesprávném nakládání s odpady jinak došlo.

Za nesprávné uložení tohoto odpadu mohou hrozit pokuty v souladu s vaší národní legislativou.

Pro použité baterie a akumulátory jsou vyhrazena zvláštní sběrná místa.

Baterie a akumulátory řádně ukládejte do místních sběrných či recyklačních středisek komunálního odpadu.

### Výrobce

Shenzhen Aiper Intelligent Co., Ltd.

Units 3201, 3203A and 3205, 32nd Floor, Block C, Phase 2 Galaxy World, Minle Community, Minzhi Street, Longhua District, Shenzhen, Guangdong, China, 518129

Tel. do Číny: +86075521018957 E-mail: [service@aiper.com](mailto:service@aiper.com) <http://www.aiper.com>

Merci, datt Dir lech fir Aiper entscheet hutt.

Dir hutt lech elo Milliounen vu Mënschen ugeschloss, déi Aiper schonn hiert Vertraue geschenkt hunn, fir hir Schwämmen ze fleegen, an de Komfort vun enger makellos propperer Schwämm genéissen.

Dëst Benotzerhandbuch hëlleft lech bei der Maintenance vun Ärem Apparat a stellt sécher, datt en iwwer Jore mat maximaler Effizienz schafft. Huel lech wgl. en Ament Zäit, fir et ze liesen.

Wann Dir Froen hutt, besicht wgl. eis Website ënner [www.aiper.com](http://www.aiper.com) a kontaktéiert eis Clientsdénkscht, fir Ënnerstëtzung oder weider Informatiounen ze kréien.

### Aiper-Clientsdénkscht:

✉ E-Mail: [service@aiper.com](mailto:service@aiper.com)



Scanne fir Videouleedung



Scannt de QR-Code, fir  
op de Clientsdénkscht  
zouzepräifen

# 1 WICHTEG SÉCHERHEETSHWEISER

Liest wgl. dëst Handbuch suergfältig duerch a befollegt all Warnhiweiser an Instruktiounen, wann Dir Äre kabellosen Aiper-Schwämmrengungsroboter (nofollgend „Apparat“ genannt) benotzt. D'Netbeuechtung kann zu Stroumschléi, Feier oder schwéiere Verletzunge féieren. Aiper haft net fir Verloschter oder Verletzungen, déi duerch onsaachgeméiss Benotzung vun dësem Apparat verursaacht ginn.

Liest fir Är Sécherheet an d'optimal Leeschtung vun dësem Apparat wgl. dës Uweisungen a befollegt se:

1. Dësen Apparat ass net fir d'Benotzung duerch Persounen (inklusiv Kanner) mat ageschränkte physeschen, sensoreschen oder physesche Fäegkeeten oder ouni Erfahrung a Wësse bestëmmt, et sief, si goufe vun enger fir hir Sécherheet verantwortlech Persoun beopsiichtegt oder a Bezuch op d'Benotzung vum Apparat geschoult.
2. Dësen Apparat ka vun Persounen mat reduzéierte physesche, sensoresche oder mentalen Fäegkeeten oder Mangel un Erfahrung an Wëssen benotzt ginn, wann se iwwerwaacht oder an der sécherer Benotzung vum Apparat instruiert ginn an déi mat dëser Benotzung verbonnen Gefore verstoen.
3. Kanner dierfen net mam Apparat spillen. Dëse Apparat dierf net vu Kanner benotzt ginn. Reinigung an Maintenance vum Benotzer dierfen net vun Kanner gemaach ginn.
4. Kanner sollte beopsiichtegt gi fir sécherzestellen, datt si net mam Apparat spillen.
5. Stellt sécher, datt Kanner net versichen, den Apparat ze beréieren, während en a Betrib ass.
6. Loosst Kanner ënner kengen Ëmstänn um Apparat matfueren.
7. Bedreift den Apparat net, wa sech Persounen oder Déieren an der Schwämm befannen.
8. Leet Är Hänn während dem Betrib net an en Deel vum Apparat, well dat zu Verletzunge féiere kann.
9. Schalt den Apparat net baussent dem Waasser an, well dat zu Iwwerhëtzung féiere kann.
10. E Luedapparat, dee fir een Akkupaktyp gëeegent ass, ka bei Benotzung mat engem aneren Akkupak eng Brandgefor duerstellen.
11. WARNHIWEIS: Benotzt fir d'Opluede vum Akku nëmme dat mat dësem Apparat matgeliiwert ofhuelbaart Netzdeel.
12. Den Apparat dierf nëmme mat SELV (Sécherheetsklingenspannung) bedriwwe ginn.
13. De Lithiumakku an dësem Apparat ass e Gläichstromakku mat 16,8 V, 4 000 mAh, e 28-Zellen-Akku. Den Akku muss virum Entsuerge vum Apparat geméiss de lokale Gesetzer a Virschrëften erausgeholl an entsuert ginn.
14. Den Apparat kann nëmme mat der spezifescher Drotlosluedstatioun (Modell: CHW1) opgeluede ginn, déi mam spezifesche Luedapparat (Modell: GM95-294300-2FGN) mat Stroum versuert gëtt.
15. Setzt keng Objekter tëscht dem Apparat an der drahtloser Luedstatioun. De Apparat kann net richteg oplueden oder iwwerhëtzen an als Resultat schiedlech ginn.
16. Dësen Apparat kann nëmme mat Lithiumakkupäck vum Modell C1264B4-04 oder C1264B4-03 benotzt ginn.
17. Dësen Apparat enthält Akkuen, déi net ersat kënnen ginn. Wann den Akku säi Liewensend erreicht huet, muss den Apparat uerdnungsgeméiss entsuert ginn.
18. Sidd lech der Gefor bewosst, datt d'Klemme vum akkubedriwwenen Apparat oder den Akku duerch Metallgéigestänn kuerzgeschlossen kënnen ginn.
19. Wann e beschiedegten Apparat eng onbekannt Flëssegkeet produzéiert, vermeit de Kontakt mat der Flëssegkeet. Bei Kontakt mat enger friemer Flëssegkeet, besonnesch mat den Aen oder aneren ëmpfindlechen Deeler, direkt mat Waasser ausspullen. Aus dem beschiedegten Akku austriedend Flëssegkeet kann zu Hautreizungen oder Verbrennungen féieren.

20. Setzt den Apparat oder Akku kengem Feier oder iwerméisseger Temperatur aus. Feier oder Temperaturen iwwer 70 °C (158 °F) können zu Explosiounen féieren.
21. Huelt den Apparat aus dem Luedapparat a schalt den Netzschalter vum Apparat AUS, éier Dir den Akku fir d'Entsuerge vum Apparat eraushuelt.
22. Den Akku muss virum Entsuerge vum Apparat geméiss de lokale Gesetzer a Virschréften erausgeholl an entsuergt ginn.
23. Entsuergt benotzt Akkue wgl. geméiss de lokale Gesetzer a Virschréften.
24. Verbrennt den Apparat net, och wann e staark beschiedegt ass. D'Akkue können an engem Feier explodéieren.
25. Stellt sécher, datt den Apparat ausgeschalt ass, éier Dir e mam Luedapparat opluet. Während dem Luedvirgang sollt den Apparat an engem killen, gutt beléfte Beräich gelagert ginn. Deckt den Apparat während dem Luedvirgang net of, well dat zu Iwwerhëtzung vun de Komponente féiere kann.
26. WARNHIWEIS: Fir de Risiko vun engem Stroumschlag ze reduzéieren, ersetzt beschiedegt Kabelen direkt.
27. Nëmme zertifizéiert Fachpersonal sollt de versigelte Motorbausatz vun Ärem Apparat auserneehuelen.
28. Nëmme wéi an dësem Handbuch beschriwwen benotzen. Benotzt nëmme Accessoiren, déi vum Hersteller empfuehl oder verkaaft ginn.
29. Bedreift Ären Apparat net gläichzäiteg mat anere Schwämmapparater wéi engem Schwämmfilter, -renger oder -uewerflächenofsucker.
30. Schalt virum der Rengegung d'Waasserpompel an d'Heizung aus.
31. Wann Dir den Apparat an d'Waasser plazéiert, muss den Apparat no uewe weisen an d'äerf net ëmgedréit oder an d'Schwämm gehäit ginn.
32. Uecht op Är Schrëtt an haalt d'Gläichgewicht, wann Dir nobäi vun der Schwämm sidd.
33. Loosst den Apparat net falen, duerchstiecht säi Gehais net oder beschiedegen en net virsätzlech, well Är Garantie doduerch erlösche kann.
34. Fir eng HF-Expositioun ze vermeiden, gëtt en Ofstand vun 20 cm oder méi tëschent de Persounen, déi den Apparat bedéngen, an dem Apparat selwer empfuehl. De Betrib bei méi klengen Ofstänn gëtt net empfuehl. D'Antenn, déi fir den Transmitter vun dësem Apparat benotzt gëtt, d'äerf net mat enger aner Antenn oder engem aneren Transmitter zesumme plazéiert ginn.
35. Trennt de Schwämmrengungsroboter vun der Stromversuergung, éier Dir Maintenancearbechten duerchféiert, wéi z. B. d'Rengege vum Filter.
36. Virum der Rengegung oder Maintenance vum Luedapparat muss de Stecker aus der Steckdous gezu ginn.
37. Wann Dir de Luedapparat iwwer e längeren Zäitraum net benotzt, zitt den Netzstecker aus der Steckdous.
38. Lagert den Apparat bei Netbenotzung dobannen an engem killen, gutt beléfte Beräich.
39. D'Apparat ass net géint de Effet vum Fréiere geschützt. Et sollt net ënner fréiwendem Wieder dobaussen gelooss ginn.
40. OPGEPASST:
  - NËMME FIR D'BENOTZUNG MAT SCHWÄMMEN.
  - NËMME FIR D'BENOTZUNG MAT ENGEM AUTORISÉIERTEN AIPER DRAHTLOOS LUEDSTATION, MODELL: CHW1.

## VERSUERGT DËS INSTRUKTIOUNEN

## 2 Produktkomponenten

### 2.1 Pakinhalt

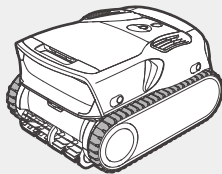

Schwämmregeungsroboter \* 1

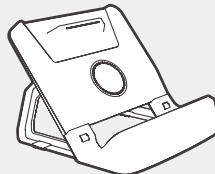

Luedstation \* 1

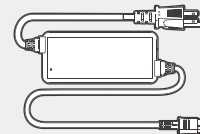

Luedapparat \* 1

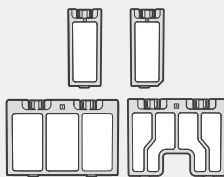

Austauschbare MicroMesh™-Feinstfilter \* 1

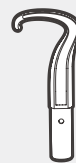

Krop \* 1



Benutzerhandbuch \* 1

### 2.2 Komponenteniwwersicht

#### Schwämmregeungsroboter (Säitenusicht)

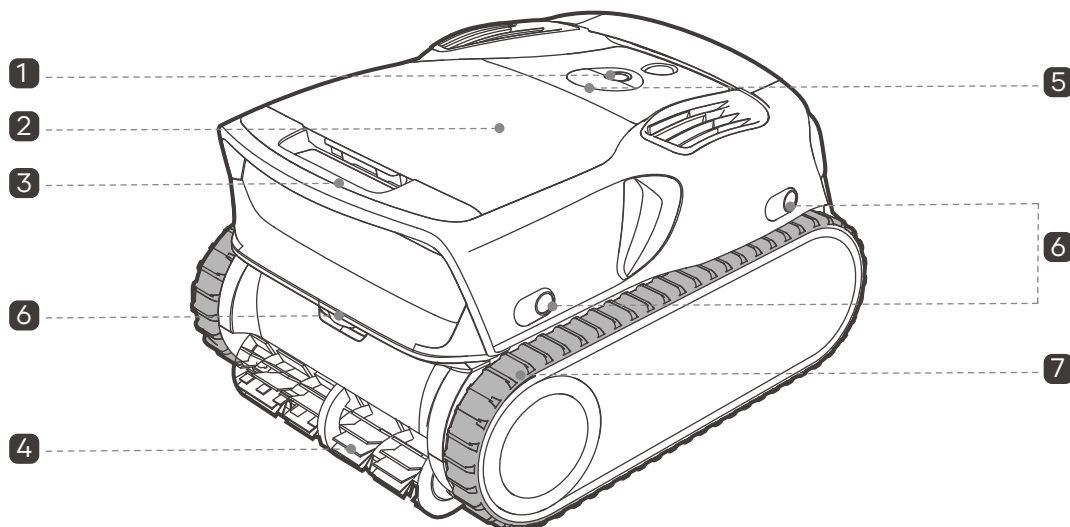

- 1 : Netzschalter
- 2 lewescht Gehais
- 3 Grëff

- 4 Biischtewalz
- 5 LED-Statusindikator
- 6 Ultraschallsensor

- 7 Raupeband

## Filterkëscht

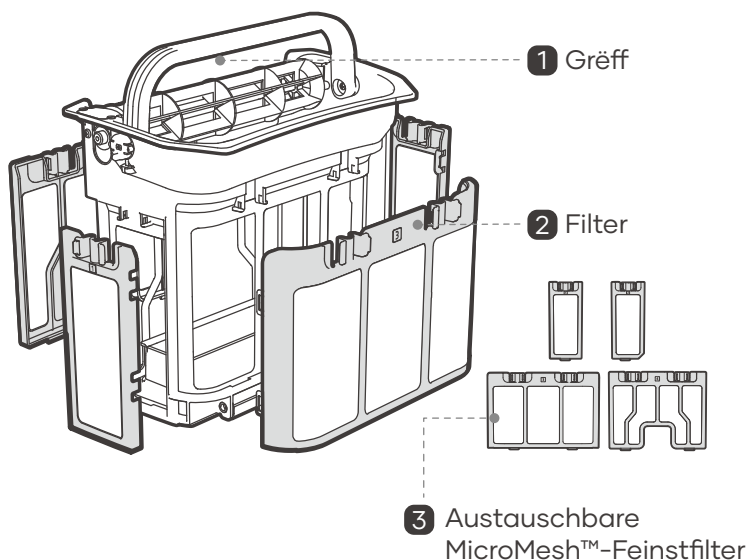

### Hiweiser:

- Et ass en austauschbare MicroMesh™-Feinstfilter beim Kaf vun dësem Apparat enthalten. Fir d'Filtere vu méi feinen Oflagerunge wéi Sand, Knascht a bestëmt Algennaarte gëtt empfueh, dësse Filter amplaz vum Standardfilter ze benotzen, fir d'Leeschtung ze verbessern.
- Fir de Filter ze ersetzen, dréckt op d'Verrigelung, fir den existente Filter erauszehuelen, a setzt den austauschbare MicroMesh™-Feinstfilter an. Dréckt e fest, bis Dir e „Klicken“ héiert, wat dorop hiweist, datt de Filter sécher sëtzt.

## Steuerungsfeld

### LED-Statusindikator

### Modusindikator

- Hero-Modus
- Buedemmodus
- Buedem- a Wandmodus
- Uewerflächenofsuckelmodus

Wann all LED-Modusindikatore stänneg liichten weist dat dorop hin, datt den Apparat eng benutzerdefiniéiert Aufgab ausféiert.

### Modusknäppchen

Wiesselt a wielt de Rengungsmodus.

### Netzschalter

- Haalt de Knäppchen 2 Sekonne laang gedréckt, fir den Apparat an-/auszuschalten.
- Haalt d'Knäppcher an gläichzäiteg 5 Sekonne laang gedréckt, fir an den Netzwierkarichtungsmodus ze wiesselen.
- Haalt d'Knäppcher an gläichzäiteg 5 Sekonne laang gedréckt, fir den Apparat op d'Wierksastellungen zeréckzesetzen.

### Wi-Fi-Indikator

### Indikator fir d'Rengungsintensitéit

- ECO: Energiespuerend Rengung
- AUTO: Upassungsfäeg Rengung
- MAX: Héichleeschtungsrengung

### Rengungsintensitéit-Knäppchen

Ännert a wielt d'Rengungsintensitéit.



## 3 Esou benotzt Dir Ären Aiper Scuba X1 Pro Max

### 3.1 Betriebsbedéngungen

Stellt wgl. sécher, datt den Apparat nëmmen an den uginne Schwämmemgëigende benotzt gëtt. Schied, déi duerch d'Benotzung baussent dese Bedéngungen entstinn, ginn net vun der Garantien ofgedeckt.

- **Waassertemperatur:** 0 – 40 °C (32 – 104 °F)
- **pH-Wäert:** 7,0 – 7,8
- **Chlor:** Maximal 4 ppm
- **NaCl:** Maximal 5 000 ppm

### 3.2 App eroflueden

Luet d'Aiper-App erof, fir méi Funktioune fir Ären Apparat fräzeschalten:



Dir kënnt d'Aiper-App eroflueden an installéieren, andeem Dir de QR-Code ënne scant oder an Ärem App-Store no „Aiper“ sicht.



#### Hiweiser:

- iOS 12.0 oder méi héich oder Android 8.0 oder méi héich ass fir d'vollstänneg App-Funktionalitéit op Ärem Smartphone oder Apparat erfuerderlech.
- Befollegt no der Installatioun d'Uweisung vum der App, fir d'Registréierung, Umeldung an Netzwierkariichtung ofzeschléissen.

### 3.3 Netzwierkariichtung

Wann den Apparat déi éischt Kéier ageschalt gëtt, wiesselt en an den Netzwierkariichtungsmodus. Wann dese Virgang ënnerbrach gëtt, dréckt 5 Sekonne laang  + , fir den Netzwierkariichtungsmodus nees opzeruffen.

**Wann Dir lech am Netzwierkariichtungsmodus befannt, wielt entweder Bluetooth- oder QR-Code-Ariichtung aus.**

- **Bluetooth-Ariichtung:** Aktivéier Bluetooth op Ärem Telefon a gewiert Zougrëff op d'Aiper-App. Tippt an der App am Eck uewe riets op d'Symbol [+], wielt dann „Iwwer Bluetooth derbäisetzen“. D'App erkennt nobäi Bluetoothapparater. Wielt Äert Netzwierk aus, gitt d'Wi-Fi-Passwuert an an tippt op „Weider“, fir d'Netzwierkariichtung ofzeschléissen.
- **QR-Code-Ariichtung:** Maacht d'App op an tippt am Eck uewe riets op d'Symbol [+], wielt dann „Iwwer QR-Code derbäisetzen“. Scant de QR-Code op Ärem Aiper-Apparat. Wann den Apparat erkannt gëtt, befollegt d'Uweisung vum der App, fir eng Verbindung mam Wi-Fi vum Apparat hierzustellen. Wiesselt an d'App zeréck, wann d'Verbindung hiergestallt ass, a befollegt d'Uweisungen, fir d'Netzwierkariichtung ofzeschléissen.

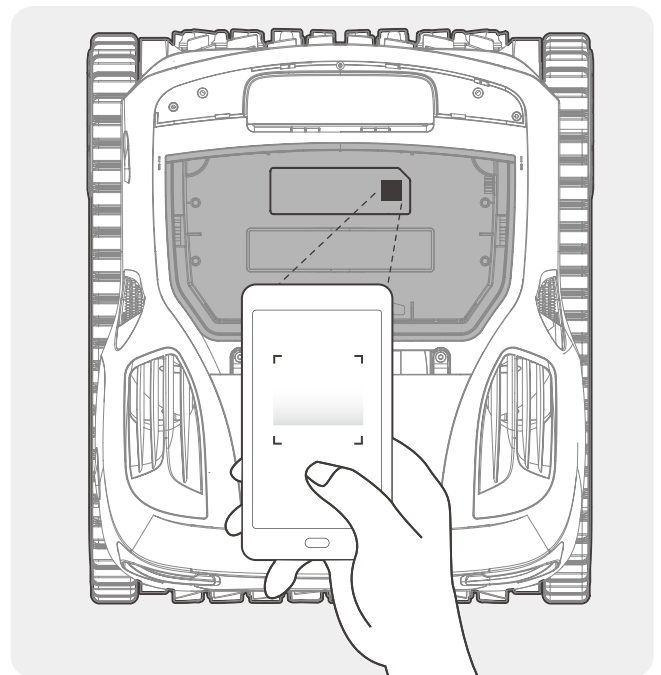

Wi-Fi-Netzwerk-Ufuerderungen:  
Benotzt en 2,4-GHz- oder geméscht 2,4/5-GHz-Netzwerk.

### 3.4 Oplueden

**OPGEPASST:**

Luet den Apparat wgl. vollstänneg op, éier Dir e fir d'Renngung vun der Schwämm benotzt.

Luet den Apparat net an direktem Sonneliicht op.

Et gött empfueel, tèschent Schwämm a Luedstatioun e Mindestofstand vun 11,5 m (3,5 ft) anzehalen. Fir déi bescht Resultater ze erzielen, sollt Äre Luedstanduert iwwer Wi-Fi-Ofdeckung verfügen, well dat d'OTA-Aktualiséierung beschleunegt.

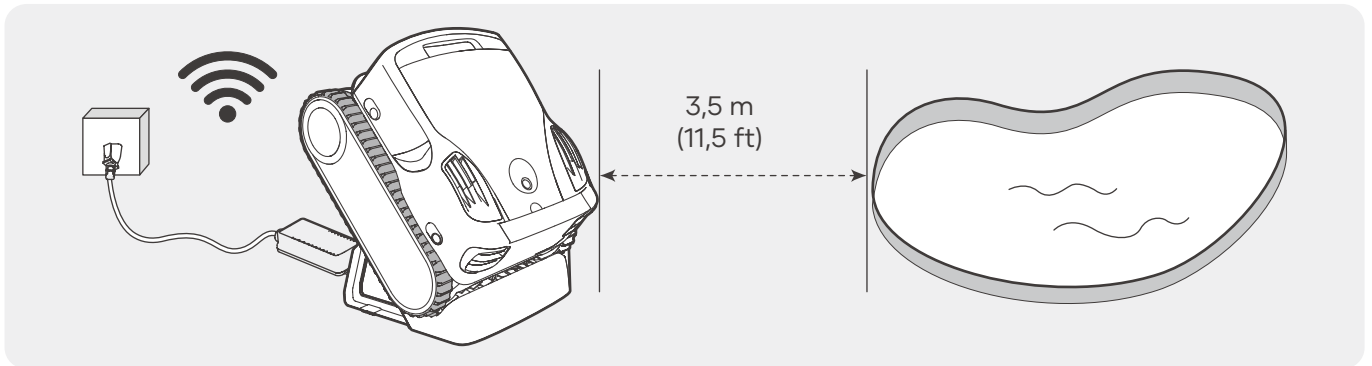

**Luedoptiounen:**

**1.** Installéiere vun der Luedstatioun: Setzt d'Stützbeen an d'Luedmodüll an. Befestegt dann déi viischt Ofdeckung.

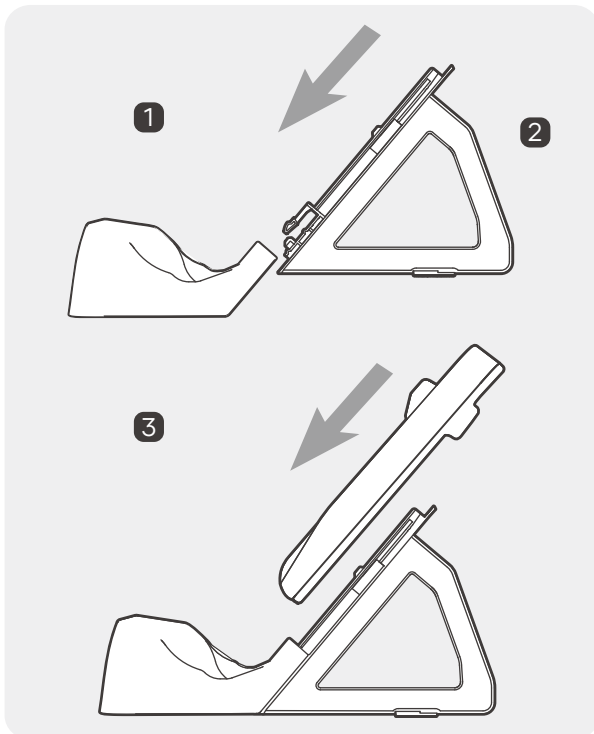

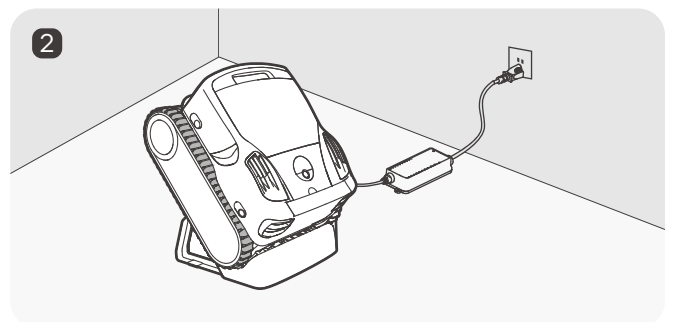
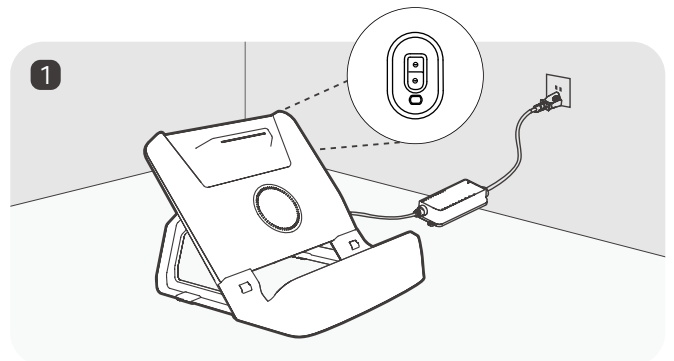

**2.** Verbannt de Luedapparatkabel mam Luedschloss un der Statioun a mat enger verfügbarer Steckdous. Plazéiert den Apparat op der Luedstatioun. Den LED-Statusindikator um Apparat blénkt während dem Luedvirgang a liicht gréng, wann e vollstänneg opgelueden ass.

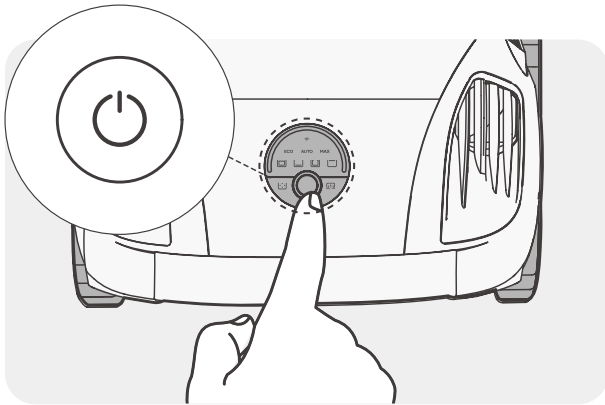

### 3.5 Rengegungsprozess

1. Dréckt an haalt de Knäppchen  2 Sekonne laang gedréckt, fir den Apparat an-/auszeschalten.



2. Dréckt de Knäppchen  kuerz, fir déi véier virprogramméiert Rengegungsmodussen ze duerchlafen an een dovun auszewielen: Hero-Modus, Buedemmodus, Buedem- a Wandmodus a Uewerflächenofsuckelmodus. Zousätzlech Modusse sinn an der Aiper-App verfügbar.

Plazéiert den Apparat 5 Sekonne laang op enger horizontaler Uewerfläch, éier Dir en an d'Waasser taucht. Nodeem den Apparat kuerzzäiteg agetaucht ass, start en d'Rengegungsaufgabe vum ausgewielte Modus.

3. Wann den Apparat déi éischt Kéier ënner Waasser getaucht gëtt, gëtt duerch Auswiel vun engem Modus, deen och d'Rengegung vum Schwämmbuedem ëmfaasst, den Kaartéierungsvirgang ausgeléist. Den Apparat rengegt laanscht der Buedemkontur vun der Schwämm, fir eng Énnerwaasserkaart ze erstellen.

No enger erfollegräicher Kaartéierung ass et net méi erfuerderlech, d'Kaartéierung fir déi selwecht Schwämm erneit duerchzeféieren. Den Apparat muss sech awer viru jiddwer Rengegung kuerz um Buedem bewegen, fir sech zerechtzefannen.

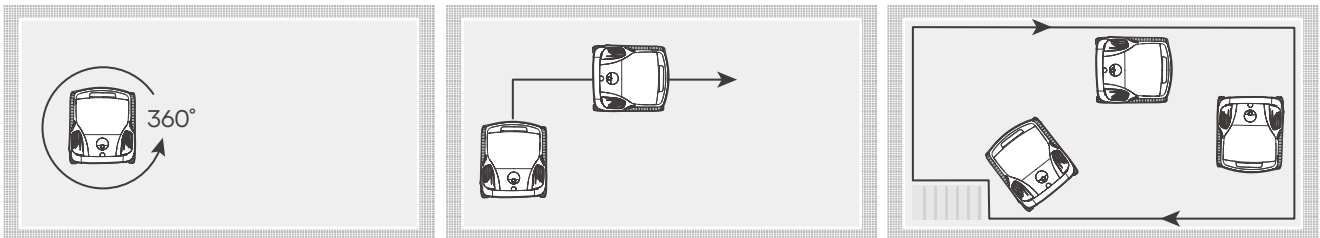

No Ofschloss vun der Kaartéierung erkennt den Apparat automatesch d'Form vun der Schwämmbuedem a leet eng S-fërmeg Rengegungsstreck an, wann de Schwämmbuedem gerengt gëtt. Esoubal d'Rengegung ofgeschloss ass, kéiert den Apparat op déi verpasst Beräicher zeréck.

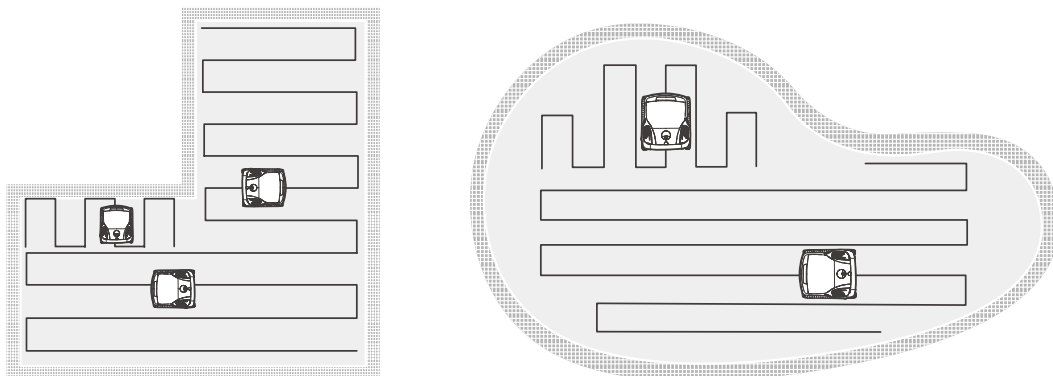

4. D'Detailer vun den eenzele Rengegungsmodus ginn ënnere beschriwwen:

- **Hero-Modus:** Den Apparat rengt de Schwämmbuedem, d'Schwämmwänn an d'Waasseruewerfläch noeneen. Während der Rengegung vun de Wänn gëtt d'Waasserlinn gläichzäiteg gerengt.

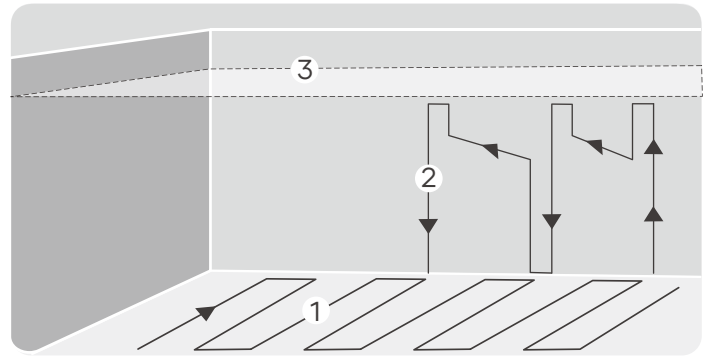
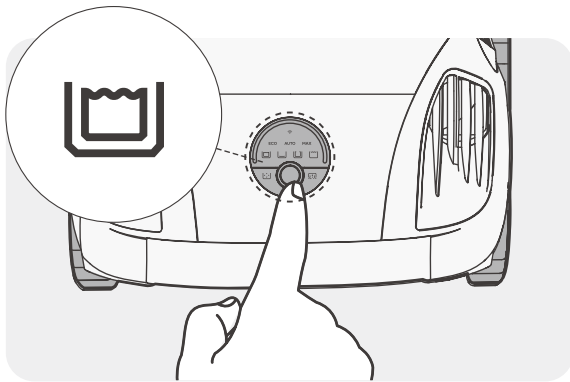

Hero-Modus

- **Buedemmodus:** Den Apparat rengt de Schwämmbuedem mat enger S-förmeger Streck, ouni d'Schwämmwänn eropzeklappen oder ze rengen.

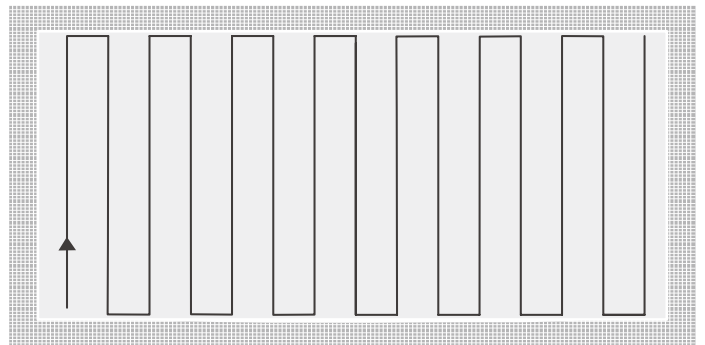
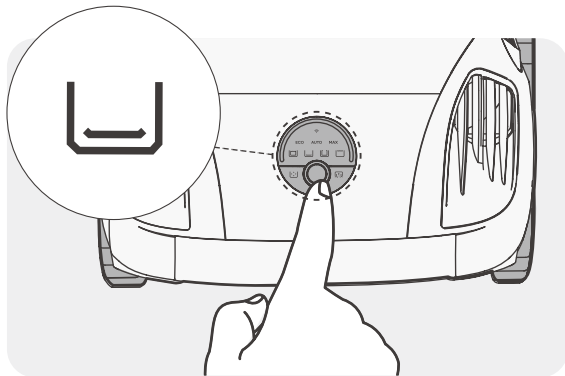

Buedemmodus

- **Buedem- a Wandmodus:** Den Apparat rengt de Schwämmbuedem an d'Schwämmwänn noeneen, während d'Wänn gerengt ginn, gëtt gläichzäiteg d'Waasserlinn gerengt.

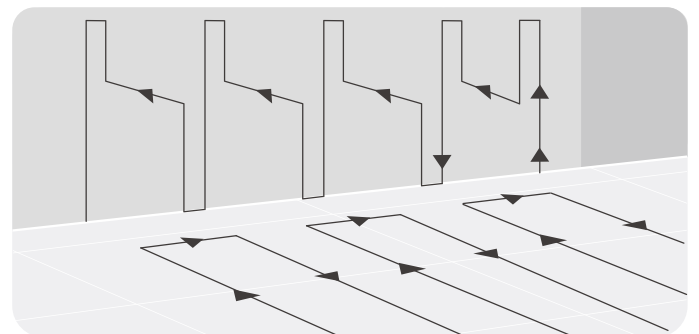
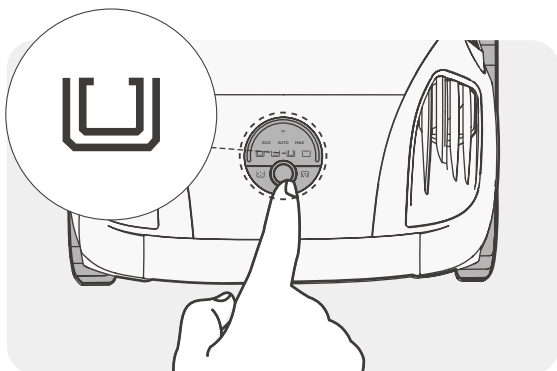

Buedem- a Wandmodus

- **Uewerflächenofsuckelmodus:** Den Apparat reengt d'Schwämmwaasseruewerfläch 3 Stonne laang.

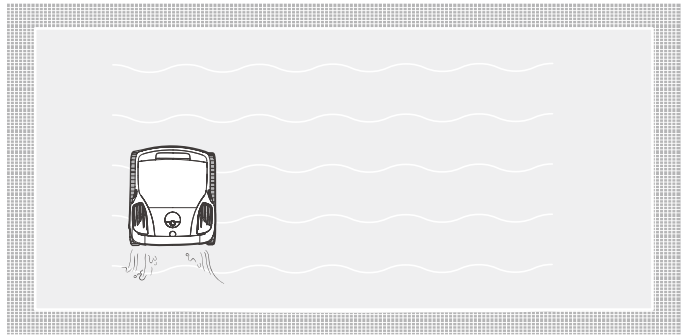
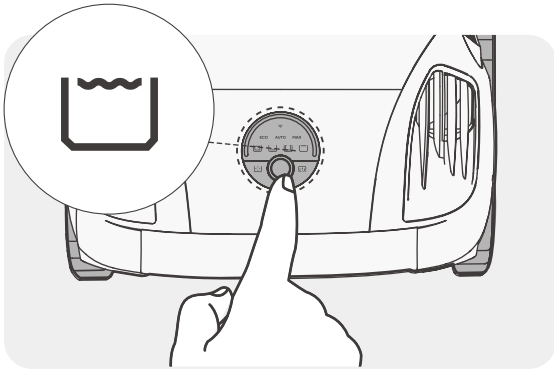

### Uewerflächenofsuckelmodus

**Hiweis:** D'Rengungsstreck vum Apparat gëtt méiglecherweis mat Firmwareversiounen aktualiséiert. Fir méi detailléiert Informatiounen liest ech d'tatsächlech Leeschtung vum Apparat oder dat aktuellst Handbuch duerch.

### Auswiel vun der Rengungsintensitéit

**ECO:** Energiespuerend Rengung. An dësem Modus spuert den Apparat Energie a verlängert d'Rengungszeit vum Apparat. D'Rengungsleistung gëtt net beanträchtegt a kann ëmmer nach Knascht wéi Sand, Blieder, Insekten asw. rengen.

**AUTO:** Adaptive Modus. An dësem Modus reegelt den Apparat d'Leistung an d'Betriebsgeschwindigkeit vun der Waaspumpe entsprechend der Verdeelung vun de Knaschtpartikelen um Schwämmbuedem intelligent, fir en ausgeglacht Verhältnis tëschent Rengungsleistung an Akkulafzeit ze erzielen.

**MAX:** Héichleistungsmodus. An dësem Modus schafft d'Waaspumpe stänneg mat héijer Leistung, wat eng super Rengungsleistung bitt.

5. Wann den Apparat eng Rengungsaufgab ofschléisst, klëmmt en automatesch un d'Waasseruewerfläch nobäi dem Antrëttspunkt.

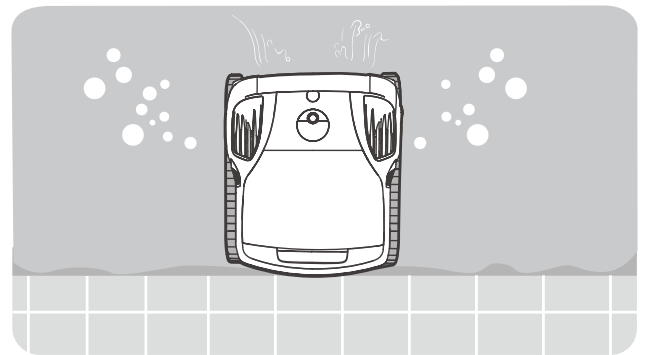
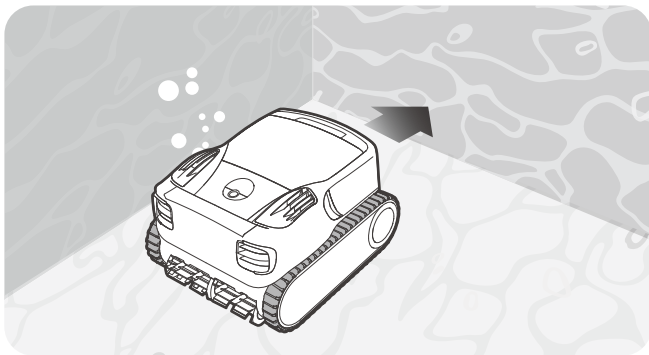

Wann den Apparat aus iergendengem Grund net un d'Waasseruewerfläch klëmmt, befestegt de matgeliiwwerte Krop un enger Standardteleskopstaang fir Schwämmen (net inkludéiert), fir d'Reechwäit ze verlängeren. Kroopt den Apparat an an hieft en aus der Schwämm.

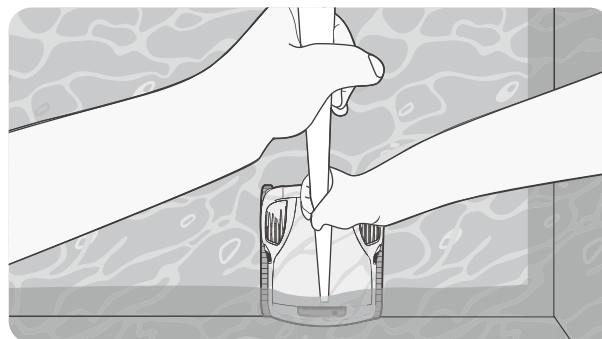
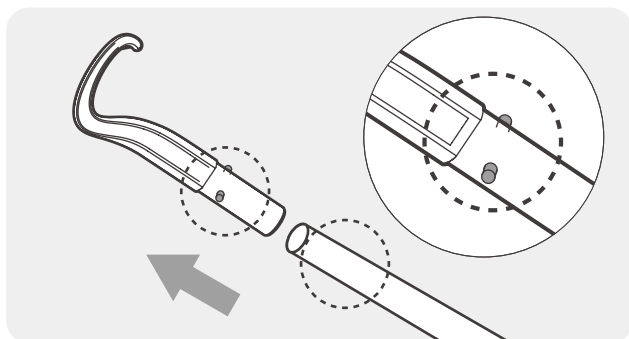

6. Loosst d'Waasser aus dem Apparat oflafen, éier Dir en alagert oder opluet.



## 4 Maintenance

### 4.1 Rengege vun der Filterkëscht

1. Plazéiert den Apparat op eng flaach Uewerfläch an hieft dat iewescht Gehais op.

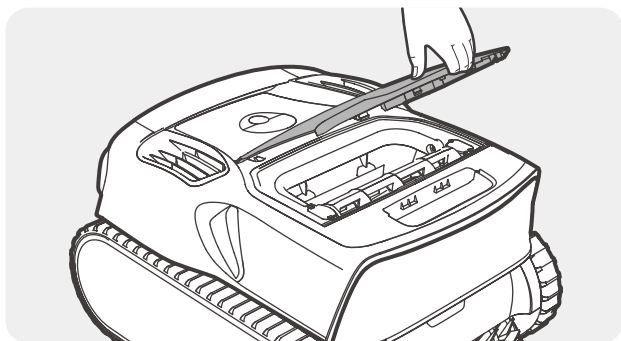

2. Huelt d'Filterkëscht duerch Unhiewe vum Grëff ewech.

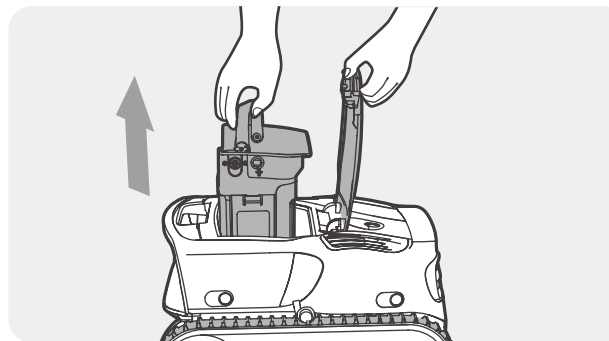

3. Dréckt op d'Verrigelung um Buedem vun der Filterkëscht an hieft den ieweschte Grëff un, fir et opzemaachen.

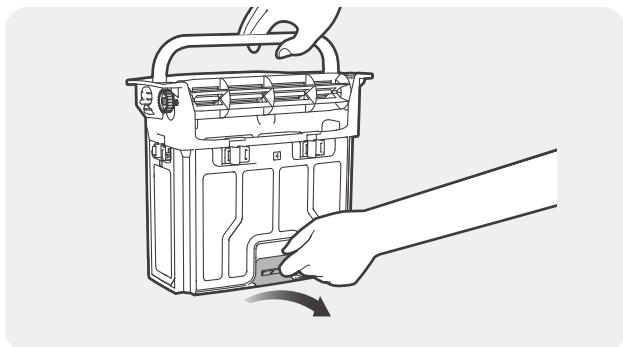

4. Maacht d'Filterkëscht eidel, spult se aus an dréchent se.

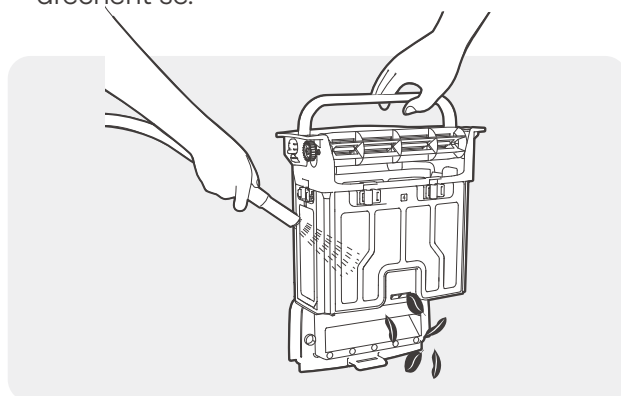

5. Dréckt fir eng grëndlech Renegung vun der Filterkëscht op d'Verrigelung, fir de Filter fir d'Renegung ewechzehuelen.

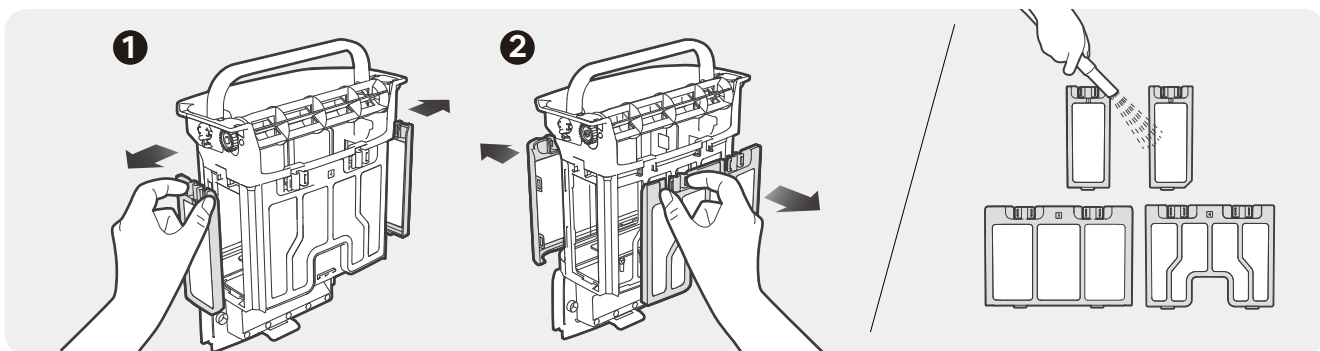

6. Setzt de Filter an d'Filterkëscht nom Dréchnen nees an den Apparat an.

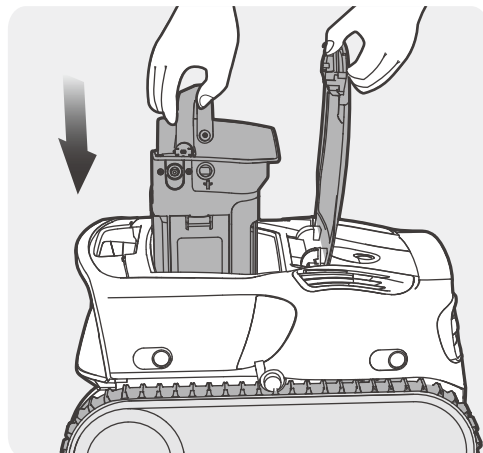
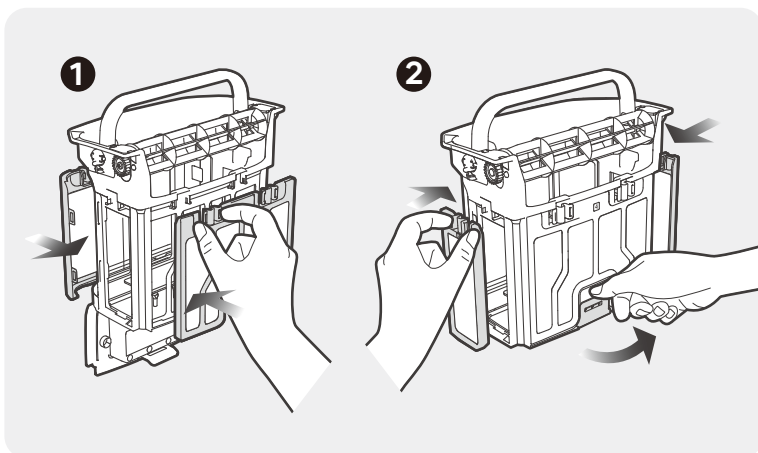

**Hiweiser:**

- Huelt no jiddwer Rengegungsaufgab den Apparat direkt aus der Schwämm a rengt d'Filterkëscht direkt. Vermeit et, den Apparat iwwer e längeren Zäitraum an der Schwämm ze loosser.
- D'Dréchne vum Filter a vun der Filterkëscht no jiddwer Rengegung ass net erfuerderlech a gëtt ausschliisslech fir d'Vermeidung vu fichtegkeetsbedéngte Gerécher empfueh.
- Wann Dir Ären Apparat, inklusiv dem austauschbare MicroMesh™-Feinstfilter an der Filterkëscht, dréchent an alagert, gëtt empfueh, se an engem gutt beléfte Beräich virun direktem Sonneliicht geschützt ze lagere.
- Den austauschbare MicroMesh™-Feinstfilter fänkt Partikele mat enger Gréisst vun 3 – 10 µm wéi Bulli an e puer Algen an. • Wann déi siichtbar Oflagerunge minimal sinn (z. B. Steng, Blieder, Sand, Hoer) an d'Waasser dréif oder algebelaascht erschénkt, gëtt empfueh, de MicroMesh™-Feinstfilter ze benotzen. Wann et eng erhieflech Meng u siichtbaren Oflagerunge gëtt, gëtt empfueh, en normale Filter ze benotzen.
- Et gëtt empfueh, de Filter an d'Filterkëscht mat enger Héichdruckwaasserpistoul ze rengen, fir eng grëndlech Rengegung ze gewierleeschten.
- No e puer Uwendunge kann d'Uewerfläch vum austauschbare MicroMesh™-Feinstfilter Unzeeche vu Verschläiss opweisen, wat seng Leeschtung net beanträchtegt.
- Den austauschbare MicroMesh™-Feinstfilter ass e Verbrauchsmaterial a sollt all 30 Benotzungen ausgetosch ginn, fir eng effektiv Filtratioun ze gewierleeschten.

**4.2 Rengege vum Propeller**

1. Maacht dat iewescht Gehais op an hiewelt déi 2 Schraubenofdeckunge mat engem Schlitzschraubendréier op.
2. Léist nom Ewechhuele vun der Schraubenofdeckungen déi 2 Schrauwe mat engem Schraubendréier an huelt dann dat iewescht Gehais ewech.

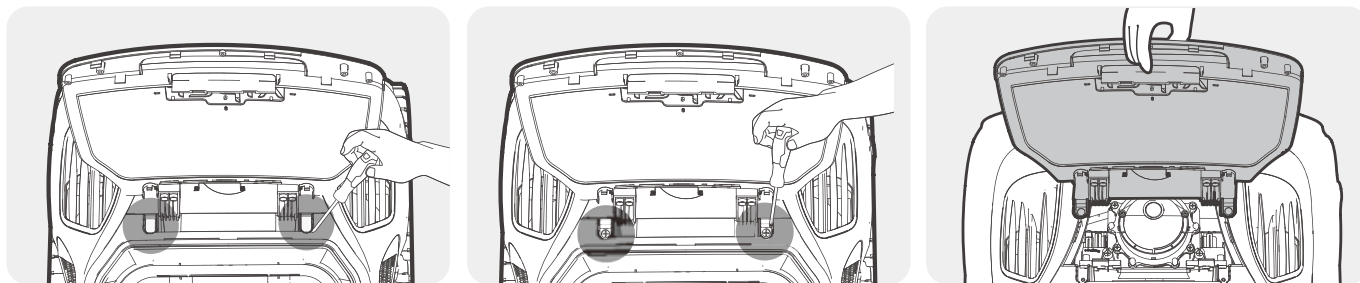

3. Dir gesitt d'Banneliewe vum Apparat. Huelt déi 2 Schrauwen eraus, fir d'Propellerofdeckung ewechzehuelen.
4. Maacht déi iwwereg Oflagerungen ewech a montéiert déi zerluecht Dealer an der richteger Reiefolleg.

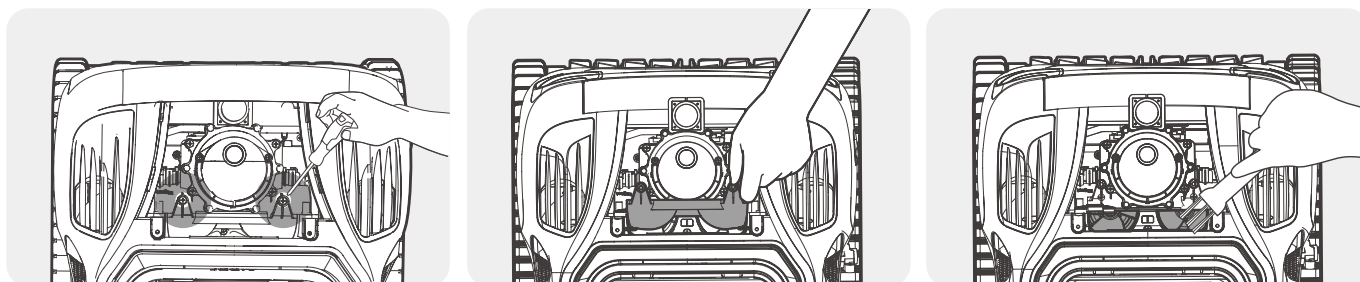

### 4.3 Rengegungsrاد/ Waasseruewer- flächerengegungsrاد

1. Huelt d'Filterkëscht eraus a léist déi 4 Schrauwen op béide Säite vun der Filterkëscht mat engem Schraubendréier.

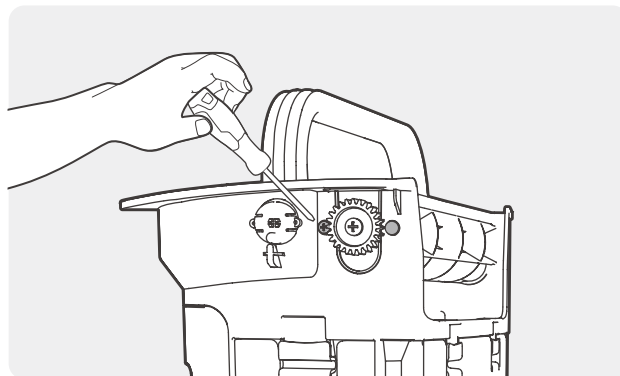

2. Zitt d'Rad no uewen a huelt et eraus. Haalt d'Rad fest a léist d'Schrauwen um Enn.

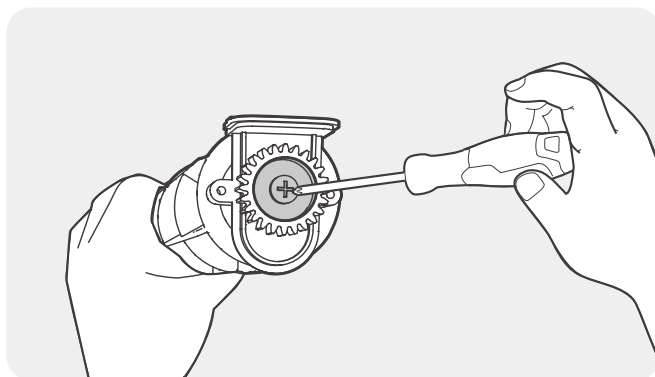
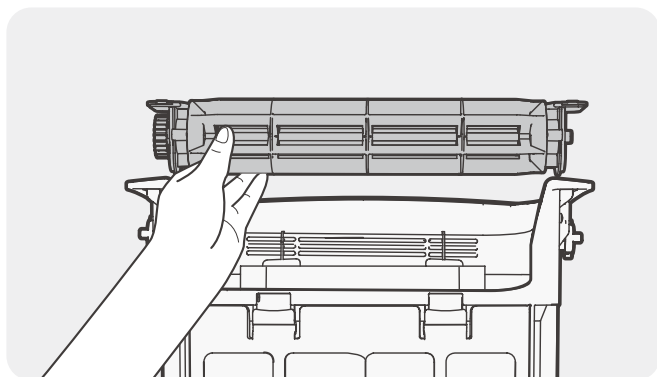

3. Huelt d'Zännrad an d'Ennkëppchen an der richteger Reiefolleg ewech a rengt d'Rad.

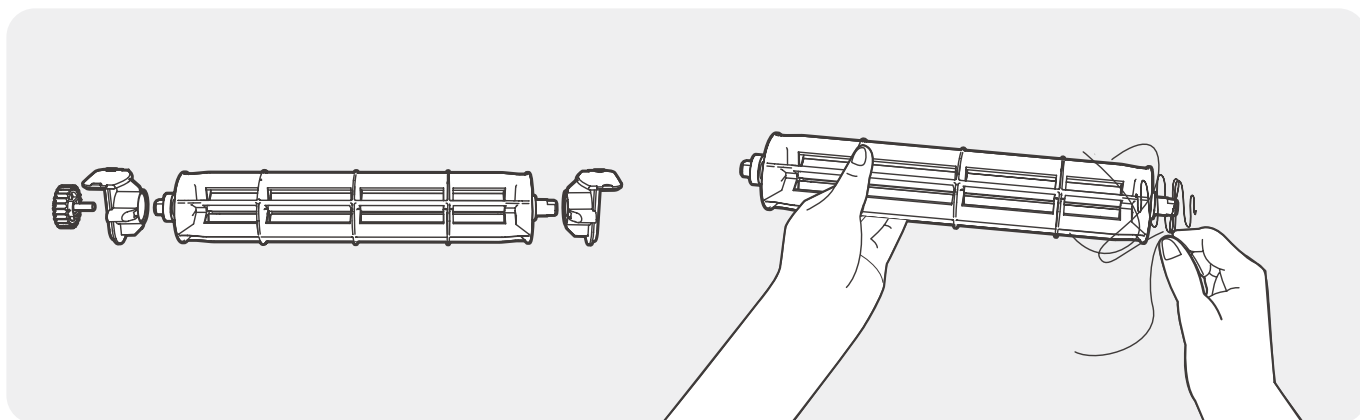

4. Montiert d'Ennkëppchen an d'Zännrad an der richteger Reiefolleg a séchert all ewechgeholl Schrauwe mat engem Schraubendréier.

OPGEPASST: ● um Rad an ■ un der Ennkëppche müssen openeen ausgeriicht sinn.

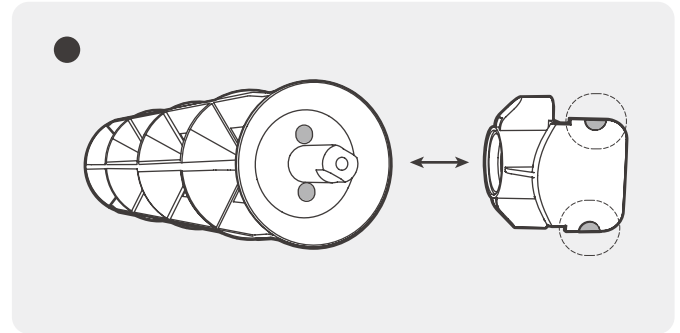
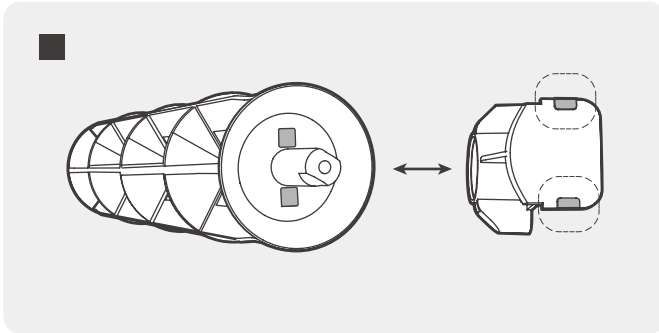

5. Setzt d'Rad an d'Filterkëscht an. Stellt sécher, datt ● op der Ennkëppchen an ■ op der Filterkëscht openeen ausgeriicht sinn. Befestegt a séchert déi 4 Schrauben an der richteger Reiefolleg.

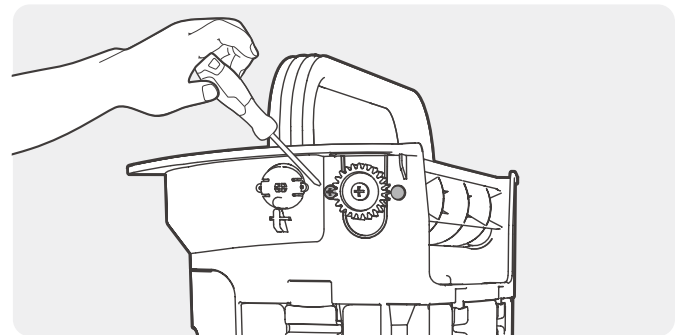
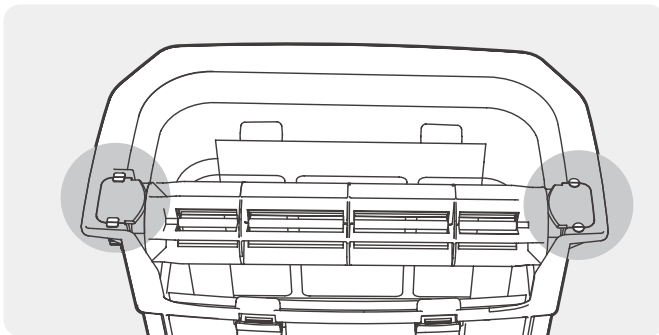

## 4.4 Ersetze vum Raupeband

1. Huelt déi säitlech Ofdeckungsplack vum Apparat ewech: Leet den Apparat op d'Säit, dréckt déi 4 Klemmen un der säitlecher Ofdeckungsplack eran, hiewelt se eraus an zitt déi säitlech Ofdeckungsplack no uewen eraus.

2. Huelt d'Schrauben an d'Féierungshülse vum hënneschte Rad ewech.

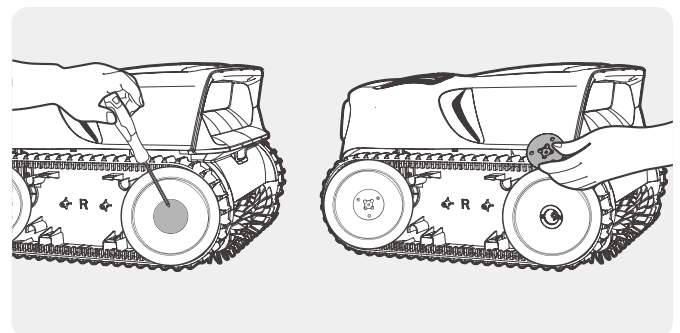
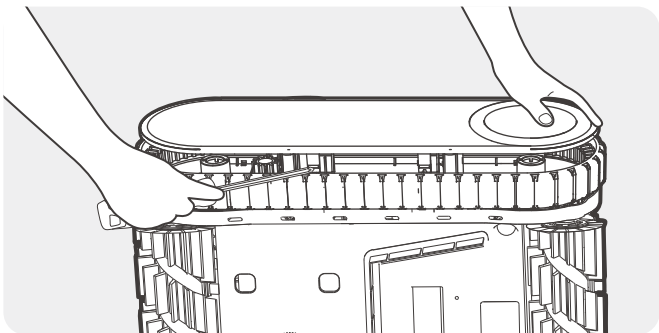

3. Huelt d'hennescht Rad an d'Raupeband vum Apparat ewech, andeem Dir virsichtig un all Stéck zitt.

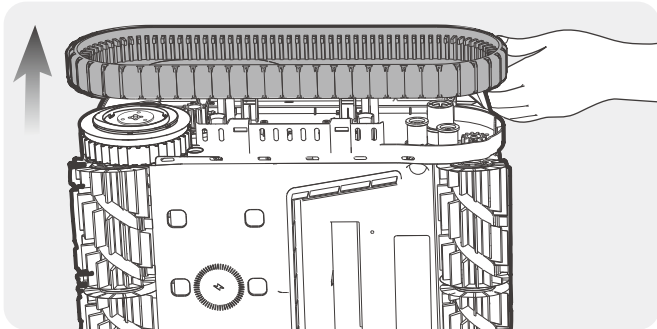

4. Riicht d'Zännrieder vum Ersatzraupeband un den Zännrieder vu béide Rieder aus. Installéiert dat hennescht Rad an d'Raupeband, andeem Dir sécherstellt, dass se laanscht de Profilbiische befestegt sinn.

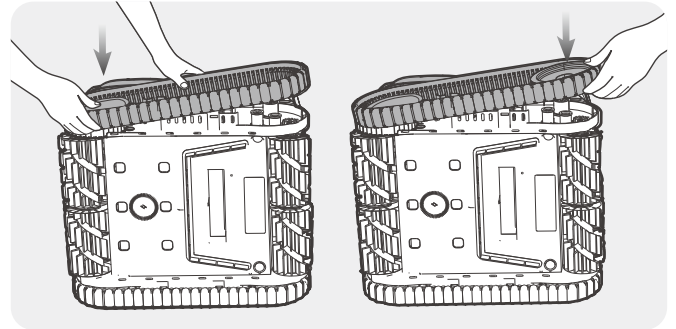

5. Installéiert d'Féierungsbüsch vum henneschte Rad an dréit d'Klemm, fir sécherzestellen, dass déi 2 Knuppen un de Lächer vum Apparat ausgeriicht sinn.

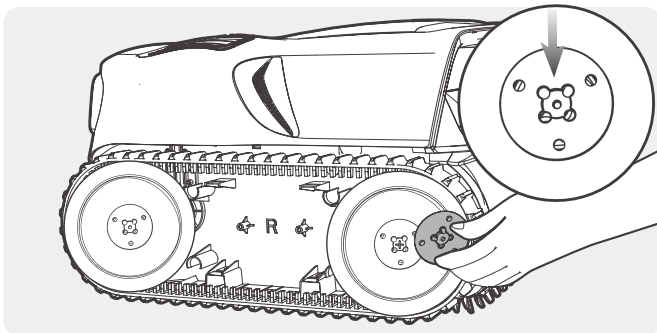

6. Zitt d'Schrauwe fest an installéiert déi säitlech Ofdeckungsplack. Widerhuelt dese Schrétt fir dat anert Raupeband.

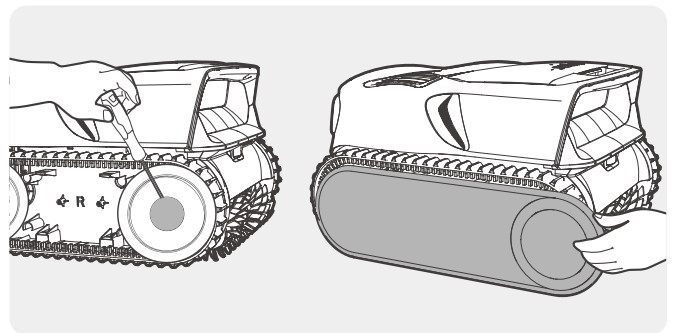

## 4.5 Ersetze vun der Biischtewalz

1. Huelt all Silikonschnalle vun Ärer aktueller Biischtewalz ewech.

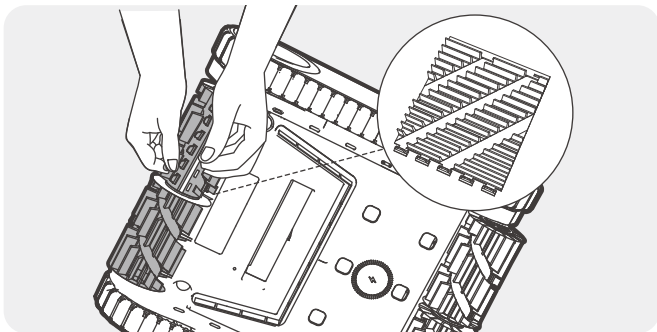

2. Huelt nom Ewechhuelen d'Ersatzbüsch a riicht se d'Silikonschnallen un der Schlitzer aus. Dréckt d'Schnallen an déi eenzel Schlitzer, fir déi nei Biischtewalz un Ärem Apparat ze befestegen. Widerhuelt dese Schrétt fir déi aner Biischtewalz.

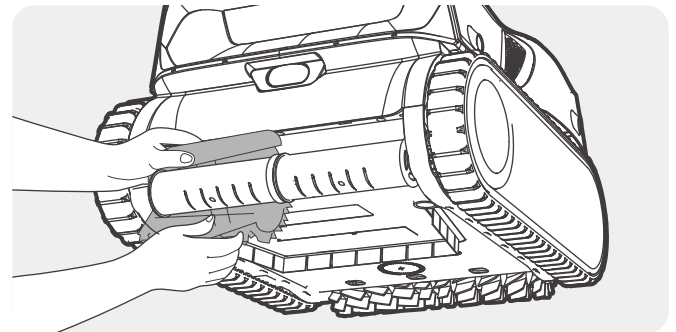

## 4.6 Ausschalten a Lagerung vun Ärem Aiper





Während der Niewesaison, z. B. laang Vakanzen oder am Wanter, wann Ären Aiper-Apparat net benotzt gëtt, féiert déi follgend Schrëtt aus, fir en an Toppform ze halen.

1. Luet den Apparat vollstänneg op, éier Dir en alagert. Stellt sécher, datt den Apparat ausgeschalt a vum Luedapparat getrennt ass, éier Dir en alagert.
2. Rengegt de gesamten Apparat grëndlech, inklusiv den ieweschten an ënneschte Gehaiser, Rieder a Biischen, fir all Knascht ewechzemaachen.
3. Dréchent den Apparat mat engem Stoff oder duussen Duch a stellt sécher, datt d'Lueduschlossofdeckung uerdnungsgeméiss zou ass.
4. Lagert den Apparat a senger Originalverpackung un engem killen, dréchenen a gutt belëften Uert.
5. Luet den Akku all sechs Méint op, fir seng Gesondheet ze erhalten.



## 5 Spezifikatiounen

Modell: PRX9	Luedzäit: 4 Stonnen
Schwämmgréisst: 300 m <sup>2</sup> (3 200 sq.ft.)	Suckelleeschtung: 32 000 l/ h (8500 GAL/h)
Nennagang: 29,4 V=2,2 A	Aus-Stromverbrauch: 0,31 W
Luedapparatmodell: GM95-294300-2FGN	Akkulafzäit: Bis zu 5 Stonnen – Buedem, Bis zu 10 Stonnen – Uewerflächenofsucklung
Luedapparatagang: 100 – 240 V ~, 50/60 Hz, 2,5 A	Akkupakmodell: C1264B4-04 oder C1264B4-03
Luedapparatleeschtung: 29,4 V=3,0 A	Akkupakkapazität: 10400mAh (262.08Wh)
Drahtlose Luedstatioun Modell: CHW1	Akkupakspannung: 25,2 V
Drahtlose Luedstatioun agang: 29,4 V=3,0 A	Waasserschutzart: IPX8
Drahtlose Luedstatioun leeschtung: 29,4V=2,2 A	Luedapparatschutzgrad: IP67
2,4G Drahtlose Luedstatioun Frequenzbereich: 2,400 – 2,480 GHz, Maximal EIRP: -12,94 dBm	Max. Waasserdéift: 3 m (10 ft)
Bluetooth-Frequenzberäich: 2,4000-2,4835 GHz, Maximum EIRP: 10 dBm	
2,4 G Wi-Fi-Frequenzberäich: 2,4000-2,4835 GHz, Maximum EIRP: 20 dBm	

	Gläichstrom.
	Wisselstrom.
	Klass-III-Ausrüstung.
	Kuerzschlussfeste Sécherheitstrenntransformator.
	LASERPRODUKT FIR KONSUMENTEN EN 50689:2021 IEC 60825-1:2014 EN 60825-1:2014+A11: 2021

	Schaltnetzdeel.
	Nëmmen dobanne benotzen.
	Polaritéit vum Gläichstromstecker.
	Liest d'Benutzerhandbuch.
	Max. Waasserdéift.

## 6 LED-Indikator

Indikator Typen	Indikatorstatus	Statusbeschreibung	
LED-Statusindikator	Pulséiert blo	Fernsteuerungsmodus.	
	Pulséiert gréng	Luet op.	
	Liicht gréng	Vollstänneg opgelueden.	
	Pulséierend giel		Esou setzt Dir den Apparat zeréck: Haalt  +  5 Sekonne laang gedréckt. Den Apparat gëtt dann op seng Wierksastellungen zeréckgesat.
			OTA gëtt ausgeféiert: Den Apparat aktualiséiert automatesch op déi neist Firmware.
	Blénkt rout	Den Apparat ass defekt. Befollegt d'Uweisung vun der App fir Instruktioune fir d'Problemléisung.	
	Liicht rout	Akkuniveau schwaach (Akku < 15 %). Schalt sech geschwënn automatesch aus.	
	Liicht blo	Mëttleren Akkuniveau (Akku 15 % – 30 %).	
Liicht gréng	Genuch Akkuniveau (Akku > 30 %)		
Wi-Fi-Indikator	Pulséiert gréng	Verbënnt mat Wi-Fi.	
	Liicht gréng	Wi-Fi verbonnen.	
	Aus	Wi-Fi getrennt.	

## 7 Problemlösung

Nr.	Feelfunktioun	Méiglech Ursachen	Léisungen
1	Apparat léisst sech net aschalten.	Net genuch Akkuleeschung.	Luet den Apparat vollstänneg op, éier Dir e benotzt.
		Akkutemperatur ze héich/niddereg.	Bedreift den Apparat nëmmen an enger Ëmgéigend tëschent 0 °C (32 °F) a 40 °C (104 °F).
2	Apparat luet net.	Den Apparat ass net wou e si soll.	Ersetzt den Apparat. Stellt sécher, datt d'Knupp vum Luedapparat vollstänneg am Apparatagang agesat ass.
		De Luedapparat ass beschiedegt oder net mat Stroum versuergt.	Préift, ob den Stecker vum Luedapparat fest ugeschloss ass an ob nom Verbanne vum Netzdeel e „Piptoun“ ertéint. Wann de Stecker uerdnungsgeméis verbonnen ass, awer kee „Piptoun“ ertéint, ass de Luedapparat méiglecherweis defekt. Kontaktéiert wgl. den Aiper-Clientsdénischt.
		Akkutemperatur ze héich/niddereg.	Bedreift den Apparat nëmmen an enger Ëmgéigend tëschent 10 °C (50 °F) a 40 °C (104 °F).
		Bei méi laanger Netbenotzung vum Apparat entluet sech den Akku.	Befollegt den Ofschnëtt „Ausschalten a Lagerung vun Ärem Aiper“ am „Maintenance“-Handbuch fir den Apparat uerdnungsgeméis ze lagere. Wann den Apparat opgrond vu méi laanger Netbenotzung net opgeluede ka ginn, kontaktéiert wgl. den Aiper-Clientsdénischt.
3	Apparat vermeit Hindernesser net.	Sensorelens ass knaschteg.	Rengegt d'Sensorelens mat engem duussen, dréchenen Duch, fir Behënnerungen ze vermeiden.
4	Apparat bleibt ze laang am Schwämmoffloss.	Den Apparat gouf vum Schwämmoffloss erfaast.	Maacht de Schwämmoffloss net op, während den Apparat reengegt. Wann den Apparat hänke bleibt, befreit e sech selwer.
5	Apparat hänkt am Waasserlinnmodus un der Waasserlinn fest.	Klengen Iwwerstand un der Waasserlinn vum Sensor net erkannt.	Et si keng Moosnamen erfuerderlech; den Apparat sénkt bannent 1 Minutt op de Schwämmbuedem a fiert mat der Rengegung virun, nodeem Hindernesser un der Waasserlinn vermidde goufen.
6	Den Apparat neigt sech oder weist eng verréngert Rengegungsleeschung am Waasser.	Filterkëscht ass voll.	Maacht d'Filterkëscht eidel a reengegt se grëndlech.
		Filter ass verstoppt.	Spullt de Filter wgl. mat engem Héichdruckwaasserpistoul.
		Wann den LED-Statusindikator rout blénkt, ass de Propeller méiglecherweis blockéiert.	Préift de Propeller op Veronrengungen a reengegt e bei Bedarf. Weider Informatiounen fannt Dir am Ofschnëtt „Maintenance“ ënner „Rengege vum Propeller“.
7	Den Apparat schafft net méi.	Wann den LED-Statusindikator rout liicht, ass den Akku schwach.	Wann d'Rengegungsaufgab virzäiteg gestoppt gëtt, ass den Akku vum Apparat méiglecherweis schwach. Vergewëssert lech, datt den Apparat virun der Benotzung vollstänneg opgelueden ass.
		Wann den LED-Statusindikator rout blénkt, ass den Apparat méiglecherweis defekt.	Befollegt d'Uweisung vum der App fir Instruktiounen fir d'Problemlösung.

## 8 Garantie

Dëst Produkt huet d'Qualitéits- a Sécherheetstester vun eisen Techniker bestanen.

1. Dëst Produkt gëtt mat enger Garantie vu 36 Méint geliwwert, déi den Akku an de Motor vun Ärem Produkt ab dem Kafdatum ofdeckt.
2. Dës Garantie erläscht, wann d'Produkt verännert, méssbräichlech benotzt oder vun net autoriséierte Persoune reparéiert gouf.
3. Dës Garantie erstreckt sech nëmmen op Hierstellungsfeeler an deckt keng Schied of, déi duerch eng falsch Handhabung vum Produkt duerch de Besëtzer entstinn.
4. D'Bestellnummer oder e Kafbong mussen op Ufuerderung vun enger Reparaturufro während der Garantiezeit virgeluecht ginn.
5. Dëst ass eng zousätzlech Garantie, déi vun AIPER INTELLIGENT SARL, 43-47 avenue de la Grande Armée, 75116 Paräis (Frankräich) ugebuede gëtt. Dës Garantie beréiert net d'gratis Rechtsmëttel wéinst Konformitéitswidregkeeten, déi de Konsument géintiwwer dem Verkeefer laut Gesetz zousteet.
6. Garantie-E-Mail: [service@aiper.com](mailto:service@aiper.com)

### VEREINFACHT EU-KONFORMITÄTSEKTLÄRUNG

Heimat erkläert Shenzhen Aiper Intelligent Co. Ltd., datt de Funkapparat vum Typ PRX9 mat der Riichtlinn 2014/53/EU konform ass. De vollständigen Text vun der EU-Konformitéitserklärung ass op der follgender Internetadress verfügbar:

<https://eu.aiper.com/aiper-europe-doc-user-manual/>

D'EU-Konformitéitserklärung kann ënner follgender Adress ugefuerdert ginn:

AIPER INTELLIGENT SARL

43-47 avenue de la Grande Armée, 75116 Paräis, Frankräich



## EU-Konformitätserklärung Informatiounen fir d'Entsuergung vun Elektro- an Elektronikalapparater.

### Richtig Entsuerung vun dësem Produkt



Dëst Symbol um Produkt oder senger Verpackung weist dorop hin, datt gebrauchte Elektro- an Elektronikprodukter net mat ongesënnertem Stotsofall gemëscht däerfe ginn. Fir d'uerdungsgeméis Behandlung musst Dir Är Alapparater entsueren, andeem Dir se op den dofir virgesinne Sammelplazen ofgitt.

D'saachgeméis Entsuerung vun dësem Produkt dréit dozou bäi, wäertvoll Ressourcen ze spueren an méiglech negativ Auswierkungen op d'mënschlech Gesondheet an d'Ëmwelt ze vermeiden, déi soss duerch onsaachgeméis Offallbehandlung entstoe kéinten.

Fir Äre benutzten Apparat zeréckzeschécken, benutzt wgl. d'Reckgab- an Ofhuelsystemer oder kontaktéiert den Händler, bei deem Dir d'Produkt kaaft hutt. Dat ass gratis. Kontaktéiert wgl. Är lokal Autoritéit, fir weider Informatiounen zur nächster Sammelplaz ze kréien.

Fir eng onsaachgeméis Entsuerung vun dësem Offall kënne Strofen an lwwereneestëmmung mat Ären nationale Rechtsvirschräfte verhaange ginn.

### Informatiounen zur Entsuerung vu gebrauchten Akkuen



Dëst Symbol bedeit, datt Batterien an Akkue um Enn vun hirer Liewensdauer net mat ongesënnertem Stotsofall gemëscht ginn däerfen. Är Participatioun ass e wichtege Bättrag zu de Beméiungen, d'Auswierkunge vu Batterien an Akkuen op d'Ëmwelt an d'mënschlech Gesondheet ze miniméieren. Fir en uerdnungsgeméis Recyclage kënnt Dir dëst Produkt oder déi doran enthalte Batterien oder Akkue gratis bei Ärem Ubidder oder enger dofir virgesinner Sammelplaz ofginn.

D'saachgeméis Entsuerung vun dësem Produkt dréit dozou bäi, wäertvoll Ressourcen ze spueren an méiglech negativ Auswierkungen op d'mënschlech Gesondheet an d'Ëmwelt ze vermeiden, déi soss duerch onsaachgeméis Offallbehandlung entstoe kéinten.

Fir eng onsaachgeméis Entsuerung vun dësem Offall kënne Strofen an lwwereneestëmmung mat Ären nationale Rechtsvirschräfte verhaange ginn.

Et gi separat Sammelsystemer fir gebrauchte Batterien an Akkuen.

Entsuergt Batterien an Akkue wgl. uerdnungsgeméis an Ärem lokalen Offallsammel-/Recyclagezenter.

### Hiersteller

Shenzhen Aiper Intelligent Co. Ltd.

Units 3201, 3203A and 3205, 32nd Floor, Block C, Phase 2 Galaxy World, Minle Community, Minzhi Street, Longhua District, Shenzhen, Guangdong, China, 518129

CN Tel.: +86 0755 2101 8957 E-Mail: [service@aiper.com](mailto:service@aiper.com) <http://www.aiper.com>





AIPEER®

— bring vacation home —



040401.0180-0114

[www.aiper.com](http://www.aiper.com)