

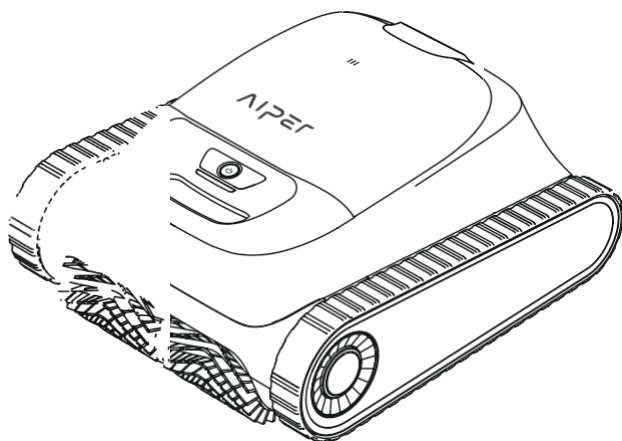

ROBOTICKÝ ČISTIČ BAZÉNOV

Používateľská príručka

Aiper Scuba S1



Ďakujeme, že ste si vybrali spoločnosť Aiper.

Pripojili ste sa k miliónom ľudí, ktorí už dôverujú spoločnosti Aiper v starostlivosti o svoje bazény a užívajú si pohodlie dokonale čistého bazéna.

Táto používateľská príručka vám pomôže udržiavať čistič bazénov Aiper a zabezpečiť jeho maximálnu účinnosť počas nasledujúcich rokov. Venujte prosím niekoľko minút prečítaniu tohto návodu.

Ak máte akékoľvek otázky, navštívte našu webovú stránku www.Aiper.com a kontaktujte náš zákaznícky servis, ktorý vám pomôže alebo poskytnete ďalšie informácie.

Zákaznícky servis spoločnosti Aiper:

Bezplatná linka v USA: 1-800-850-066E-

mail: service@aiper.com

Facebook: @AiperOfficial

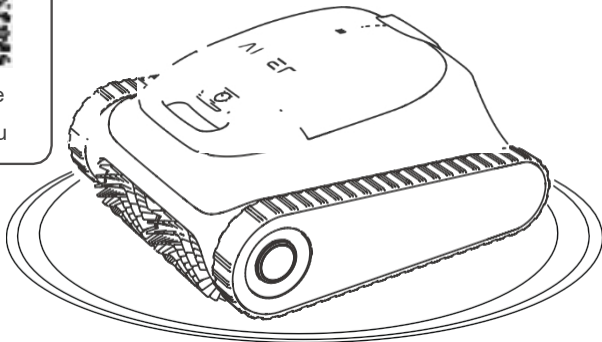

OBSAH

Dôležité bezpečnostné opatrenia -----	3
1. Štruktúra -----	ç
2. Špecifikácie a pracovné podmienky-----	s
3. Nabíjanie -----	g
4. Používanie čističa bazénov Aiper -----	7
5. Ovládanie zariadenia -----	7
ó. Demontáž a čistenie -----	12
7. Údržba -----	U
8. Úložisko-----	20
9. Indikátor LED -----	21
10. Baliaci zoznam-----	22
11. Warranty-----	22

@ Dôležité bezpečnostné opatrenia

Pozorne si pre čítajte tento návod a používajte čistič bazénov Aiper v súlade s jeho pokynmi. Spoločnosť Aiper nezodpovedá za žiadne straty alebo zranenia spôsobené nesprávnym používaním tohto zariadenia.

Pre vašu bezpečnosť a optimálny výkon tohto zariadenia dodržiavajte nasledujúce odporúčania.

1. Čistič bazénov Aiper nepoužívajte, keď sú v bazéne ľudia alebo zvieratá.
2. Čističku vypnite, keď sa nepoužíva alebo keď sa vykonáva údržba.
3. Za žiadnych okolností nedovoľte deťom jazdiť na čističi bazénov Aiper. Na deti dohliadajte, keď sa nachádzajú v blízkosti prevádzkovaného čističa bazénov Aiper.
4. Používajte iba autorizované napájacie adaptéry Aiper.
5. Adaptérový kábel by mal vymeniť iba kvalifikovaný elektrikár alebo oddelenie starostlivosti o zákazníkov spoločnosti Aiper.
6. odporúča sa zapojiť napájací adaptér do napájacej lišty alebo prepäťovej zásuvky
a nie priamo do elektrickej zásuvky.
7. Pred nabíjaním sa uistite, že je zariadenie vypnuté a nabíjací port je suchý. Počas nabíjania by mal byť váš čistič bazénov Aiper uložený na chladnom mieste. Počas nabíjania čistič bazénov Aiper nezakrývajte, pretože to môže spôsobiť prehriatie komponentov.
8. Ak stroj nepožívate, skladujte ho v interiéri alebo na chladnom mieste.
9. Čistič bazénov Aiper nepoužívajte mimo vody, pretože by mohlo dôjsť k jeho prehriatiu.
10. Zapečatenú pohonnú súpravu čističa bazénov Aiper by mali rozobrať len certifikovaní odborníci.
11. Nepoužívajte súčasne čistič bazéna Aiper a bazénový filter.
12. Olejové tesnenie okolo motora obsahuje tuk, ktorý môže v prípade poškodenia motora spôsobiť malé znečistenie vody. Ak sa domnievate, že došlo k úniku, okamžite prestaňte zariadenie používať.
13. Neprepichujte plášť čističa bazénov Aiper, nehádzte ho ani ho úmyselne nepoškodujte.

Jk. Pri vkladani pristroja do vody musi predna cast pristroja smerovat nahor a nikdy by nemal byt umiestneny hore nohami alebo priamo hodeny do bazena.

Pred použitím zariadenia si pozorne prečítajte túto používateľskú príručku.

1. Structure

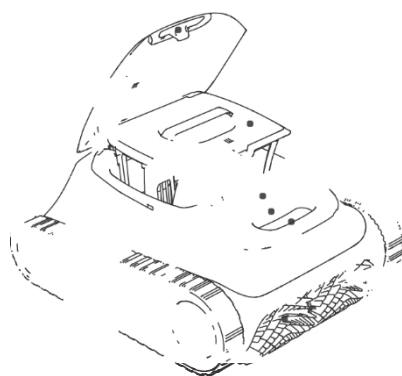

Prepínač

horného

filtračného

koša

Svetlo LED

Rukoväť

Valčekový štetec



Vyťahovací hák

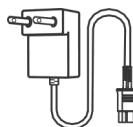

Nabíjačka

2. Špecifikácie a pracovné podmienky

1. Pool Size: 1600 Sq.ft/150m²
2. Charger Input: 100-240V, 60/50Hz, 1A
3. Charger Output: 16.8V/2.6A
4. Charging Time: 4 Hours
5. Battery Life: Up to 150 Minutes
6. IP Grade: IPX8 Waterproof
7. Water Depth: 1.6-10ft(0.5-3m)
8. Motor Power: 40W
9. Battery Pack: 7800mAh
10. Battery Pack Voltage: 14.4V

POZOR:

Zariadenie nepoužívajte v prostredí bazéna nad rámec podmienok opísaných nižšie, môže to spôsobiť poškodenie zariadenia, na ktoré sa nevzťahuje záruka.

- Temperature: 50-95°F (10-35°C)
- pH Value: 7.0-7.4
- Chlorine: Maximum 4 ppm
- NaCl: Maximum 5000 ppm

3. Nabíjanie

UPOZORNENIE: Zariadenie nenabíjajte na priamom slnečnom svetle.

- a. Pred použitím zariadenia na čistenie bazéna ho úplne nabite.
- b. Pred nabíjaním odstráňte kryt nabíjacieho portu a skontrolujte, či sa v nabíjacom porte nenachádza zvyšková voda. Ak áno, najprv nabíjací port vysušte.
- c. Nabíjací kábel zasunúť do nabíjacieho portu zariadenia a potom do dostupnej elektrickej zásuvky. Indikátor LED na zariadení začne pulzovať, čo znamená, že zariadenie sa nabíja. Keď je zariadenie úplne nabité, indikátor LED zostane svietiť.

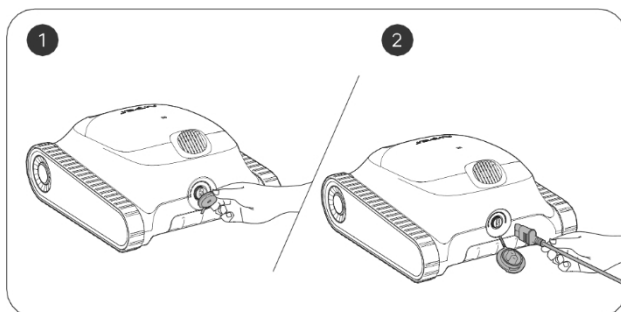

4. Using Your Aiper Pool Cleaner

- a. Tento stroj je vhodný na čistenie podláh, stien a vodovodných potrubí na plochách do 150 m štvorcových*.

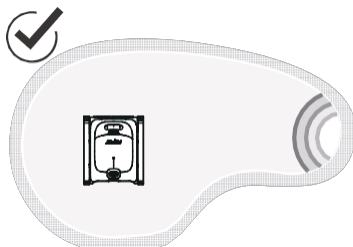
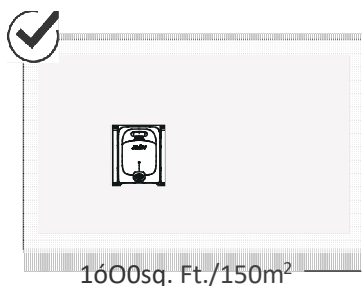

5. Operating Your Device

- a. Stlačením a podržaním tlačidla napájania na 2 s zapnete/vypnete zariadenie.

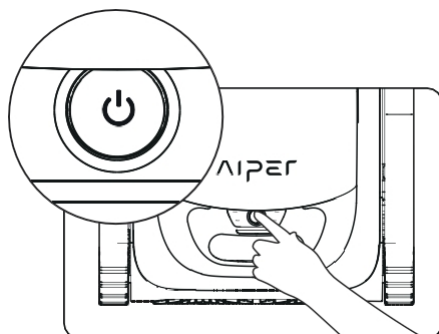

b. Automatický režim je predvolený režim tohto zariadenia po zapnutí. Stlačením tlačidla môžete prepínať medzi režimami Auto, Floor Pool, Pool Wall a Eco.

- 1) Automatický režim: Prístroj bude čistiť podlahy a steny bazéna, pričom bude inteligentne plánovať trasu čistenia na základe úrovne nabitia batérie. Keď je úroveň nabitia batérie nízka, zariadenie automaticky zakotví a prestane čistiť.

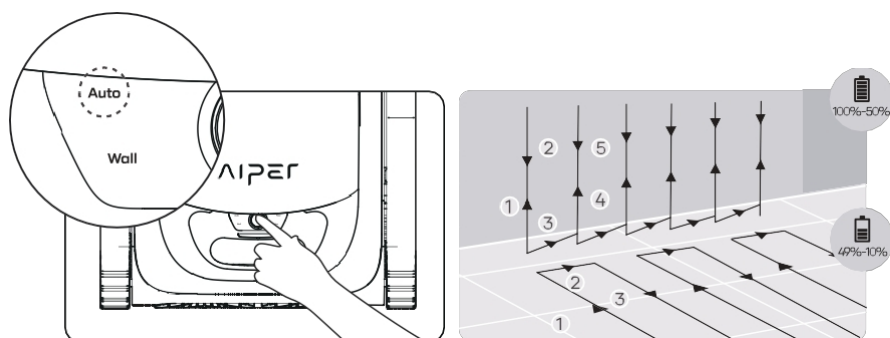

Automatický režim: Čistenie podlahy a stien

- 2) Režim podlahy bazéna: Prístroj čistí podlahu bazéna v tvare písmena S, bez šplhania alebo čistenia stien. Keď je úroveň nabitia batérie nízka, zariadenie automaticky zakotví a prestane čistiť.

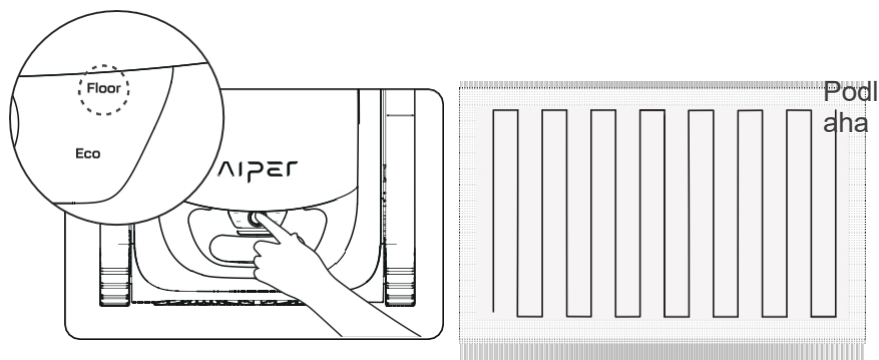

Režim čistenia podlahy

- 3) Režim steny bazéna: Zariadenie čistí stenu bazéna v tvare písmena N bez čistenia podlahy. Keď je úroveň nabitia batérie nízka, zariadenie automaticky zastaví čistenie a zakotví.

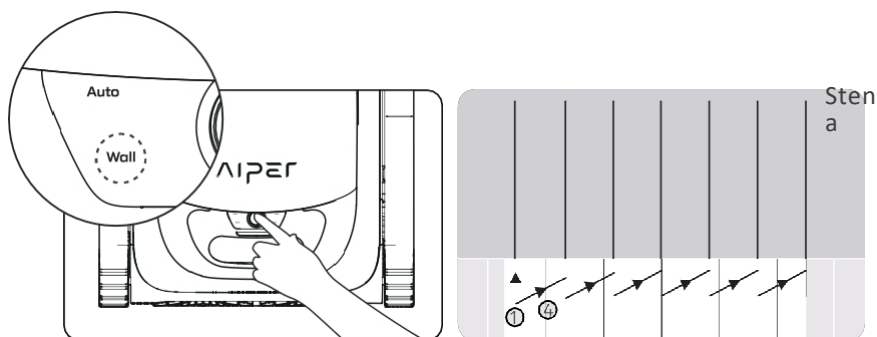

Režim čistenia stien

- 4) Ekologický režim: Po úplnom nabití bude zariadenie čistiť podlahu bazéna 45 minút raz za 48 hodín počas jedného týždňa.

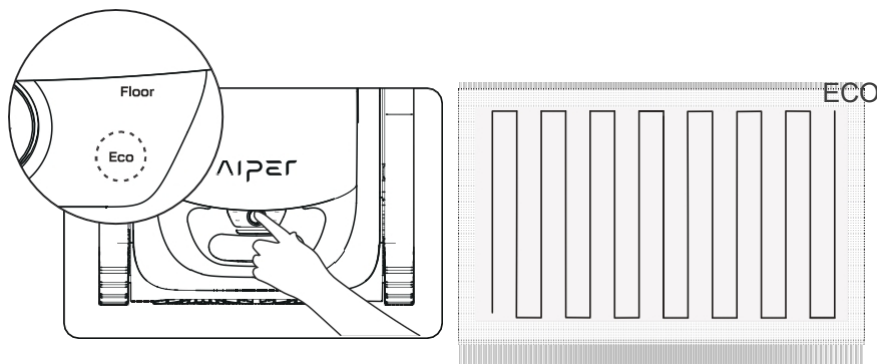

Ekologický režim

- c. Po zapnutí zariadenia na 30 s sa každých 10 s nakrátko zapne vodné čerpadlo, aby sa 3-krát skontrolovalo, či sa dostalo do vody. Ak zistí, že 3-krát nevstúpilo do vody, vypne sa; zariadenie vložte do bazéna do 1 min po spustení zariadenia. Zariadenie začne čistenie do 10 s po dosiahnutí dna bazéna.
- d. Keď je úroveň nabitia batérie nízka, zariadenie sa automaticky pristaví a prestane čistiť.



- e. Zariadenie zdvihnite z podlahy bazéna pomocou háčika, aby ste zabránili jeho namočeniu. Používatelia môžu hák pripojiť k ľubovoľnej štandardnej tyči na čistenie bazénov (nie je súčasťou balenia) a predĺžiť tak dosah háku.

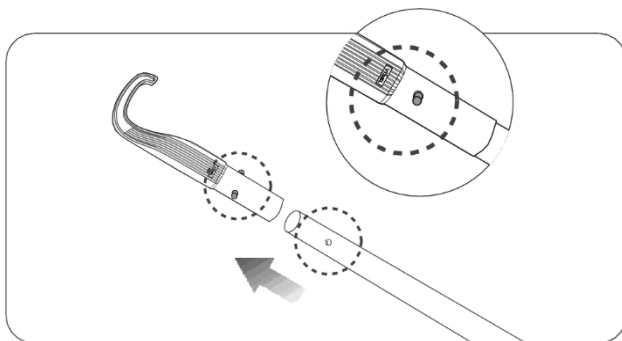

f. Zaháknite rukoväť zariadenia a zdvihnite zariadenie z vody.

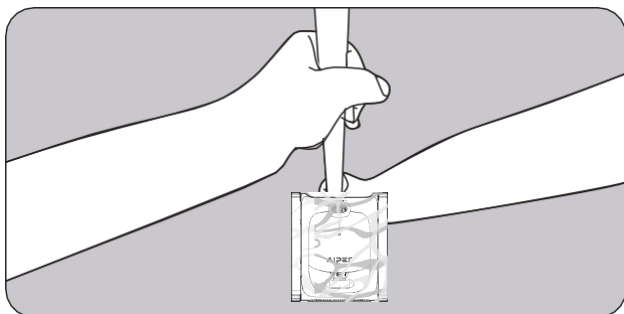

g. Podržte rukoväť a nechajte zariadenie vypustiť všetku nahromadenú vodu.

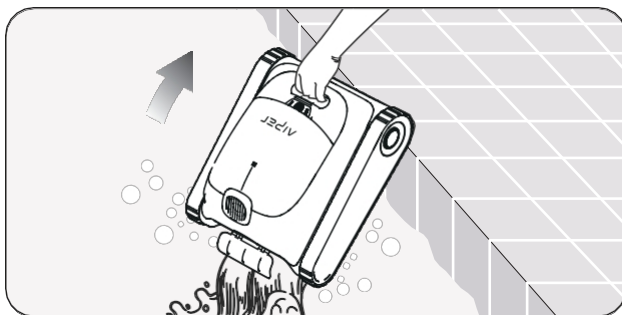

ó. Demontáž a čistenie

a. Odložte zariadenie na bezpečné miesto a otvorte horný kryt.

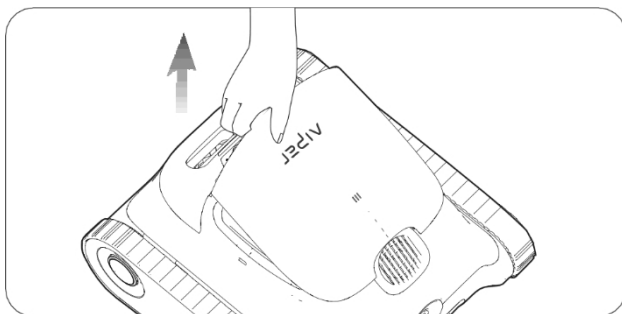

b. Kôš filtra vyberte zdvihnutím jeho rukoväte.

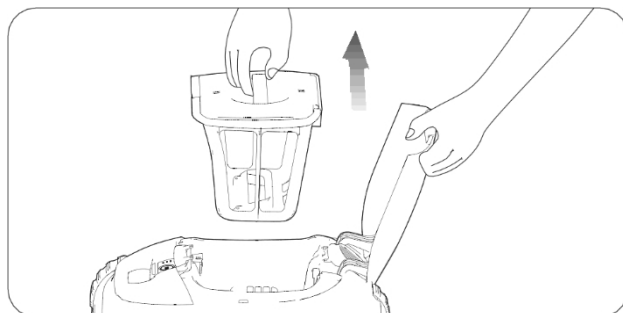

-
- c. Stlačte západku hornej škrupiny filtračného koša a súčasne potiahnite rukoväť horného krytu, aby ste otvorili filtračný kôš.

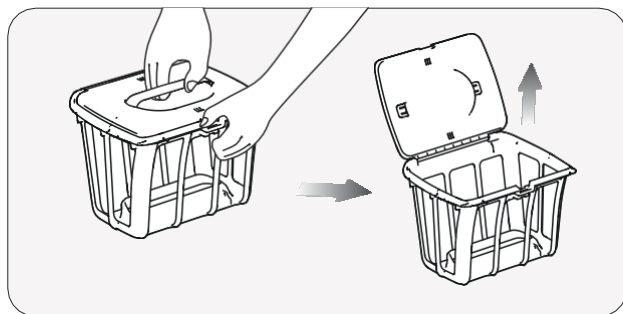

- d. Vyprázdňte filtračný kôš, opláchnite ho a vložte späť do zariadenia.

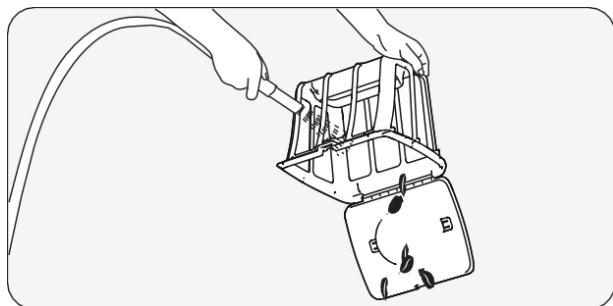

7. Údržba

7.1 Výmena koľajníc.

a. Odstráňte bočnú kryciu dosku zo zariadenia.

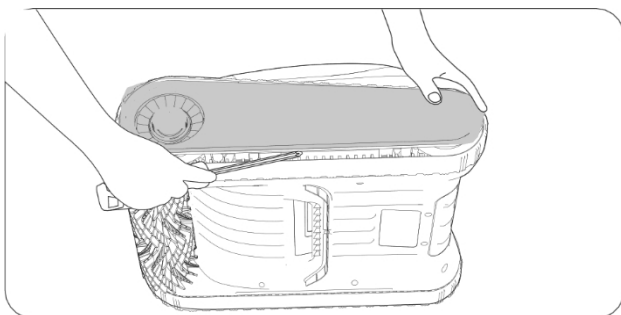

b. Odstráňte skrutky a vodiace puzdrá z kolies.

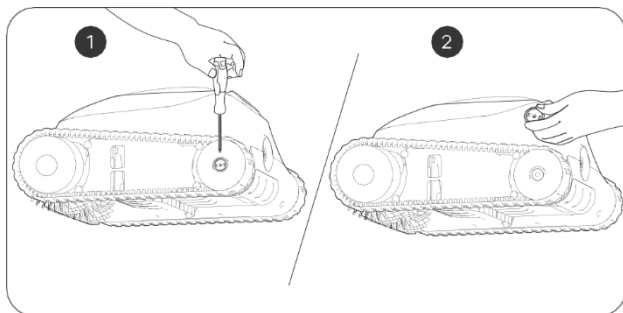

c. Kolesá a koľajnice stiahnite k sebe, aby ste ich mohli odstrániť.

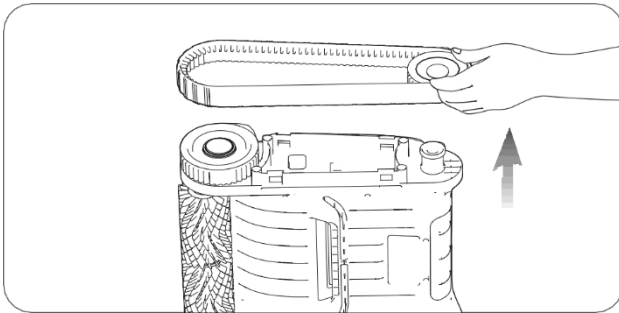

d. Vyrovnajte ozubené kolesá na nových koľajniciach s ozubenými kolesami na oboch kolesách a potom namontujte zadné kolesá a koľajnice spolu späť na objímky hriadeľov.

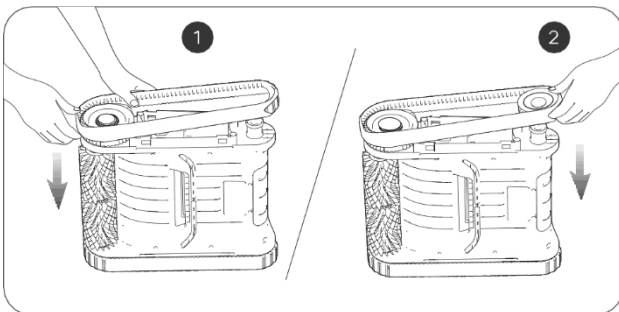

e. Znovu nainštalujte biele vodiace puzdrá tak, že ich otvory v tvare D zarovnáte s otvormi v puzdrách hriadeľa.

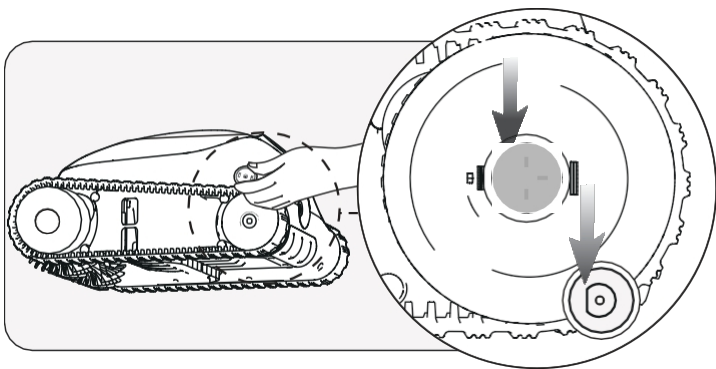

f. Utiahnite skrutky a znovu nainštalujte bočnú kryciu dosku.

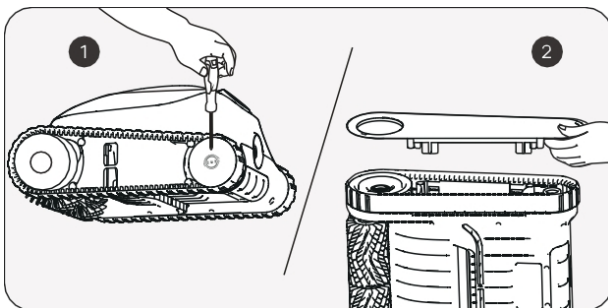

72 Výmena remeňa valcovej kefy.

- a. Nájdite stranu, ktorá vyzerá inak ako ostatné pásy s valčekovými kefami, a stiahnite silikónové spony, ktoré sú zaseknuté v pevnej drážke.

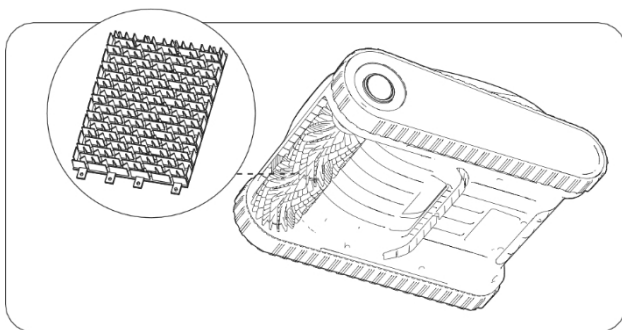

- b. Po vytiahnutí všetkých silikónových praciek vymeňte pás s valčekovou kefou za nový. Zarovnajte silikónové pracky s pevným otvorom a vytiahnite ich smerom von. Po prechode štrbinou ich možno zafixovať.

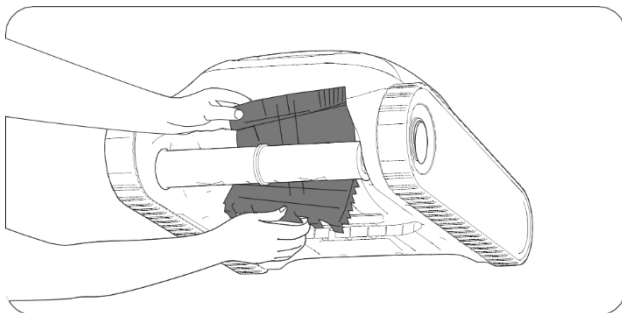

7.3 Čistenie odtoku.

a. Zdvihnute hornú škrupinu.

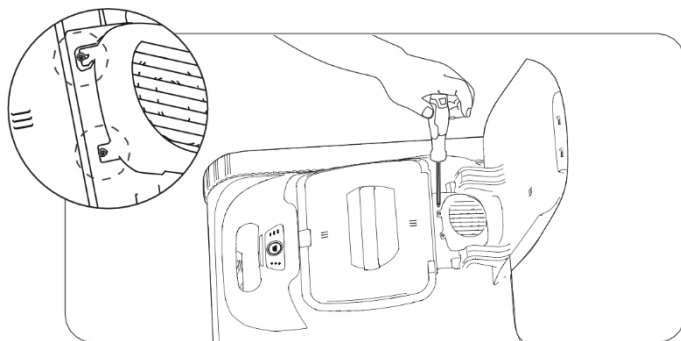

b. Odstráňte skrutky a vypustite kryt.

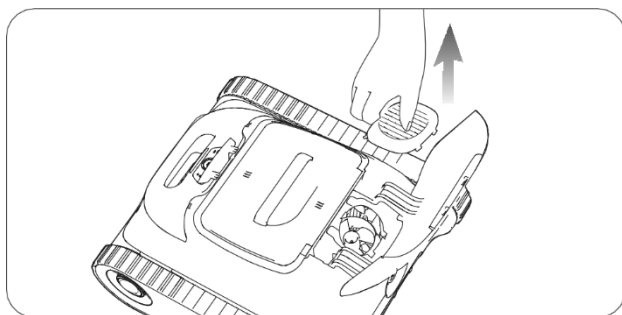

-
- c. Odstráňte všetky predmety, ktoré sa zaplietli do lopatiek odtokového ventilátora, a potom znova nainštalujte kryt odtoku a skrutky.

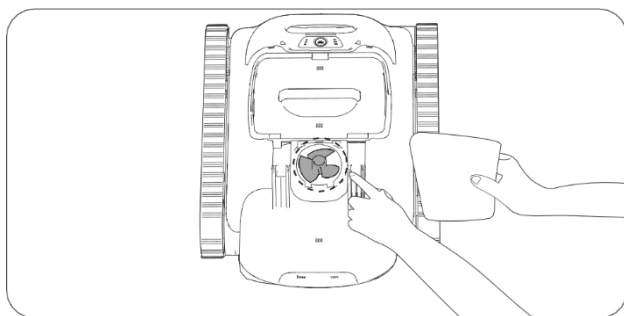

8. Skladovanie

Zimné typy: Ako skladovať a zabezpečiť zariadenie Aiper

Ako mám skladovať zariadenie Aiper mimo sezóny?

V mimosezónne vášho bazéna, napríklad v zimných mesiacoch alebo počas dlhých dovolení, keď sa zariadenie Aiper nepoužíva, je potrebné urobiť niekoľko krokov na ochranu zariadenia a udržanie jeho čo najlepšieho stavu.

1. Vypnite zariadenie a odpojte ho od nabíjačky.
2. Vyčistite zariadenie od všetkých zvyškov nečistôt vrátane horného a spodného plášt'a, kolies, valčekových kefiek a nabíjacieho portu.
3. Zariadenie osušte papierovou utierkou alebo mäkkou handričkou.
4. Zariadenie zabalte a uložte na chladnom, dobre vetranom mieste.
5. Nabíjajte zariadenie každé DVA mesiace na 40 % - 0 % kapacity batérie, aby ste udržali batériu v dobrom stave.

Keď ste pripravení používať zariadenie Aiper v bazéne, pred použitím v bazéne zariadenie úplne nabite a nikdy ho nenabíjajte na priamom slnečnom svetle.



9. LED indikátor

Light Status	Device Status	Description	
Light is Pulsing	Charging	The LED colors indicate the battery level of the device.	Blue light always on: 100%
			Blue: > 50%
			Yellow: 50-15%
			Red: < 15%
Light Steady On	Operating	The LED colors indicate the battery level of the device.	Blue: > 50%
			Yellow: 50-15%
			Red: < 15%
Red Light Flashes Rapidly	Device Malfunction	Filter basket blockage, motor stalling, electrical leakage, etc.	

10. Baliaci zoznam

11. Záruka

Tento výrobok prešiel všetkými testami kontroly kvality a bezpečnosti, ktoré vykonalo technické oddelenie továrne.

1. Na tento výrobok sa poskytuje záruka, ktorá sa vzťahuje na batériu a motor od dátumu zakúpenia. Na záručné podmienky sa primerane vzťahujú právne ustanovenia príslušnej krajiny.
2. Táto záruka zaniká, ak bol výrobok upravený, nesprávne použitý, alebo bol opravený neoprávnenými osobami.
3. Záruka sa vzťahuje len na výrobné chyby a nevzťahuje sa na poškodenia spôsobené nesprávnym zaobchádzaním s výrobkom zo strany majiteľa.
4. Pri reklamácií alebo oprave počas záručnej doby je potrebné predložiť číslo objednávky alebo záznam.
5. Ide o dodatočnú záruku poskytovanú spoločnosťou AIPER INTELLIGENT SARL. na adrese k3-kj avenue de la Grande Armée, 75116 Paris, Francúzsko. Touto zárukou nie sú dotknuté bezplatné opravné prostriedky v prípade nesúladu, ktoré má spotrebiteľ podľa zákona voči predávajúcemu.
6. Záruka E-mail: service@aiper.com

Vyhľadanie o zhode (CE)



Spoločnosť Aiper týmto vyhlasuje, že tento výrobok spĺňa všetky požiadavky platných smerníc EÚ 2014/35/EÚ (LVD); 2014/30/EÚ (EMC); 2011/65/EÚ (RoHS) - Úplné znenie vyhlásenia o zhode nájdete na tomto OR kóde.

Vyhľadanie o zhode EÚ si môžete vyžiadať na nižšie uvedenej adrese: AIPER INTELLIGENT SARL

43-47 avenue de la Grande Armée, 75116 Paris, Francúzsko



Points de collecte sur www.quafairdemesdechets.fr
Privilégiez la réparation ou le don de votre appareil !



Points de collecte sur www.quafairdemesdechets.fr
Privilégiez la réparation ou le don de votre appareil !

Tento symbol označuje, že s týmto výrobkom sa nesmie zaobchádzať ako s domovým odpadom. Namiesto toho sa musí odovzdať na príslušnom zbernom mieste na recykláciu elektrických a elektronických zariadení.