

AIPER®

— bring vacation home —

ROBOTICKÝ ČISTIČ BAZÉNOV Používateľská príručka

Aiper Scuba SE

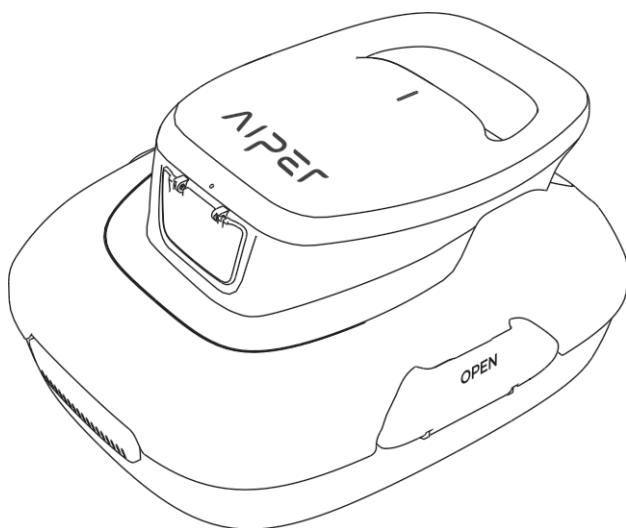

Ďakujeme, že ste si vybrali spoločnosť Aiper.

Pripojili ste sa k miliónom ľudí, ktorí už dôverujú spoločnosti Aiper v starostlivosti o svoje bazény a užívajú si pohodlie dokonale čistého bazéna.

Táto používateľská príručka vám pomôže udržiavať zariadenie a zabezpečiť jeho maximálnu účinnosť počas nasledujúcich rokov. Venujte prosím niekoľko okamihov jej prečítaniu.

Ak máte akékoľvek otázky, navštívte našu webovú stránku www.aiper.com a kontaktujte náš tím služieb zákazníkom, ktorý vám pomôže alebo poskytne ďalšie informácie.

Zákaznícky servis spoločnosti Aiper:

E-mail: service@aiper.com

Facebook: [@AiperOfficial](https://www.facebook.com/AiperOfficial)

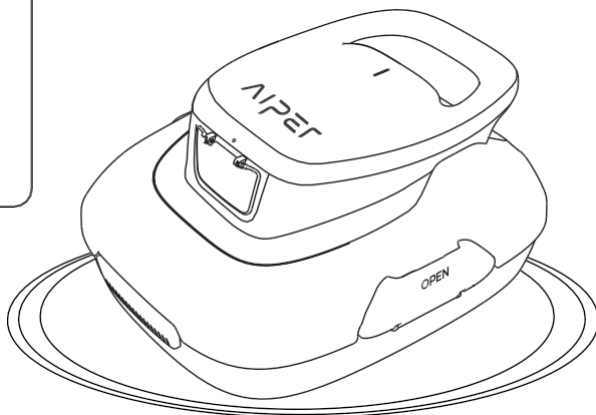

Angličti**OBSAH**

Dôležité bezpečnostné opatrenia-----	3
1. Štruktúra -----	4
2. Špecifikácie a pracovné podmienky-----	5
3. Používanie zariadenia-----	6
4. Voliteľné -----	7
5. Nabíjanie-----	10
6. Údržba -----	12
7. Úložisko-----	15
8. Bežné poruchy -----	16
9. Baliaci zoznam-----	16
10. Záruka -----	17

Dôležité bezpečnostné opatrenia

Pozorne si prečítajte túto príručku a používajte zariadenie v súlade s pokynmi. Spoločnosť Aiper nezodpovedá za žiadne škody alebo zranenia spôsobené nesprávnym používaním.

Pokyny :

1. Zariadenie nepoužívajte, keď sú v bazéne ľudia alebo zvieratá.
2. Pri údržbe, čistení alebo ak sa zariadenie nepoužíva, zabezpečte, aby bolo vypnuté.
3. Nedovoľte deťom, aby na zariadení jazdili alebo sa s ním hrali bez dozoru dospelého osoby.
4. Používajte iba originálny, autorizovaný napájací adaptér.
5. Adaptérový kábel môže vymeniť len kvalifikovaný elektrikár.
6. Pri nabíjaní sa dôrazne odporúča pripojiť nabíjačku k prepäťovej ochrane.
7. Pred nabíjaním zariadenia sa uistite, že je nabíjací port úplne suchý.
8. Počas nabíjania by sa zariadenie malo uchovávať na chladnom, dobre vetranom mieste. Zákazníci by nemali zariadenie počas nabíjania prekryvať, pretože to môže viesť k prehriatiu alebo poruchám hardvéru.
9. Zariadenie nepoužívajte mimo vody, pretože to môže viesť k poruchám hardvéru alebo prehriatiu.
10. Rozoberať (pohonnú súpravu) zariadenia smú len certifikovaní odborníci.
11. Zariadenie nepoužívajte počas prevádzky bazénového filtra.
12. Vyhňte sa prepichnutiu olejového tesnenia motora, pretože obsahuje tuk. V prípade prepichnutia môže dôjsť k malému úniku tuku do bazéna.
13. Zariadenie neukladajte ani nepoužívajte v blízkosti zariadení, ktoré vytvárajú extrémne teplo.
14. Neprepichujte ani neudierajte do plášťa zariadenia, pretože by došlo k jeho nenapraviteľnému poškodeniu. Okrem toho by sa zariadenie nemalo hádzať.

Pred použitím si pozorne prečítajte tento návod na použitie.

1. Structure

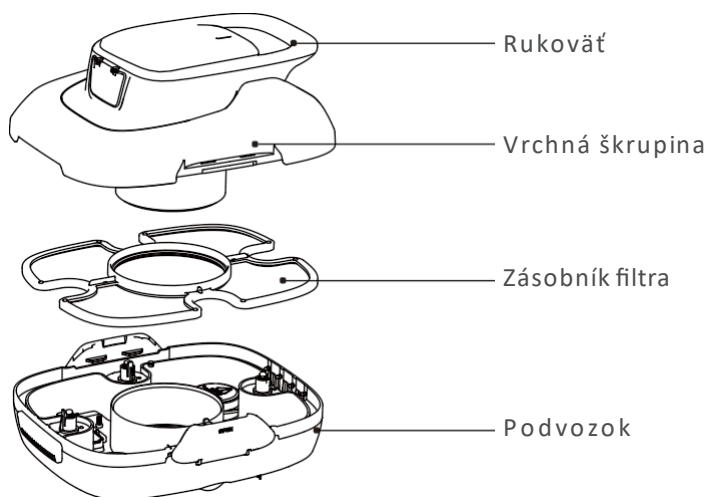

Vyťahovací hák

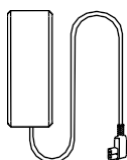

Nabíjačka

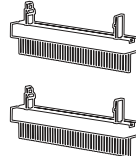

Kefy

2. Špecifikácie a pracovné podmienky

1. Pool Size: 860 sq.ft/80m² Flat Floor Pools

2. Charger Input: 100~240V, 50/60Hz

3. Výstup nabíjačky: Čas

4. nabíjania: 3-4 hodiny

5. Battery Life: 90 Minutes

6. IP Grade: IPX8 Waterproof

7. Max Water Depth: 1.6-10ft(0.5-3m)

8. Kapacita batérie: 2600 mAh (28,08Wh)

POZOR:

Na dosiahnutie optimálneho výkonu spoločnosť Aiper odporúča používať zariadenie v nasledujúcich vodných podmienkach.

• Temperature: 50-95°F (10-35°C)

• pH Value: 7.0-7.4

• Chlorine: Maximum 4 ppm

• NaCl: Maximum 5000 ppm

3. Používanie čističa bazénov Aiper

3.1 Prvé použitie

- a. Zariadenie bolo navrhnuté na čistenie bazénov s plochou podlahou bez sklonu do $860\text{ m}^2/80\text{m}^2$.

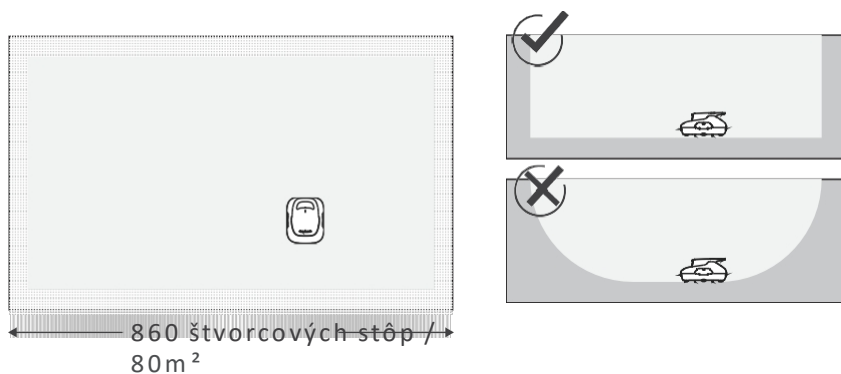

- b. Dve priložené kefky pevne zasuňte do otvorov v spodnej časti zariadenia. Budete počuť cvaknutie, ktoré signalizuje, že kefky sú bezpečne na svojom mieste.

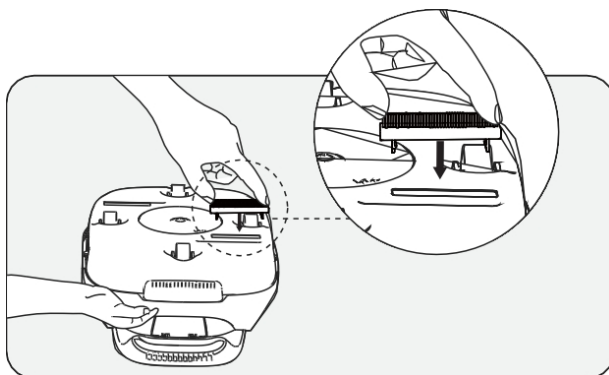

c. Po použití zariadenie vypnite.

d. Z bazéna ho zdvihnite tak, aby jeho spodná časť smerovala k stene.

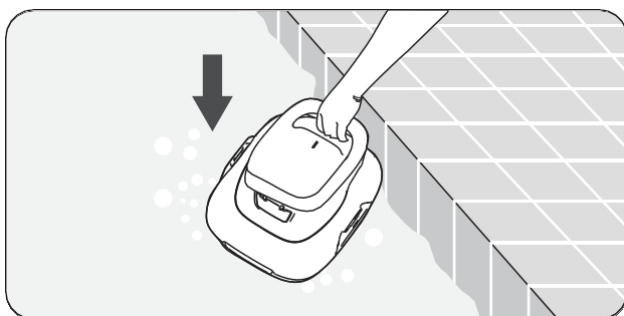

4. Voliteľné

4.1 Pred prvým použitím zariadenia ho úplne nabite.

4.2 Stlačte tlačidlo napájania a po zaznení pípnutia vložte zariadenie do vody.

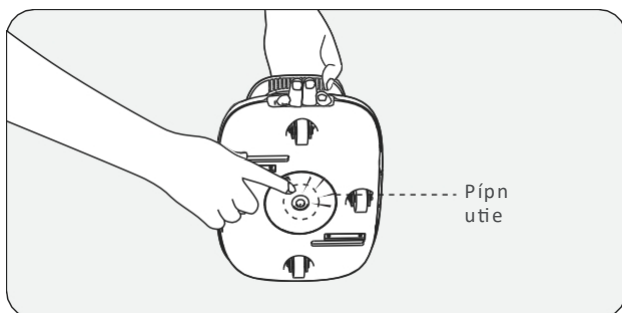

- 43 Ak sa zariadenie vyplo z dôvodu slabej batérie pri okraji bazéna, zariadenie bude dve minúty prerušované pípať.

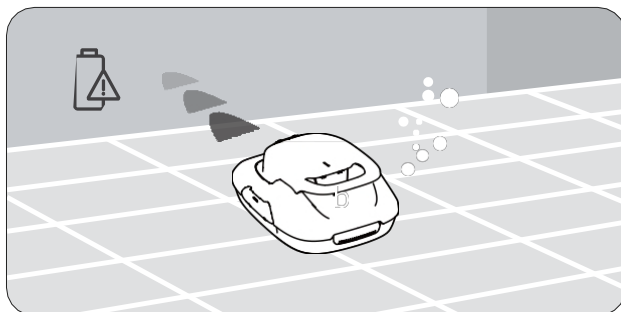

- 44 Pomocou priloženého háčika zdvihnite zariadenie z bazéna. Teleskopická tyč nie je súčasťou balenia.



45 Otvorené západky: Otvorte ľavú a pravú západku smerom von.

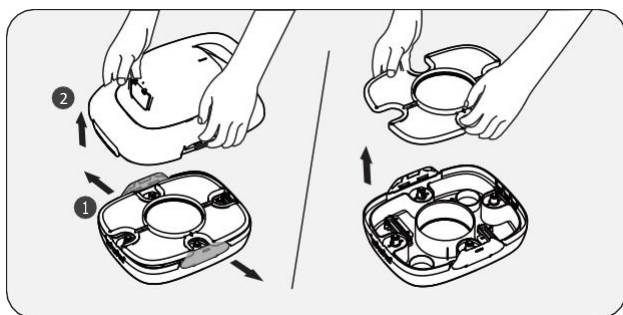

46 Otvorenie vrchného plášťa: Držte vrchný plášť jednou rukou a uvoľnite ho z prístroja voľnou rukou.

47 Odstráňte filtračné sito. Vyčistite filter a spodnú časť zariadenia čistou vodou.

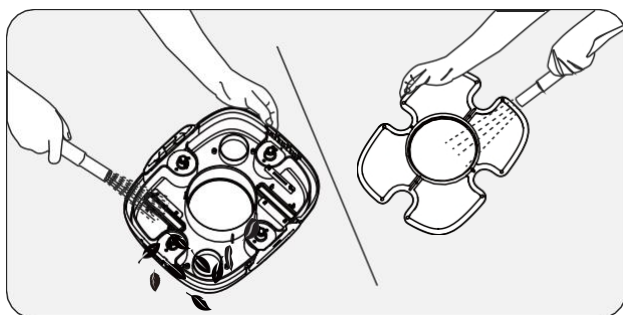

- 48 Vložte filter späť do zariadenia. Vráťte vrchnú škrupinu do zariadenia. Počujete kliknutie, keď je Top Shell bezpečne pripojený k zariadeniu.

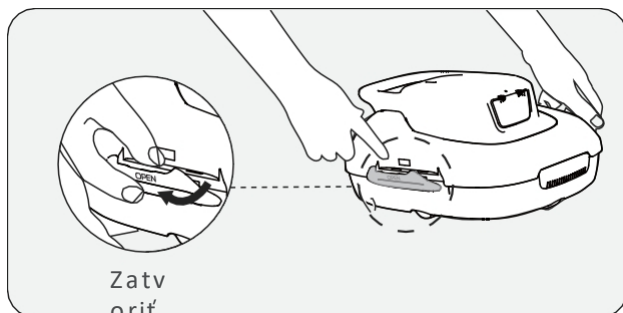

5. Charging

5.1 Pred použitím zariadenia na čistenie bazéna ho úplne nabite.

- Pred nabíjaním zariadenie vypnite.
- Pred pripojením zariadenia do elektrickej zásuvky vyčistite a vysušte nabíjací port.

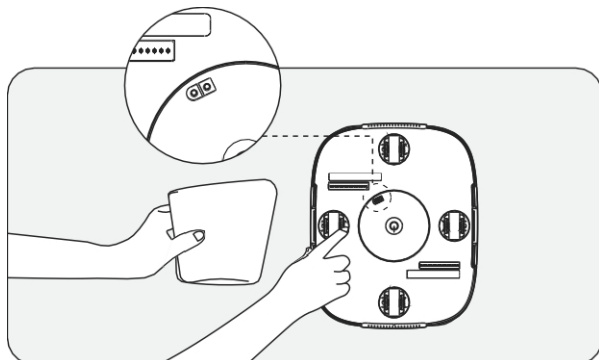

52 Pri nabíjaní dbajte na to, aby bolo zariadenie otočené pravou stranou nahor, aby sa nepoškodila rukoväť.



53 Pri nabíjaní zariadenia prostredníctvom nabíjačky má zariadenie tieto stavy:

Pracovný stav		Popis
 <p>Červená</p>	Nabíjanie	Svietidlo indikuje prebiehajúce nabíjanie.
 <p>Zelená</p>	Fully nabitý	Po úplnom nabití zariadenia sa indikátor rozsvieti na zeleno.

6. Údržba

- a. Filtračnú misku vždy umyte ihneď po použití. Zaschnuté nečistoty môžu spôsobiť upchatie a ovplyvniť výkon, ak sa nečistoty včas neumyjú a neodstránia.

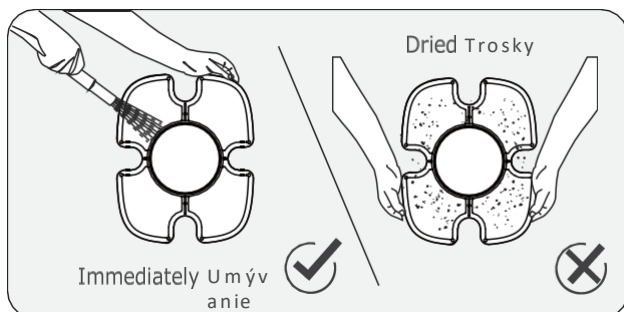

b. Výmena kefy

Ak sa kefa opotrebuje, postupujte podľa nasledujúcich krokov.

- 1 Odstráňte vrchný kryt zariadenia a vyhľadajte polohu kefy.
- 2 Pomocou malého nástroja alebo prstov zatlačte dva malé poistné kolíky na stranu, ako je uvedené na obrázku nižšie.

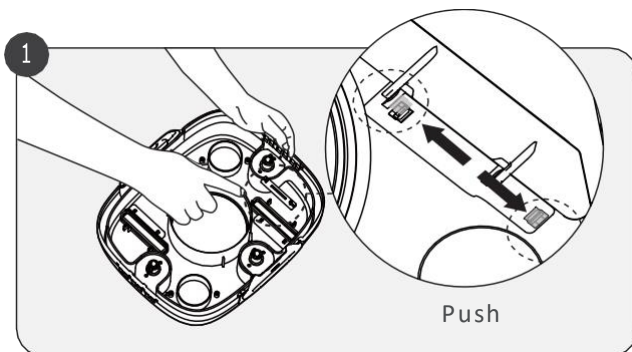

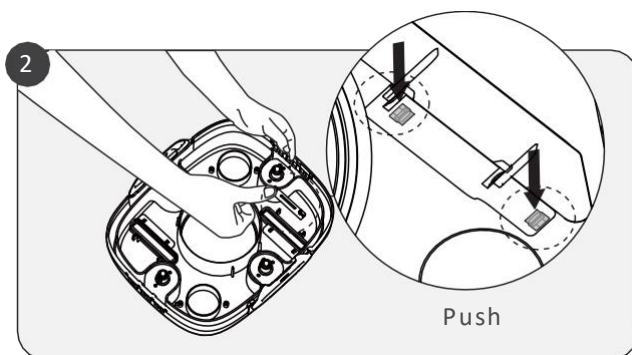

3. Stlačením poistných kolíkov nadol uvoľníte kefu.
4. Do spodného otvoru čističa vložte novú kefkú. (Náhradné kefký nie sú súčasťou dodávky)

c. Výmena kolies

Ak sa jedno z koliesok zariadenia zlomí, postupujte podľa nasledujúcich krokov.

1. Odstráňte plášť zariadenia a nájdite miesto, kde sa nachádza zlomené koliesko.
2. Pomocou nástroja alebo prsta zatlačte sponu kolesa, kým sa mierne neprehne, a potom zatlačte na drieku kolesa, ako je uvedené na obrázku nižšie.

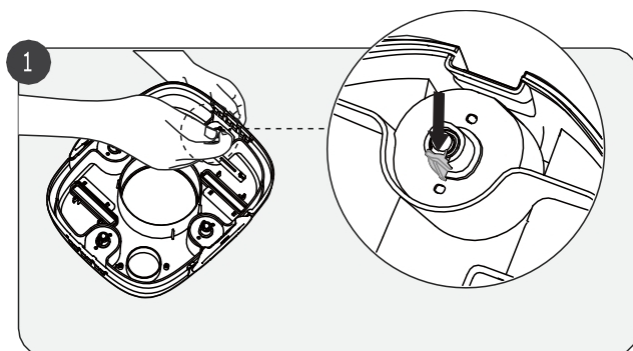

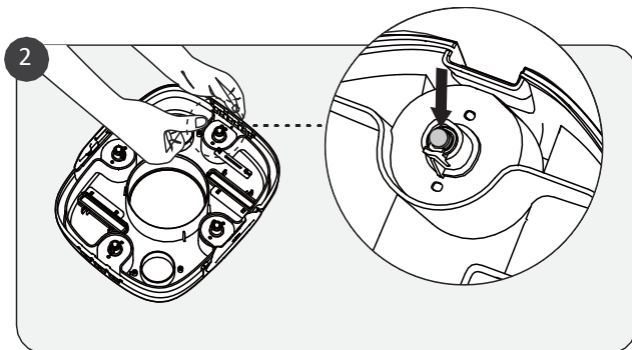

3. Vložte nový driek kolesa tak, že ho najprv zarovnáte s dvoma malými otvormi objímky kolesa. Po zaistení kolesa na mieste by ste mali počuť cvaknutie.

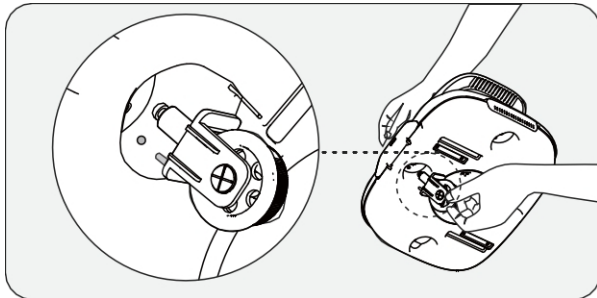

7. Úložisko

- a. Zariadenie by sa malo skladovať na chladnom, dobre vetranom mieste mimo dosahu priameho slnečného svetla.
- b. Ak potrebujete zariadenie skladovať dlhší čas, odporúčame nabíjať ho každé tri mesiace v rozmedzí 40 % - 60 %, aby sa zachoval stav batérie. Používajte iba autorizovaný napájací adaptér. Ak sa zariadenie dlhší čas nenabíja, môže dôjsť k nežiaducemu vybitiu batérie a jej napätia, čo môže spôsobiť fatálne poškodenie.

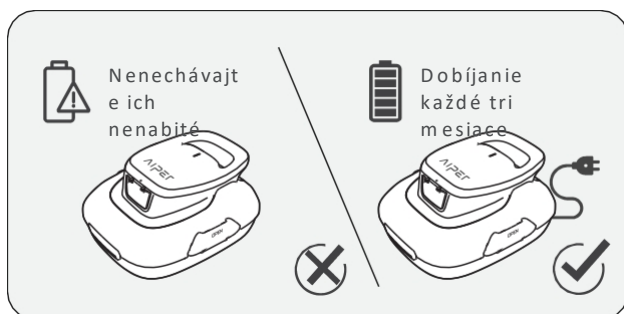

8. Bežné poruchy

Pracovný stav	Status Popis	
Upozornenie na slabú batériu	Zariadenie sa pripojí k pobležiu, pričom bzučiak prerušovane pípa.	Pípanie po dobu 5 minút (pípanie po dobu 2 s s prestávkami)
Upozornenie na zaseknuté obežné koleso	Bzučiak pípa s prestávkami.	Pípnutie na 5 minút (pípnutie na 1 s s prestávkami)
Upozornenie na škody spôsobené vodou	Bzučiak pípa s prestávkami.	Pípnutie na 5 minút (pípnutie na 5 s s prestávkami)

9. Baliaci

NIE	Názov Čistič	Model	Množstvo (ks)
1	nabíjačky	Aiper Scuba SE	1
2	Háčik na		1
3	načítanie		1
4	používateľske		1
5	j príručky		2

Štetce

10. Záruka

Tento výrobok prešiel všetkými testami kontroly kvality a bezpečnosti, ktoré vykonalo technické oddelenie továrne.

1. Na tento výrobok sa vzťahuje záruka, ktorá sa vzťahuje na batériu a motor od dátumu zakúpenia. Na záručné podmienky sa primerane vzťahujú právne predpisy príslušnej krajiny.
2. Táto záruka zaniká, ak bol výrobok upravený, nesprávne použitý alebo opravený neoprávnenou osobou.
3. Záruka sa vzťahuje len na výrobné chyby a nevzťahuje sa na poškodenia spôsobené nesprávnym zaobchádzaním s výrobkom zo strany majiteľa.
4. Pri reklamácií alebo oprave počas záručnej doby je potrebné predložiť číslo objednávky alebo záznam.
5. Ide o dodatočnú záruku, ktorú poskytuje spoločnosť AIPER INTELLIGENT SARL. na adrese 43-47 avenue de la Grande Armée, 75116 Paríž, Francúzsko. Touto zárukou nie sú dotknuté bezplatné opravné prostriedky v prípade nesúladu, ktoré má spotrebiteľ podľa zákona voči predávajúcemu.
6. Záruka E-mail: service@aiper.com

Vyhlasenie o zhode (CE)



Spoločnosť Aiper týmto vyhlasuje, že tento výrobok spĺňa všetky požiadavky platných smerníc EÚ 2014/35/EÚ (LVD); 2014/30/EÚ (EMC); 2011/65/EÚ (RoHS) - Úplné znenie vyhlásenia o zhode nájdete na tomto QR kóde.

Vyhlasenie o zhode EÚ si môžete vyžiadať na nižšie uvedenej adrese: AIPER INTELLIGENT SARL

43-47 avenue de la Grande Armée, 75116 Paríž, Francúzsko



Tento symbol označuje, že s týmto výrobkom sa nesmie zaobchádzať ako s domovým odpadom. Namiesto toho sa musí odovzdať na príslušnom zbernom mieste na recykláciu elektrických a elektronických zariadení.

AIPEER®
— bring vacation home —



www.aiper.com